

# KATALOG

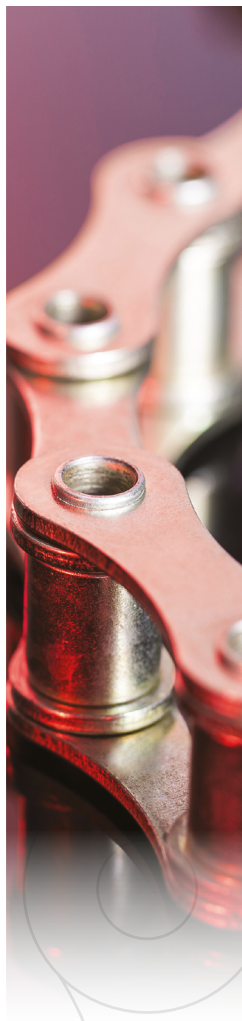

*Lieferprogramm*

# PRODUKTPALETTE

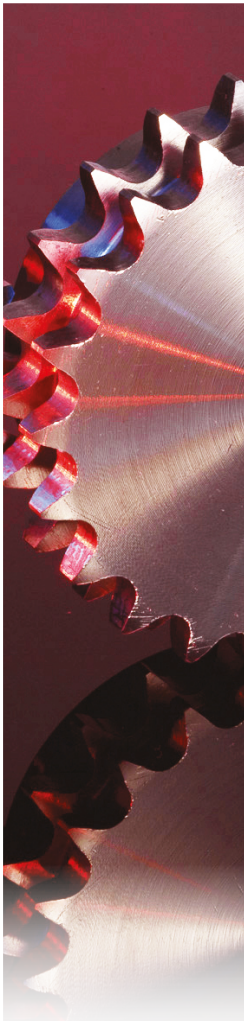
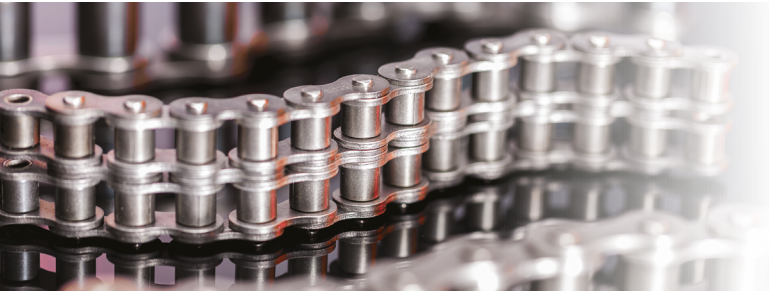

**ANTRIEBSKETTEN**

**SONDERANTRIEBSKETTEN**

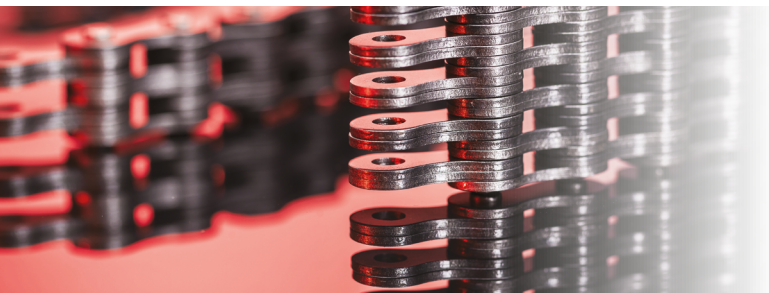

**FLYERKETTEN**

**LANDMASCHINENKETTEN**



**FÖRDERKETTEN**

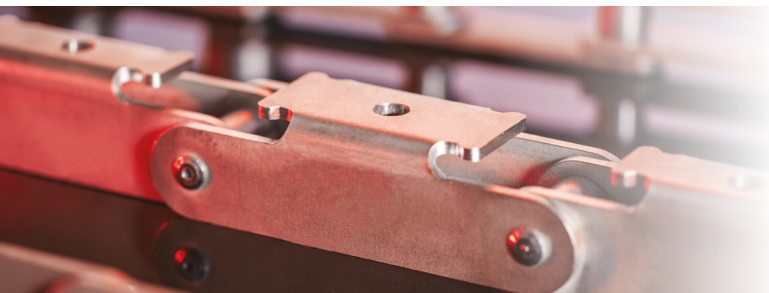

**KETTENRÄDER UND  
KETTENRADSCHLEIBEN**

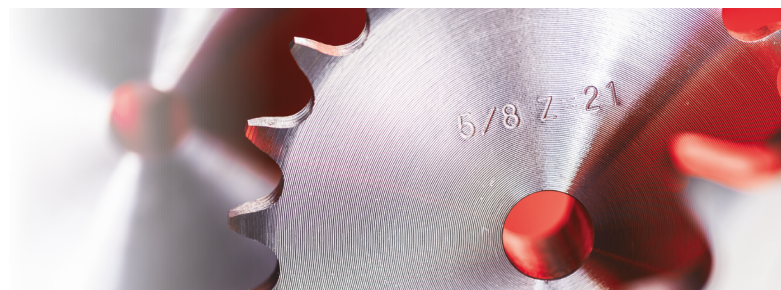

# HISTORIK

1890

1900

1940

1960

1970

1980

1990

2000

2010

**1895** : PEUGEOT beginnt mit der Fertigung von Ketten in Saint-Siméon de Bressieux (Isère)

**1904** : Gründung der Kettenfabrik **DARBILLY** (Seine)

**1920** : Errichtung der Kettenfertigung **VERJOUX** in Verrières de Joux (Doubs/Jura)

**1946** : Gründung der Compagnie des Transmissions Mécaniques **SEine Doubs ISère** durch die PEUGEOT-Gruppe, Kreation des Namens **SEDIS**

**1972** : Gründung der **SEDIS Co Limited** (Großbritannien)

**1993** : Kauf des Kettenherstellers **ERGE** (gegründet 1937)

**1994** : Kauf des Kettenherstellers **SEBIN** (gegründet 1866)

**2002** : Gründung der **S2CI** (Société de Commercialisation de Composants Industriels)

**2010** : Die Murugappa Gruppe wird Mehrheitsaktionär

**2013** : Gründung der Branche **SEDIS SERVICE** (Montage, Wartung und Reparatur von Förderanlagen vor Ort)

**2014** : Öffnung der italienischen Niederlassung **SEDIS SERVICE CENTER**

**2016** : Gründung der **SEDIS GmbH Deutschland**  
Öffnung eines **SEDIS SERVICE ZENTRUMS** in Birmingham, Großbritannien

## EIN FRANZÖSISCHES UNTERNEHMEN MIT DYNAMIK AM INTERNATIONALEN MARKT



**2** STANDORTE  
IN FRANKREICH

**3** FILIALEN  
IN EUROPA

MEHR ALS  
**100**  
HÄNDLER

IN  
**48**  
LÄNDERN

## ALLGEMEINES

### ■ Ratschläge für die Praxis

Einbau von Ketten	4
Präzision des Kettentriebes	5
Schmierung der Ketten	6
Inbetriebnahme – Sicherheit	7
Wartung	8
Kürzen von Ketten	9

### ■ SEDIS – Ketten

Produktpalette : DELTA®, ALPHA Premium & RECORD®	10
Komponenten der Antriebskette	12
Fertigung	12
Qualität	12

### ■ Fertigungsvorgaben SEDIS

Verschleiß (Längung)	13
Dauerfestigkeit und Zugkraft (Laschenbruch)	14
Korrosion	16
Fortfall der Schmierung	18

## ANTRIEBSKETTEN

### ■ Antriebsketten Europäischer Bauart BS – Abmessungen

Gamme RECORD®	20
Gamme ALPHA Premium	21
Gamme DELTA®	22

### ■ Antriebsketten Amerikanischer Bauart ANSI – Abmessungen

Gamme RECORD®	23
Gamme ALPHA Premium	24

### ■ Verschlussglieder

26

## SONDERKETTEN

Rollenketten mit geraden Laschen	28
Rollenketten mit Traglaschen	29
Laschenförderkette	29
Hohlbolzenketten	30
Seitenbogenketten	31
Staurollenketten	32
Rollenketten mit überstehenden Bolzen	33
Rollenketten mit Winkellaschen K	34
Rollenketten mit Mitnehmerlaschen M	35
Rollenketten mit Sonderwinkellaschen Typ B	36
Rollenketten mit Sonderwinkellaschen Typ Z	37
Rollenketten mit Sondermitnehmerlaschen	38
Folientransportketten	38
Stauförderketten mit Transportlaschen KC	39
Rollenketten mit V-Laschen	40
Rollenketten mit Spitzlaschen	41
Rollenketten mit Zackenlaschen ab 1" Teilung	42

## KETTENRÄDER UND KETTENRADSCHLEIBEN

Kettenräder und Kettenradscheiben für Antriebsketten Typ B	44
Kettenräder mit Klemmbuchsen	47
Klemmbuchsen	48



## HUBKETTEN

### ■ Flyerketten

Flyerketten : Serie AL	50
Flyerketten : Serie J (LL)	51
Flyerketten : Serie LH (BL)	52

### ■ Zubehör für Flyerketten

Anschluss-Stücke	53
Endlaschen	54

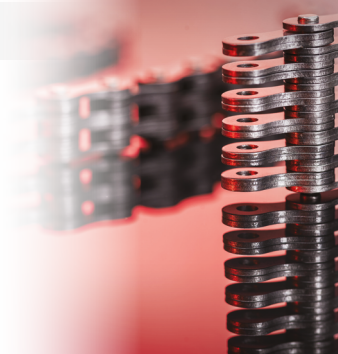

## LANDMASCHINENKETTEN

Vollbolzenketten Typ S	56
Sonderausführungen von Ketten Typ S	57
Hohlbolzenketten Typ A – Sonderausführungen	58



## FÖRDERKETTEN

### ■ Förderketten mit Vollbolzen ISO und BS

Buchsenförderketten mit Vollbolzen ISO 1977	60
Winkellaschen K und Kratzer für Vollbolzenketten ISO 1977	61
Traglaschen und Laschen mit Bohrungen für Vollbolzenketten ISO 1977	62
Buchsenförderketten BS mit Vollbolzen	63
Winkellaschen K und Kratzer für Vollbolzenketten Type BS	64
Traglaschen und Laschen mit Bohrungen für Vollbolzenketten Type BS	65

### ■ ISO Buchsenförderketten mit Hohlbolzen

Kettenräder für ISO Förderketten	67
Kettenräder für BS Förderketten	68

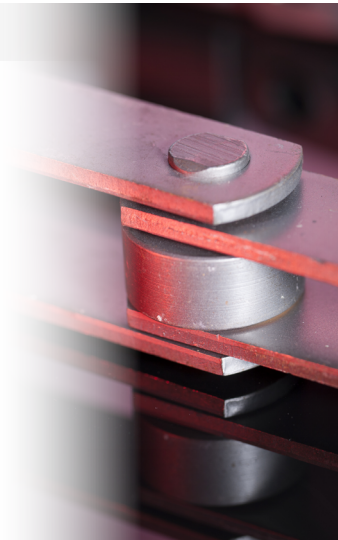

## WEITERE PRODUKTE UND LEISTUNGEN

Kettenkupplungen	70
Zubehör und Service	71
Weitere verfügbare Unterlagen und Kataloge	73

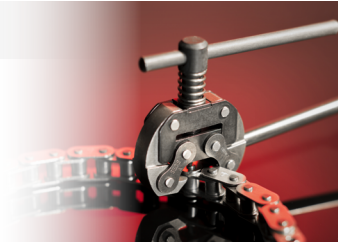

# RATSCHLÄGE FÜR DIE PRAXIS

Die Zuverlässigkeit und Langlebigkeit einer Kette, gleich welcher Anwendung, sind abhängig von ihrem Qualitätsstandard, der Sorgfalt bei der Konzeption, der Gestaltung der Anlage und ihrer Montage sowie der Schmierung und Wartung.

## ANTRIEBSTECHNIK

### 1 – ANTRIEBSKETTEN

Die Verbindungslinie zwischen den Kettenradmitten  $O_1$   $O_2$  soll möglichst horizontal oder mit einem geringen Steigungswinkel verlaufen.

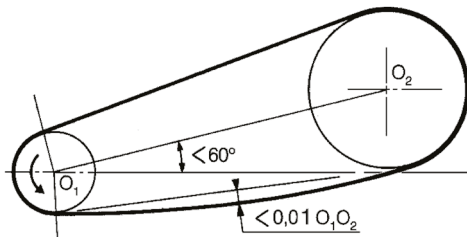

Wenn eine Abweichung größer  $60^\circ$  nicht zu vermeiden oder gar eine vertikale Anordnung des Antriebes notwendig ist, sind noch besondere Vorsichtsmaßnahmen zu treffen, um ein korrektes Einlaufen der Kette in das untere Kettenrad sicherzustellen:

- Das gespannte Kettenteil (Zugtrumm) soll vorzugsweise oben liegen.
- Die Zähnezahlen der Kettenräder sollten nach Standard-

Zähnezahlen ausgewählt werden (vorzugsweise ungerade). Die maximale Übersetzung darf 1: 8 nicht übersteigen. Für größere Übersetzungen müssen 2 Kettentriebe nacheinander angeordnet werden, um eine entsprechende Reduzierung der Übersetzung zu gewährleisten. Vorzugsweise sollte die Anzahl der Kettenglieder nicht durch die Zähnezahl teilbar sein.

- Eine Nachstellmöglichkeit für den Achsabstand ist erforderlich, um einen Durchhang des ungespannten Kettenteils (Lostrumm) von 1 % des Achsabstandes zu berücksichtigen und einen Kettenverschleiß von maximal 3 % aufzufangen. Bei einem fix eingestellten Achsabstand ist zur Berücksichtigung des Kettenverschleißes eine entsprechende Vorrichtung vorzusehen.

- **Kettenspannung:** Bauartbedingt benötigt eine Kette keine Vorspannung. Jedoch ist es bei besonderen Auslegungen (Lauf vor und zurück, häufige Anläufe usw.) notwendig, eine Vorspannung des Zugtrums vorzunehmen, die jedoch nicht mehr als 10 % der für den Betrieb erforderlichen Kettenzugkraft oder 1 % der Mindestbruchkraft der Kette betragen darf.

Wenn die Belastungen durch den Antrieb, und / oder die angetriebene Maschine stark schwanken, sollte neben der Spannvorrichtung im Lostrumm eine zusätzliche Führung der Kette im Zugtrumm vorgesehen werden, um hier Schwingungen zu reduzieren.

### 2 – FLYERKETTEN ALS HUBELEMENT

- Bei parallel eingesetzten Ketten ist auf eine gleichmäßige Lastverteilung zu achten; dies wird durch verstellbare Anschlussgabeln erreicht, mit welchen Streuungen in den Längentoleranzen ausgeglichen werden.

- Alle Anschlusselemente (Verankerungen, Bolzen, Laschen, Lasttraversen) müssen eine den Ketten entsprechende Festigkeit aufweisen.

- Die lineare Kettengeschwindigkeit sollte kleiner 0,5 m/sec sein.

- **Umlenkrollen** müssen den Vorschriften der Norm ISO 4347 entsprechen, die insbesondere den minimalen Durchmesser der Auflage ( $D_f > 5$  Teilungen) präzisiert. Jedoch ist es entsprechend den europäischen Vorschriften möglich, diesen Durchmesser auf das 3fache der Kettenteilung zu reduzieren, allerdings mit dem Risiko schnelleren Verschleißes der Rolle und der Kette.

- Die Härte der Rollen muss ausreichend sein, um Verschleiß durch die Drehbewegung unter der Last der Kettenlaschen vorzubeugen. Als Richtwert sollten die Rollen eine Oberflächenhärte zwischen 300 und 400 HB vorweisen.

Bitte sprechen Sie uns an, wenn Rollenketten für Hubzwecke eingesetzt werden sollen. Ein Hinweis hier vorab: In den meisten Fällen müssen in der Länge zueinander gepaarte Ketten vorgesehen werden.

### 3 – FÖRDERTECHNIK

- **Zähnezahl der Kettenräder:** während Buchsenförderketten generell größere Teilungen haben, wird die Zähnezahl der Kettenräder geringer ausgeführt, um die Baumaße insgesamt kleiner zu halten, jedoch ist ein eventuell auftretender Polygoneffekt zu beachten. Bitte beachten Sie die Ausführungen unseres Kataloges Buchsenförderketten in Bezug auf den maximalen Durchmesser der Naben, um eine Interferenz mit den Laschen zu vermeiden.

- **Einstellung des Achsabstandes:** der Achsabstand muss einstellbar sein, um die Montage der Kette zu erleichtern, den Durchhang sowie die Vorspannung einzustellen und die normalerweise auftretende Längung der Ketten während der Gebrauchsdauer auszugleichen. Übliche Spannvorrichtungen haben eine Festeinstellung über Schrauben; es können aber auch automatisch wirkende Vorrichtungen eingesetzt werden.



#### Achtung !

**Die Kette darf nicht zu straff gespannt sein. Übermäßige Spannung hat erhöhten Verschleiß der Kette und eventuell der Wälzlager zur Folge. Die Vorspannung soll nicht höher als max. 10 % der Betriebs-Zugkraft oder 1 % der Bruchkraft der Kette sein.**

- **Unterstützung und Führung der Kette** Das Zugtrumm mit dem aufliegenden Fördergut wird gleitend oder rollend auf einem Führungsprofil abgestützt. Bei großen Achsabständen und vorhandenen Querkräften müssen Spurkranz-Rollen für die Kette vorgesehen werden. Das weniger belastete Lostrumm kann gleitend abgetragen werden; nur bei sehr kurzen Achsabständen kann auf eine Abstützung verzichtet werden. Bei größeren Achsabständen würde ohne Unterstützung eine übermäßige Kettenzugkraft im Lostrumm entstehen. Der Durchhang darf 0,4 % des Achsabstandes nicht überschreiten. Um dies zu erreichen wäre ohne zusätzliche Lostrumm- Abstützung eine zu hohe Spannkraft erforderlich. Zug- und Lostrumm müssen sauber in die Verzahnung einlaufen. Die Kettenführungen müssen exakt zu den Kettenrädern ausgerichtet sein. Die Enden der Führungen sollten für ein leichtes Einlaufen der Ketten abgerundet sein.

## PRÄZISION DER ANLAGE

### 1 – KETTE ALS ANTRIEBSELEMENT

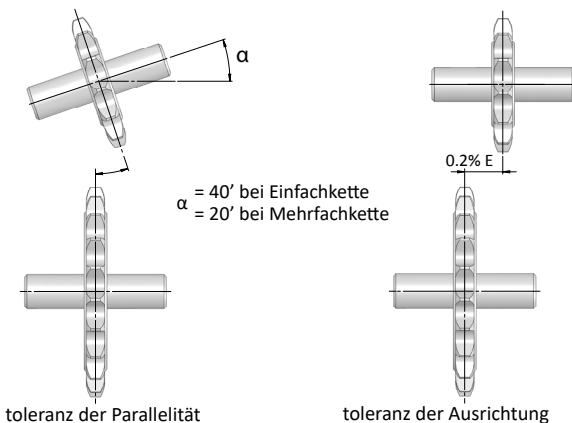

- **Die Abweichung der Parallelität** der Wellen darf maximal 40' bei einer Einfachkette und 20' bei einer Mehrfachkette betragen.

- **Die Abweichung der Ausrichtung der Kettenräder** muss weniger als 0,2% des Achsabstandes betragen, die Obergrenze bei schnelllaufenden Antrieben beträgt 0,1%. Wenn Bewegungen der Wellen in Achsrichtung nicht vermeidbar sind, müssen die Räder in der „mittleren“ Stellung ausgerichtet werden. Ganz besonders wichtig ist eine exakte geometrische Ausrichtung beim Einsatz von Mehrfachketten, da diese eine große Quersteifigkeit haben.

- Die Form und Verrundung der Verzahnung, die der Norm ISO 606 unterliegen, dürfen nicht durch die Montage in der Anlage, z.B. durch Keilnuten, beeinträchtigt werden. Wenn Bewegungen der Wellen in Achsrichtung nicht vermeidbar sind, müssen die Kettenräder zentriert werden. Ganz besonders wichtig ist eine exakte geometrische Ausrichtung beim Einsatz von Mehrfachketten, da diese eine große Quersteifigkeit haben. Die gesamte Anlage muss so steif ausgebildet sein, dass durch die Kettenkraft unter Last keine Fluchtungs- und Parallelitätsfehler erzeugt werden.

- **Die Stabilität der gesamten Anlage**

## RATSCHLÄGE FÜR DIE PRAXIS

### 2 – KETTE ALS HUBELEMENT

• **Fluchtungsfehler und Parallelitätsabweichungen** der Verankerungen und Umlenkungen müssen so schnell wie möglich abgestellt werden.

### 3 – KETTEN IN FÖRDERANLAGEN

- **Fluchtungsfehler** der Räder: (b1: Innere Breite des inneren Kettenglieds)  
 $< b1/2$  : bei Längen von weniger als 10 m       $< b1$  : für Breiten von mehr als 10 m
- **Parallelitätsfehler**: die Räder müssen zueinander parallel sein (Abweichung  $< 40'$ ).
- Parallel eingesetzte Ketten, welche mit festen Querstegen oder Zubehörteilen verbunden sind, müssen paarig mit eingeschränkter Längentoleranz montiert werden (Bitte bei Bestellung angeben: "Ketten gepaart").

## KETTENSCHMIERUNG

### 1 – ZWECK DER KETTENSCHMIERUNG

- Einbringung eines Schmierfilms in den Spalt zwischen die gegeneinander reibenden Flächen, um Verschleiß zu reduzieren und Festfressen zu vermeiden.
- Schutz gegen Korrosion.
- Schmierung unterbindet Geräuschbildung zwischen den Reibungsflächen.
- Schmierstoff dient auch zur Wärmeabfuhr aus den Reibungsflächen.

### 2 – WERKSSEITIGE ERSTSCHMIERUNG:

Sie schützt die Kette gegen Korrosion bis zur Montage durch den Anwender vorausgesetzt, dass sie im Trockenen gelagert wurde. Unter diesen Umständen ist die Erstschmierung 6 Monate wirksam. Nach dem Einbau muss die Kette nachgeschmiert werden und die Nachschmiermöglichkeit muss schon bei der Konzeption der Anlage vorgesehen werden. Die werksseitig verwendeten Schmierstoffe sind mit allen handelsüblichen Mineralölen mischbar. Für spezielle Einsatzbedingungen können wir passende Lösungen vorschlagen.

### 3 – ANWENDUNGSMODUS:

Die Betriebsschmierung ist abhängig vom Ketteneinsatz und lässt sich in 4 Kategorien einteilen:

- 1- **Manuelle Schmierung** (Pinsel, Ölkännchen, Sprühdose...)
- 2- **Tropfschmierung**,
- 3- **Ölbad- / Tauchschmierung**,
- 4- **Druckschmierung** (Sprühverfahren, eventuell mit Filtrierung und Ölkühlung).

Bei **Kettenantrieben**, werden alle 4 vorgenannten Methoden angewandt, abhängig vom Typ und der Lineargeschwindigkeit der Kette. In **Hub- und Förderanlagen**, wird die Schmierung häufig manuell oder im Tropfverfahren durchgeführt, jedoch werden ebenfalls automatische Schmierverfahren mit Pinselauftrag oder Sprüheinrichtungen eingesetzt.

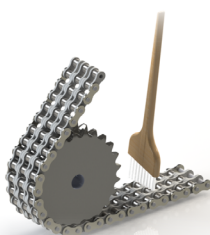

### 4 – NACHSCHMIERINTERVALLE

Einsatzmengen von Schmiermitteln sind mit den Herstellern der jeweiligen Schmiermittel festzulegen.



## 5 – WO IST ZU SCHMIEREN ?

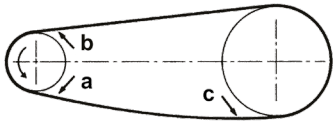

a und c: empfohlene Schmierstellen

Entsprechend nachfolgenden Regeln:

- **In Längsrichtung**, in einem Bereich, wo die Kettengelenke schwacher Belastung ausgesetzt sind, um die Penetration des Schmiermittels zu erleichtern.
- **Quer**, zwischen den Kettenlaschen, um das Schmiermittel in das Kettengelenk zu leiten und zwischen die Innenlaschen und die Rollen.

## 6 – SCHMIERMITTEL-AUSWAHL

Schmiermittel müssen den Betriebsbedingungen entsprechend ausgewählt werden:

Normalerweise ist ein gutes nicht verseifbares Kettenöl auf Mineralölbasis ausreichend. Die Viskosität ist entsprechend unten Tabelle festzulegen.

Temperatur (°C)	Empfohlene Viskosität: ISO-VG
$-15 < T < 0$	15 bis 32
$0 < T < 50$	46 bis 150
$50 < T < 80$	220 bis 320

Der Anwender muss eine Lösung zwischen zu geringer Viskosität, die die Gefahr des Abtropfens oder Wegschleuderns birgt, und einer zu hohen Viskosität, die das Eindringen zwischen die Reibflächen vermeiden kann, finden.

**Bei speziellen Anwendungen, insbesondere wenn jegliche Schmierung unerwünscht ist, nehmen Sie unsere Beratung in Anspruch. Ausgenommen einer Empfehlung unsererseits ist eine Fettschmierung absolut unzulässig.**

## INBETRIEBNAHME - SICHERHEITSASPEKTE

### 1 – LAGERUNG, HANDHABUNG

Die Lagerung der Ketten bis zum Einbau muss den Erhalt ihrer ursprünglichen Qualität sicherstellen. Insbesondere ist unbedingt zu beachten, dass die Ketten:

- nicht **Feuchtigkeit, korrosiver oder staubiger Umgebung** oder anderer **chemischer Aggression** unterzogen werden.
  - vor **Stößen** und anderen mechanischen Einflüssen geschützt sind.
  - keiner Lagerung ausgesetzt werden, die die **Dauer** des Korrosionsschutzes der Erstschmierung (Siehe 3.2) übersteigt.
- Die Ketten müssen mit Sorgfalt behandelt werden. Zur Vermeidung von Beschädigungen ist das Personal entsprechend anzuweisen. Insbesondere sind Stöße und Belastungen im rechten Winkel zu den Laschen zu vermeiden, da hierdurch ein Verdrehen der Ketten verursacht werden kann.

### 2 – MONTAGE

Vor Montage der Ketten ist zu prüfen, ob die Anlage fachgerecht aufgebaut ist und den Richtlinien der Konzeption entspricht (siehe 1 – Einbau der Ketten). Nach dieser Überprüfung sind die Ketten, falls nicht im Lieferzustand bereits erfolgt, auf die richtige Länge zu bringen. Beim Auflegen der Ketten sind die üblichen Sicherheitsvorschriften zu beachten:

- Schutzbrille, Sicherheitsschuhe und Handschuhe benutzen.
- Antriebsaggregat von Energiezufuhr trennen um jeglichen Maschinenanlauf sicher zu unterbinden.
- geeignete Qualitätswerkzeuge benutzen. Außerdem sind die besonderen Vorschriften für die Installation von Ketten zu befolgen:
- **Beachten, dass die Ketten beim Abrollen nicht verdreht werden.**
- Ketten so abstützen, dass diese und eventuell Zubehörteile nicht herunterfallen können.
- Bei der Montage auftretende Querkräfte müssen durch die Ritzel oder Gegenplatten aufgefangen werden.
- Kette im nicht gespannten Teil schließen und bei Anwendung von Federverschlüssen die Feder in der "richtigen" Richtung montieren (offene Seite gegen Laufrichtung).
- Weder neue Kettenglieder in eine gebrauchte Kette einbauen noch neue Ketten auf abgenutzte Ritzel montieren.
- Beschädigte Kettenglieder komplett austauschen und nicht nur das betroffene Bauteil. Bei Schweißarbeiten erhitzte Teilstücke oder Baugruppen komplett austauschen.

## RATSCHLÄGE FÜR DIE PRAXIS

### 3 – INBETRIEBNAHME

#### Vor dem Anfahren:

- Korrekte Montage der Verbindungsglieder, eventueller Federclips und Befestigungsschrauben und Leichtgängigkeit der Kettengelenke prüfen.
- Sicherstellen, dass sich keine Fremdkörper (Bolzen, Werkzeuge, Hebel, etc) auf den Ketten oder in der Anlage befinden.

#### Bei Inbetriebnahme:

- Vorsichtig und stufenweise anfahren und mindestens während eines Kettenumlaufes oder Prozessablaufes den gesamten Vorgang aufmerksam beobachten.
- Anlage eine Zeitlang nur mit Teillast einfahren.
- Nach einigen Betriebsstunden oder -tagen Anlage überprüfen.
- Tatsächliche Belastungen überprüfen und vergleichen, ob diese mit der Konstruktion der Anlage und der Auslegung der Kette übereinstimmen.
- Hinsichtlich der Schmierung Zustand und Position eventueller

Sprühdüsen kontrollieren. Farbe und Verschmutzungsgrad des Schmierstoffes geben Hinweise darauf, ob die Schmierung effektiv und ausreichend ist und ob das Schmiermittel erneuert werden muss. In diesem Fall neuen Schmierstoff auftragen oder Ölwechsel vornehmen. Mindestens gleiche Qualität des Schmiermittels wählen. Vor der Einbringung Kette entfetten und reinigen um eingedickte Fett- und Schmutzreste zu entfernen und Eindringen des neuen Schmiermittels zwischen die Reibflächen zu gewährleisten (zwischen den Laschen).

## INSTANDHALTUNG

Bei einer sachgerecht ausgeführten Anlage beschränkt sich die Wartung auf die Überwachung der Güte der Konzeption, der Ausführung und der Schmierung.

#### Regelmäßige Überwachung:

- Geometrie der Anlage, insbesondere Fluchtung der Kettenräder und Abnutzungsgrad der Verzahnung.
- Zustand der Kette, insbesondere Untersuchung auf Schleifspuren, um Abweichungen in der Geometrie der Anlage oder unvorhergesehener Berührungen mit Aufbauteilen zu lokalisieren und um den Umfang des Kettenverschleißes festzustellen:
  - Verschleiß der Kettengelenke prüfen, und zwar durch Nachmessen der Länge mittels Messeinrichtung oder Verschleißlineal, durch Schätzung oder durch Wegnahme des Spannelementes.
  - Abnutzung der Kettenlaschen bei Flyerketten.
  - Abnutzung von Rollen (Lauf- und / oder Schonrollen).
- Unregelmäßigkeiten und ihre Quellen ermitteln und beseitigen. Falls durch übermäßigen Verschleiß (mehr als 2% der Kettenlänge, mehr als 5% der Laschenhöhe) ein Wechsel der Ketten oder Ritzel erforderlich wird, ist ein kompletter Austausch der gesamten Einheit, also Kette und Ritzel oder Rollen, zu empfehlen.



#### Achtung !

**Ketten verfügen über hochfeste, vergütete Bauteile, die durch Wasserstoffversprödung bis zum Bruch beeinträchtigt werden können. Es sind daher Einsatzbedingungen mit oxidierender und korrodierender Umgebung zu vermeiden, die Ursache für die Freisetzung von Wasserstoff sein können. Jegliche saure Umgebung ist unbedingt zu vermeiden. Größte Vorsichtsmaßnahmen sind bei Entfettung der Ketten erforderlich. Jegliche Oberflächenbehandlungen der montierten Kette, insbesondere elektrolytischer Art, sind auszuschließen. Lösungen für derartige Bedingungen auf Anfrage.**

ANPASSEN DER KETTENLÄNGE

Sofern eine Anlage keine Verstellmöglichkeit für den Achsabstand oder den Durchhang im Lostrumm bietet, ist die anfängliche Kettenlänge oder eine Kettenkürzung nach normalem Verschleiß entsprechend den nachfolgenden Modalitäten auszuführen:

Vorhandene Kette mit gerader Gliederzahl (incl. Verschlussglied)

**KÜRZEN UM 1 GLIED**

- o **Bis Teilung 25,4 mm einschließlich (1 Zoll).**
  - 4 Glieder, also 2 Außen- und 2 Innenglieder an einem Ende entfernen durch "Öffnen" der Kette
  - Am Außenglied A (vernietete Bolzenüberstände auf einer Kettenseite abschleifen), (Abb. a).
  - Dann 1 gekröpftes Doppelglied über 1 Federclip- Verschluss (N° 206) oder 1 Nietglied (N° 205) an Kette anbauen (Abb. b).

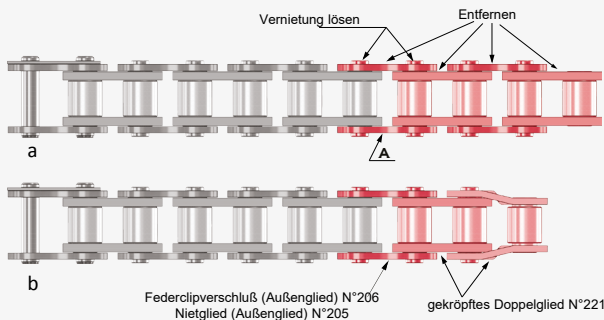

- o **Bei Teilung 31,75 mm und größer (1 1/4 Zoll und größer).**
  - an einem Kettende 2 Glieder, also 1 Außen- und 1 Innenglied entfernen durch "Öffnen" der Kette am Außenglied A (vernietete Bolzenüberstände auf einer Kettenseite abschleifen), (Abb. c).
  - Abschließend 1 gekröpftes Verschlussglied N° 216 oder 217 montieren (Abb. d).

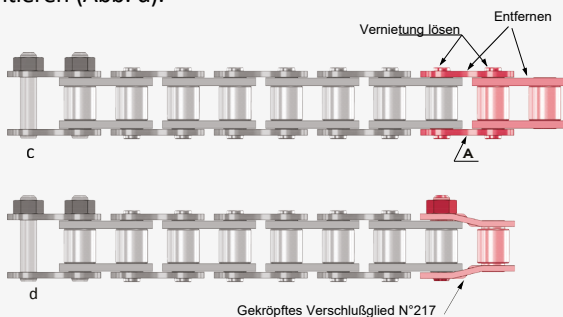

**KÜRZEN UM 2 GLIEDER (gilt für alle Kettentypen)**

- 2 Glieder, also 1 Außen- und 1 Innenglied an einem Ende entfernen durch "Öffnen" der Kette am Außenglied A (vernietete Bolzenüberstände auf einer Kettenseite abschleifen).

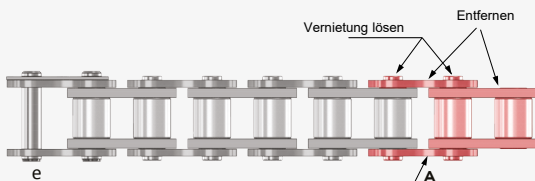

Vorhandene Kette mit ungerader Gliederzahl

**KÜRZEN UM 1 GLIED**

- o **Bis Teilung 25,4 mm einschließlich (1 Zoll).** Das gekröpftes Glied am Kettenende wird entfernt.

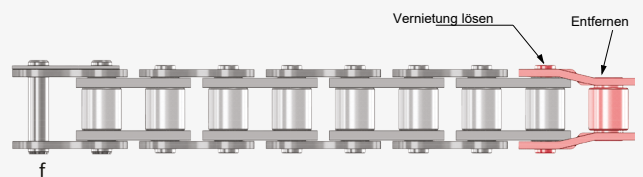

- o **Bei Teilung 31,75 mm und größer (1 1/4 Zoll und größer).**

- Die Kette endet mit einem gekröpften Glied welches gleichzeitig Verschlussglied ist ; Nietbolzen lösen, gekröpftes Glied entfernen und gerades Verschlussglied N° 208, besser N° 209 (mit Mutter) einsetzen.



**KÜRZEN UM 2 GLIEDER**

- o **Gilt für alle Ketten.** 2 Glieder, also 1 Außen- und 1 Innenglied an einem Kettenende entfernen durch "Öffnen" der Kette am Außenglied A (vernietete Bolzenüberstände auf einer Kettenseite abschleifen). Ein Kettenende endet mit gekröpftem Glied - Kürzen Sie um 2 Glieder am gegenüberliegenden Kettenende.



## PRODUKTPALETTE SEDIS



### DELTA® HR

FÜR SCHWIERIGE EINSÄTZE  
(ABRASION, STÖSSE UND SCHOCKEINWIRKUNG)

BS & ASA Rollenketten mit hohem Verschleisswiderstand:

#### TECHNISCHE DATEN :

- Kettengelenke DELTA®
- Laschen oberflächengestrahlt verfestigt
- Vorgeformte Buchsen mit Doppelkonus
- Geschlossene Rollen
- Vorgereckt mit 30 – 45 % der Bruchkraft
- Wachsschmierung für Ketten der Teilung 12.7 – 25.4 mm (08B bis 16B)
- Andere Teilungen mit Standard Werksschmierung



#### SERVICELLEISTUNGEN :

- **Technische Unterstützung** (Analyse der Kundenanforderungen, Berechnung, Beratung)
- **Anbauteile** (Winkellaschen, verlängerte Bolzen...) und Entwicklung von **Sonderketten** auf Anfrage
- **Paarige Ketten** für Parallelauf auf Wunsch
- Fertigung der **Kettenlängen** nach Kundenspezifikation
- Große Auswahl von Ketten **ab Lager** lieferbar

### DELTA® TITANIUM 2

FÜR DEN EINSATZ IM KORROSIVEN UMFELD

BS & ASA Rollenketten mit hohem Verschleisswiderstand und Korrosionsschutz:

#### TECHNISCHE DATEN :

- Kettengelenke DELTA®
- Kugelgestrahlte Laschen mit GEOMET® Beschichtung
- Geschlossene Rollen mit GEOMET® Beschichtung
- Vorgereckt mit 30 – 45 % der Bruchkraft
- Wachsschmierung für Ketten der Teilung 12.7- 25.4 mm (08B bis 16B)
- Andere Teilungen mit Standard Werksschmierung



#### SERVICELLEISTUNGEN :

- **Technische Unterstützung** (Analyse der Kundenanforderungen, Berechnung, Beratung)
- **Anbauteile** (Winkellaschen, verlängerte Bolzen...) und Entwicklung von **Sonderketten** auf Anfrage
- **Paarige Ketten** für Parallelauf auf Wunsch
- **Lebensmittelschmierung mit Wachs** auf Wunsch
- Fertigung der **Kettenlängen** nach Kundenspezifikation
- Große Auswahl von Ketten **ab Lager** lieferbar

### KETTEN VERTE

WARTUNGSFREIE ROLLENKETTEN

#### TECHNISCHE DATEN :

**LUB FREE VERTE :** BS Rollenketten Teilung 12.7- 4.5 mm,  
Korrosionsgeschützte Ketten mit Sinterbuchsen:

- Bolzen mit harter Oberfläche
- Laschen und Geschlossene Rollen vernickelt
- Sinterbuchsen



#### SERVICELLEISTUNGEN :

- **Technische Unterstützung** (Analyse der Kundenanforderungen, Berechnung, Beratung)
- **Anbauteile** (Winkellaschen, verlängerte Bolzen...) und Entwicklung von **Sonderketten** auf Anfrage
- **Paarige Ketten** für Parallelauf auf Wunsch
- **Lebensmittelschmierung mit Wachs** auf Wunsch
- Fertigung der **Kettenlängen** nach Kundenspezifikation
- Große Auswahl von Ketten **ab Lager** lieferbar

**DELTA® VERTE® :** BS Rollenketten Teilung 12,7mm und 19,05 – 63.5 mm  
Korrosionsgeschützte Ketten mit Kunststoffbuchsen:

- Kettengelenke DELTA®
- Kugelgestrahlte Laschen mit GEOMET® Beschichtung
- Kunststoffbuchsen für den Einsatz im feuchten oder nassen Umfeld
- Geschlossene Rollen mit GEOMET® Beschichtung (oder Kunststoff auf Anfrage)
- Einsatztemperatur zwischen -30 und + 80°C (Sonderausführungen bis 300 °C auf Anfrage)



## ALPHA Premium

QUALITÄTSKETTEN MIT NACHWEISLICHER PERFORMANCE

Eigenschaften der Qualitätsketten europäischer und amerikanischer Bauart

### TECHNISCHE DATEN :

- Kettengelenke einsatzgehärtet
- Laschen oberflächengestrahlt verfestigt
- Europäischer Bauart BS: Vorgeformte Buchsen mit Doppelkonus  
Amerikanischer Bauart ASA: Geschlossene Buchsen
- Geschlossene Rollen
- Vorgereckt mit 30 – 45 % der Bruchkraft
- Wachsschmierung für Ketten der Teilung 12.7 – 25.4 mm (08B bis 16B)
- Andere Teilungen mit Standard Werksschmierung



### SERVICELEISTUNGEN :

- **Technische Unterstützung** (Analyse der Kundenanforderungen, Berechnung, Beratung)
- **Anbauteile** (Winkellaschen, verlängerte Bolzen...) und Entwicklung von **Sonderketten** auf Anfrage
- **Paarige Ketten** für Parallelauf auf Wunsch
- **Lebensmittelschmierung mit Wachs** auf Wunsch
- Fertigung der **Kettenlängen** nach Kundenspezifikation
- Große Auswahl von Ketten **ab Lager** lieferbar

## ALPHA Premium INOX

VERBESSERTE VERSCHLEISSRESISTENZ UND ERHÖHTE BRUCHKRAFT !

Ketten für den Einsatz in der Nahrungsmittelindustrie oder unter Einfluss von aggressiven Chemikalien:

### TECHNISCHE DATEN : :

#### Rostfreier Edelstahl Serie 300 von 08B bis 16B:

- Bolzen und Laschen mit großer Härte
- Nahtlose Buchsen
- Extrudierte Rollen
- Werksseitige Lebensmittelschmierung H1 mit Wachs oder andere Schmierung auf Wunsch

#### Andere Teilungen :

- Kettengelenke und –laschen aus rostfreiem Werkstoff Serie 300
- Geschlossene Rollen aus rostfreiem Werkstoff Serie 300
- Lieferung ohne Werksschmierung oder schmierung auf Anfrage



### SERVICELEISTUNGEN :

- **Technische Unterstützung** (Analyse der Kundenanforderungen, Berechnung, Beratung)
- **Anbauteile** (Winkellaschen, verlängerte Bolzen...) und Entwicklung von **Sonderketten** auf Anfrage
- **Paarige Ketten** für Parallelauf auf Wunsch
- Fertigung der **Kettenlängen** nach Kundenspezifikation
- Große Auswahl von Ketten **ab Lager** lieferbar



## RECORD®

ERFAHRUNG IM BEREICH DER STANDARDANWENDUNGEN

Rollenketten europäischer und amerikanischer Bauart:

### TECHNISCHE DATEN :

- kugelgestrahlte Laschen
- Kalt extrudierte Rollen
- Ketten mit 30 % der Bruchlast vorgereckt
- Werksseitige Erstschrmerung



### SERVICELEISTUNGEN :

- **Ablängen** auf gewünschte Länge
- Große Auswahl von Ketten **ab Lager** lieferbar

## BESTANDTEILE DER ANTRIEBSKETTEN

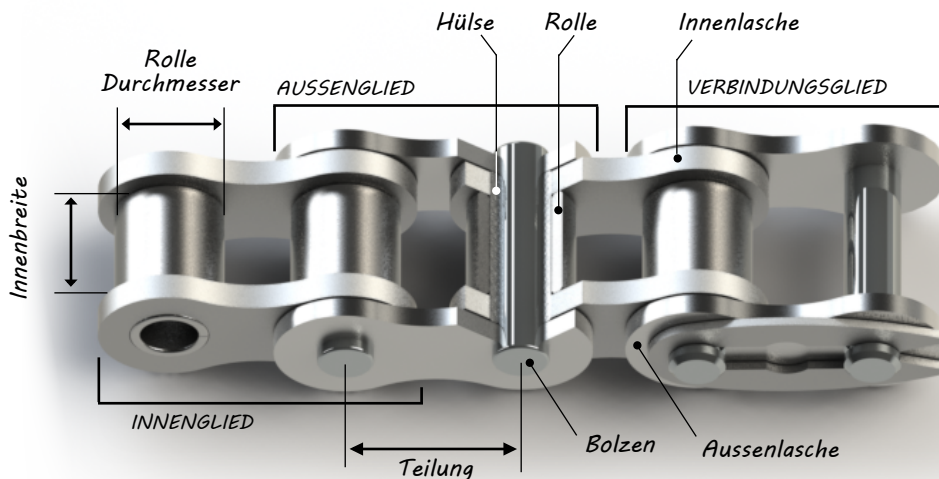

## PRODUKTION

**SEDIS** spezifiziert für die Herstellung der Ketten:

- o bestgeeignete **Stahlqualitäten** mit eingegengten Toleranzen und speziellen Analysen entsprechend den Anforderungen jeder Kettenkomponente,
- o **leistungsfähige Fertigungsverfahren z.B.:**
  - Buchsen hergestellt im Wickelverfahren mit bikonischer Vorspannung für optimalen Sitz (spezielles **SEDIS** Know-how)
  - Schneiden, Sägen und mechanische Bearbeitung der Bolzen
  - Stanzen, Lochen und Maßkontrolle der Laschen mittels Folgewerkzeugen (**SEDIS**-Technologie)
- o **modernste mechanische thermische und thermo-chemische Verfahren:**
  - Strahlen zur Oberflächenverfestigung (z.B. Kugelstrahlen)
  - Maßschleifen
  - Einsatzhärtung, Karbonitrieren, Vergüten
  - DELTA-Spezialverfahren zur Oberflächenhärtung
  - Kälte-Schockbehandlung
  - Oberflächenschutzverfahren (GEOMET, verzinken, vernickeln, phosphatieren)

Auf diese Weise bieten wir unseren Kunden für alle Anwendungen und Ansprüche die passenden Produkte.

## QUALITÄT



**SEDIS ist durch AFAQ seit 1989 nach ISO 9001 zertifiziert:**

- als weltweit erster Kettenhersteller nach ISO 9001 zertifiziert
- Zertifizierung ISO 9001 als 11. französisches Unternehmen

**ISO 9001** Version 2008

**Ein Vertrauensbeweis für unsere Kunden**

Sedis Ketten sind ausgelegt um den Ansprüchen an eine einwandfreie Funktion zu genügen. Die Anforderungen und Folgen mangelhafter Qualität sind wie folgt beschrieben:

- 1- **VERSCHLEISSFESTIGKEIT (Kettenlängung)**
- 2- **DAUERFESTIGKEIT (Laschenbrüche durch Materialermüdung) und ZUGKRAFT (Laschen- oder Bolzenbruch durch Überbelastung)**
- 3- **KORROSIONSBESTÄNDIGKEIT**
- 4- **EINSATZ OHNE SCHMIERUNG**

Um den tatsächlichen Ansprüchen beim Einsatz der Ketten optimal zu entsprechen, bietet SEDIS folgende Verfahren mechanischer, thermischer und thermochemischer Art an:

### VERSCHLEISS (LÄNGUNG)

#### Neue Wachsschmierung für ALPHA Premium und Delta®

Für die Teilungen von 12.7 – 25.4 mm verwendet SEDIS eine **neue Wachsschmierung** welche ausgezeichneten **Schutz gegen Verschleiss** bietet und den Temperaturbereich von -30 °C bis + 130 °C abdeckt.

Dieses Wachs mit dicker Viskosität im Stillstand wird im Einsatz flüssig und garantiert somit eine gleichmässige Verteilung im Kettengelenk (thixotropische Qualität des Waxes).

Für die Nachschmierung können alle handelsüblichen Kettenschmiermittel verwendet werden.

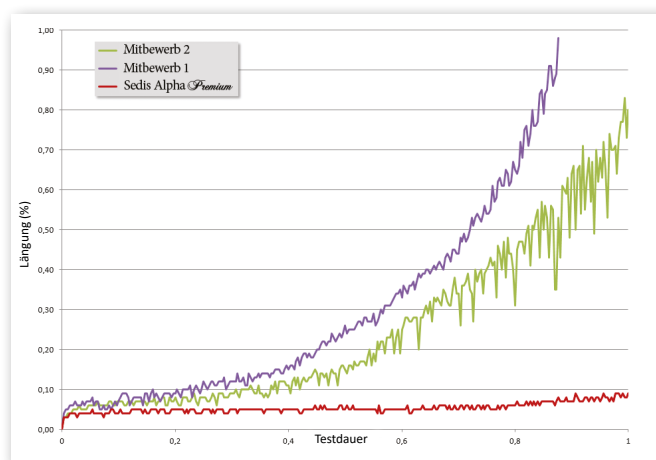

Verschleiss einer Kette ASA 50-1 Alpha Premium SEDIS im Vergleich zu 2 Mitbewerbsketten

#### Vorgeformte Buchsen mit Doppelkonus

Wir verwenden bei unseren Ketten vorgeformte Buchsen **mit Doppelkonus**. Im Gegensatz zu nicht vorgeformten Buchsen unterliegen diese Buchsen keiner Verformung (Ausbuchtung) was zu einer **gleichmässigen Verteilung der mechanischen Belastungen** im Kettengelenk führt und den Verschleiss verringert (siehe nebenstehende Darstellung).

Standardbuchsen

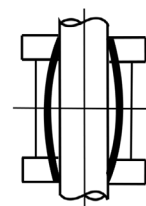

Buchsen mit Doppelkonus

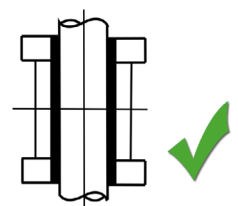

# LEISTUNGSVERZEICHNIS VON SEDIS-KETTEN

## Die Serie DELTA® und die DELTA-Wärmebehandlung:

Das von SEDIS entwickelte Delta Verfahren verleiht den Bauteilen des Kettengelenkes eine verbesserte Widerstandsfähigkeit gegen Abrieb und Oxidation. Diese Widerstandsfähigkeit ist Folge der beträchtlich erhöhten Oberflächenhärte gegenüber der klassischen Einsatzhärtung (siehe unten).

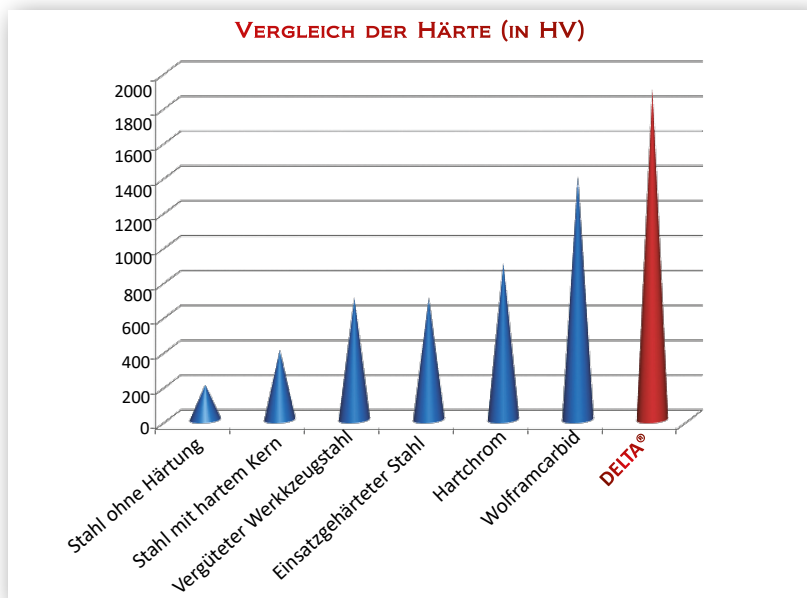

SEDIS IST DER  
EINZIGE HERSTELLER,  
DER VERFAHREN ZUR  
BEHANDLUNG GEGEN  
VERSCHLEISS VON BOLZEN MIT  
GROSSEM DURCHMESSER  
BEHERRSCHT

Der Reibfaktor der **DELTA® HR** behandelten Kettengelenke ist niedriger als bei allen anderen Reibpaarungen (Einsatzhärtung, Carbonitrierung...). Die Härte und besondere chemische Affinität der **DELTA® HR** behandelten Gelenke verleiht diesen **die höchste Widerstandsfähigkeit gegen Reibung**. (Siehe untenstehendes Schaubild).

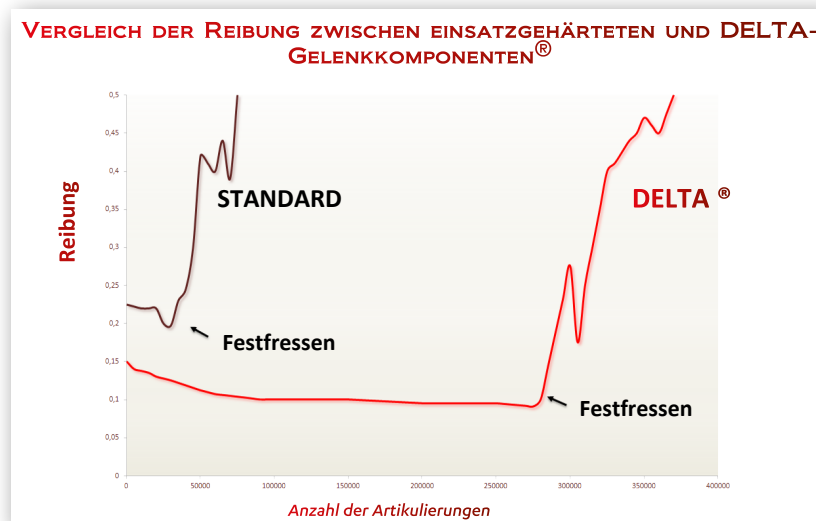

Dank der größeren Oberflächenhärte, dem niedrigeren Reibfaktor und einer kompatiblen chemischen Affinität, bieten die Ketten **DELTA® HR eine längere Lebensdauer**, insbesondere bei schwierigen Einsatzbedingungen (Abrieb, Forderung nach eingeschränkter Kettenlänge).

Diese speziellen Eigenschaften ermöglichen es den **DELTA® HR** Ketten **grössere Kräfte zu übertragen**.



**DAUERFESTIGKEIT & BRUCHKRAFT**

Während einer normalen Belastung arbeiten die Ketten im elastischen Bereich (Schaubild unten). Im Umlauf ist die Kette einer wiederholten Beanspruchung unterhalb der Elastizitätsgrenze unterworfen. Wird die Kette jedoch im Bereich der maximalen Zugbelastung beansprucht, hat dies die Bildung von Rissen zur Folge (Schaubild unten).

Um diese Folgen einzuschränken, sind die **SEDIS-Baureihen ALPHA Premium** und **DELTA® HR** mit folgenden Maßnahmen auf hohe Dauerfestigkeit ausgelegt :

- **Auswahl spezieller Stahlqualitäten mit vorgegebener Analyse**
- **optimierte Wärmebehandlungsverfahren, die den Laschen große Widerstandsfähigkeit und ausreichende Härte garantiert**
- **OBERFLÄCHENVERFESTIGUNG der Laschen MITTELS KUGELSTRAHLEN (siehe Schaubild unten). Die so erzeugten Druckspannungen auf der Oberfläche vermeiden die Entstehung und Verbreitung von Ermüdungsrissen.**

Beim Kugelstrahlen werden Stahlkugeln mit vorgegebener Intensität und Geschwindigkeit auf die Oberfläche "geschossen" (englisch: shot-peening). Dieser Vorgang ermöglicht die Dauerfestigkeit der Laschen um bis zu 20 % zu verbessern.

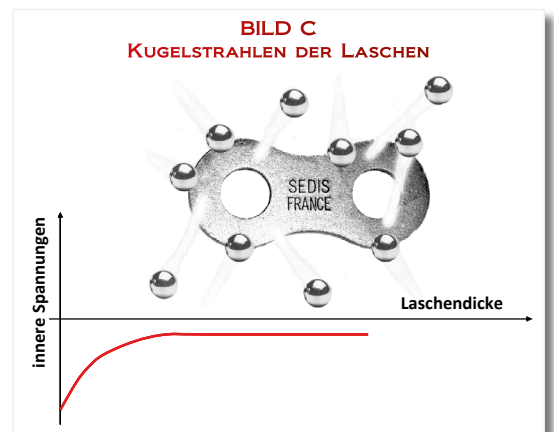
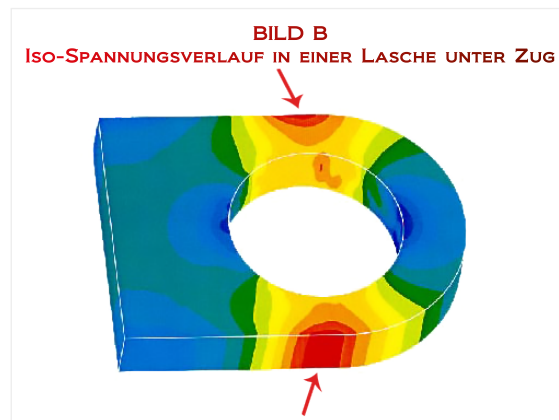
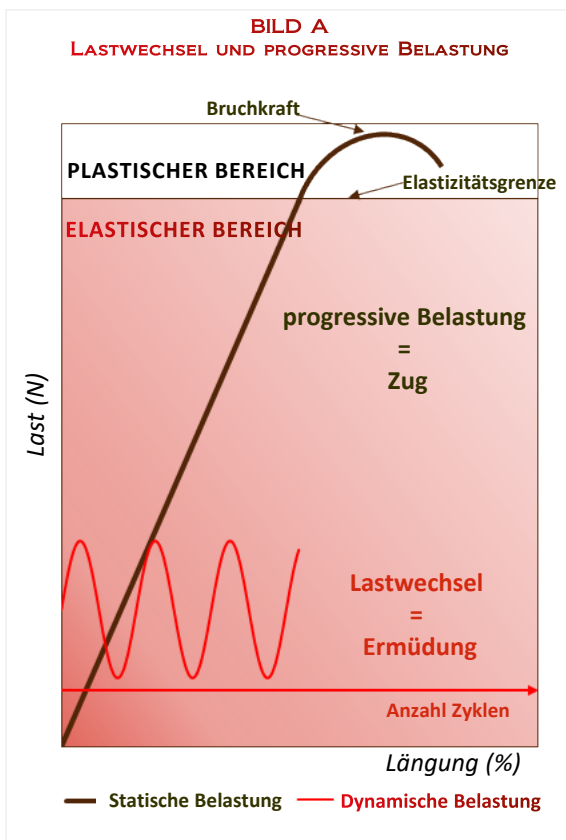

**Dank sorgfältiger Materialwahl, der Wärmebehandlung und des Kugelstrahlens haben unsere ALPHA Premium und DELTA HR Ketten eine um durchschnittlich 20 % höhere Bruchkraft als die von der ISO Norm geforderten Minimalwerte. Die Performance hinsichtlich Schockwiderstand und Dauerfestigkeit ist DEN BESTEN AM MARKT BEFINDLICHEN KETTEN ÜBERLEGEN.**

## LEISTUNGSVERZEICHNIS VON SEDIS-KETTEN

## KORROSION

ALPHA Premium **INOX** Ketten rostfrei

Die rostfreien Alpha Premium Ketten sind aus hochwertigen Edelstählen gefertigt. Die mechanischen Charakteristika rostfreier Stähle sind schlechter als Vergütungs- oder Einsatzstähle was zu schnellerem Verschleiß und kürzerer Lebensdauer führt. SEDIS hat daher im Fertigungsprozess spezifische Behandlungen integriert welche in **rostfreiem Stahl mit großer Härte** resultieren. Daher bieten wir mit den neuen Alpha Premium INOX Ketten bis zu **33 % verbesserte Bruchkraft** im Vergleich zur alten Alpha Serie und bis zu **20 % höhere Werte** als andere am Markt befindliche **Qualitätsprodukte**.

Die Abriebfestigkeit wurde verbessert, im Besonderen aufgrund der Integrierung von **nahtlosen Buchsen** und **werksseitiger Lebensmittelschmierung H1**. Testeinsätze bestätigen die **Verringerung des Verschleißes um 50 %** gegenüber Mitbewerbsprodukten.

Für die Anwendungen wo eine **hohe Bruchkraft** erforderlich ist, können diese Ketten durch **DELTA TITANIUM 2** ersetzt werden. Diese Ketten unterliegen dem Delta Verfahren zur Erhöhung der Verschleissresistenz und der **GEOMET Behandlung gegen Korrosion**. Beim direkten Kontakt der Ketten mit Nahrungsmitteln, Reinigungsprodukten wie Schäumen oder Lösungsmitteln bitten wir um Kontaktnahme um das am besten geeignete Produkt zu wählen.

## DELTA® TITANIUM 2 und die GEOMET® Behandlung

**DELTA® TITANIUM**-Ketten basieren auf den Spezial-Ketten **DELTA® HR**, die sich durch eine **außergewöhnliche Verschleissfestigkeit** auszeichnen. Zusätzlich sind die Komponenten aus Stahl durch die **GEOMET** Beschichtung gegen Korrosion geschützt.

**GEOMET** ist eine wässrige Beschichtung aus Zink- und Aluminiumlamellen, und ist **100 % ohne Chrom VI**:

- **Schutz:** das Überlappen von Zink- und Aluminiumlamellen bildet eine ausgezeichnete Schutzschicht der Komponenten aus Stahl gegen die korrosiven Einflüsse.
- **Opferkathode:** **Zink korrodiert anstelle des Stahls**

Auf nachfolgender Darstellung kann man den kathodischen Schutz von **GEOMET** und die Beschichtung der Komponenten durch Chrom, Kupfer oder jedes andere höherwertige Material als Eisen sehen.

Oxidation der Stahlflasche

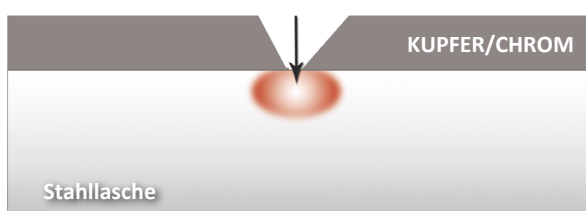

Oxidation der GEOMET - Schicht

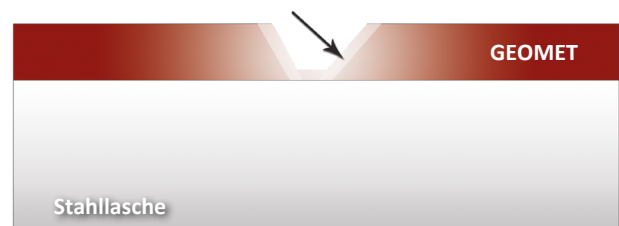

Im Salzsprühetest beweist die GEOMET® Beschichtung der DELTA® TITANIUM 2 Ketten eine überzeugende Korrosionsbeständigkeit. Rost tritt erst nach 450 h auf, während dies bei verzinkten/chromierten Teilen bereits nach 100 h eintritt (siehe unten).

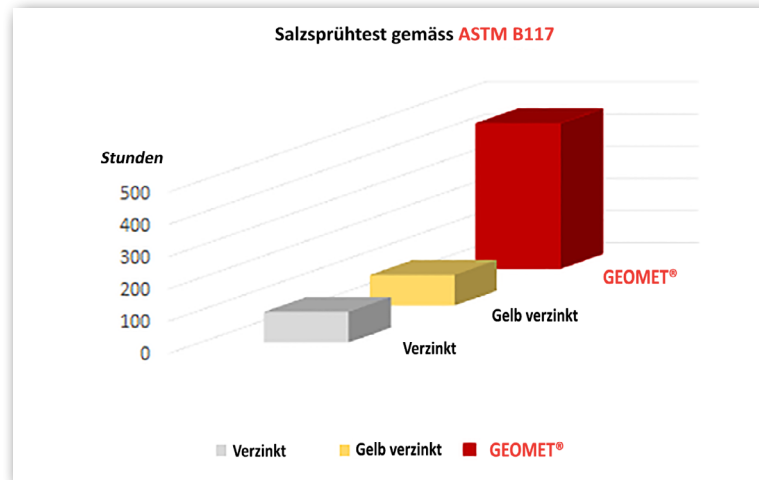

Aufgrund der hohen Verschleissresistenz gewähren diese Ketten eine **wesentlich längere Lebensdauer** als rostfreie Edelstahlketten.

**DELTA® TITANIUM 2** soll vorzugsweise im pH Bereich von 5 bis 9 eingesetzt werden.

Der Temperaturbereich für den Einsatz von **DELTA® TITANIUM 2** liegt zwischen - 30 bis + 130 °C. Wir haben Lösungen für andere Temperaturen, fragen Sie bitte an.

### DIE VORTEILE DER BESCHICHTUNG

*Maximaler Schutz bei geringer Schichtstärke  
Kontrolle des Reibfaktors  
Keine Materialversprödung*



**BEMERKUNG: Zur Erhaltung des optimalen Korrosionsschutzes der Ketten DELTA TITANIUM ist zu beachten:**

- Die **DELTA® TITANIUM** Ketten dürfen nicht mit **Kettenrädern aus Edelstahl** verwendet werden. Wählen Sie Kettenräder aus Stahl, verzinkt, verzinkt-chromiert oder **GEOMET**-beschichtet (auf Anfrage).
- **DELTA® TITANIUM** Ketten dürfen nicht mit **Anbauteilen** aus rostfreiem Edelstahl oder Kupfer haltigem Material (Bronze, Messing) versehen werden.
- **DELTA® TITANIUM** Ketten dürfen nicht mit **Führungen aus rostfreiem Edelstahl oder Kupfer haltigem Material** in Kontakt sein.

# LEISTUNGSVERZEICHNIS VON SEDIS-KETTEN

## FORTFALL DER SCHMIERUNG

Für alle Anwendungen, wo die Schmierung der Kette schwierig oder nicht möglich ist bietet Ihnen SEDIS die Lösung mit den schmierungsfreien **Ketten CHAINE VERTE®** an. Eine Standardkette hat bei mangelhafter Schmierung eine begrenzte Lebensdauer: die **CHAINE VERTE®** funktioniert ohne externe Schmiermittel.

Sie erlauben:

- Die **Nachschmierung zu vermeiden**, wenn diese aus verschiedenen Gründen schwierig oder unmöglich ist (Einbauverhältnisse, Platzgründe, ...),
- Die **Beschmutzung** der Transportgüter durch Öl zu vermeiden,
- Im **feuchten Umfeld** zu funktionieren (besonders die Kette DELTA® VERTE),
- **Brandgefahr weitestgehend auszuschalten** (kein Kontakt des Schmiermittels mit offener Flamme oder heißen Gegenständen),
- **Umweltverschmutzung** durch Schmiermittel zu **vermeiden**,
- **Wartungskosten zu senken** (keine Nachschmierung).

### KETTE LUB FREE VERTE

Laufende Schmierung kann entfallen, da die Kettenbuchsen aus **Sintermetall** bestehen, deren Porosität die Imprägnierung mit einer Schmiermittelmenge ermöglicht, die für die vorgesehene Lebensdauer ausreichend ist.

Die Kette ist unter folgenden Bedingungen geeignet:

- 1- Einsatztemperatur: zwischen – 5 und 80 °C
- 2- Nicht abrasives Umfeld, ohne feuchte

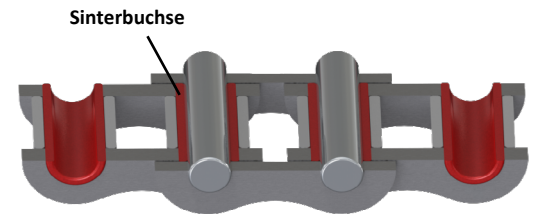

Kette LUB FREE VERTE

### KETTE DELTA® VERTE

Die Schmierungsfreiheit ist durch den Einsatz **selbstschmierender Verbundmaterial-Buchsen** gegeben, die den Betrieb ohne laufende Schmierung erlauben. Die Bolzen sind **DELTA®** spezialgehärtet und die übrigen Metallteile (Laschen, Buchsen und Rollen) gegen Korrosion durch die **GEOMET**-Beschichtung geschützt.

Die Kette ist unter folgenden Bedingungen geeignet:

- 1- Einsatztemperatur: zwischen – 30 und 80 °C  
(bei Temperatur über 80 °C bitte anfragen. Andere Kunststoffbuchsen können auf Temperatur und Flächenpressung angepasst angeboten werden)
- 2- Sie kann im feuchten Umfeld oder im Kontakt mit Wasser arbeiten
- 3- Nicht abrasives Umfeld and pH : zwischen 5 und 9
- 4- Bei Einsatz von Ketten **DELTA® VERTE** als Förderkette (belastete Rollen) sind Rollen aus Compoundmaterial zu empfehlen, bitte um Rücksprache

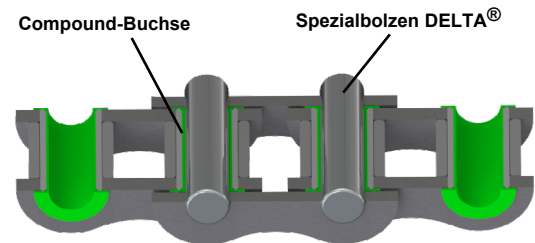

Kette DELTA® VERTE



#### HINWEISE für einen optimalen Korrosionsschutz der DELTA® VERTE Ketten

- Die **DELTA® VERTE** Ketten dürfen nicht mit Kettenrädern aus **Edelstahl** verwendet werden. Wählen Sie Kettenräder aus Stahl, verzinkt, verzinkt-chromiert oder **GEOMET**-beschichtet (auf Anfrage). **Sie sollten nach Möglichkeit gehärtet sein**. Um vorzeitigen Verschleiß zu vermeiden sollten die Kettenräder geschmiert werden. Fallweise können auch Kettenräder aus Kunststoff verwendet werden. Bitte anfragen.
- **DELTA® VERTE** Ketten dürfen nicht mit Anbauteilen aus **rostfreiem Edelstahl** oder **Kupfer haltigem Material** (Bronze, Messing) versehen werden.
- **DELTA® VERTE** Ketten dürfen nicht mit **Führungen** aus **rostfreiem Edelstahl** oder **Kupfer haltigem Material** in Kontakt sein.

# ANTRIEBSKETTEN

# KETTEN TYP BS - EUROPÄISCHE BAUART SERIE DELTA®

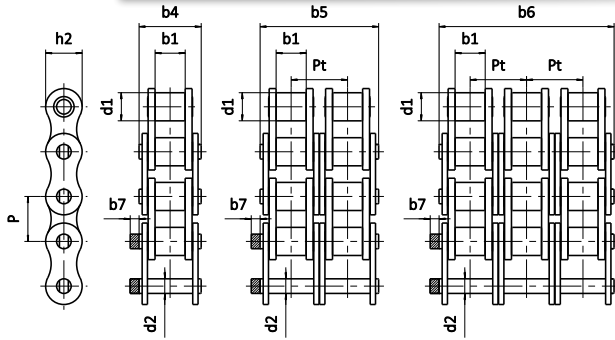

## ALLGEMEINES

Diese Ketten entsprechen den internationalen Normen ISO 606 (kurzgliedrige Ketten) und ISO 1275 (langgliedrig).

Sie entsprechen gleichfalls den nationalen Normen - DIN 8187 (kurzgliedrig) und DIN 8181 (langgliedrig) - BS 228 Britische Norm (kurzgliedrige Ketten)

Unsere Ketten sind mit anderen nach diesen Normen hergestellten Ketten austauschbar.



Artikel - Nr		Lieferbare Versionen				Abmessungen (mm)						Bruchkraft					Gewicht pro Meter							
ISO 606	SEDIS	Teilung P	DELTA® HR	DELTA® TITANIUM 2	VERTE	d1	b1	b4 b5 b6	d2	h2	Pt	b7	NORME ISO 606		DELTA® HR			DELTA® TITANIUM 2		LUB FREE VERTE		DELTA® VERTE		
													min. kN	max. kN	min. kN	mittel kN		min. kN	max. kN	min. kN	max. kN	min. kN	max. kN	min. kN
EINFACH	06B-1	3ND	9,525	x	x		6,35	5,77	12,50	3,28	8,20	.	2,1	8,9	9,0	10,3	9,0	.	.	.	.	.	0,40	
	08B-1	7ND	12,7	x	x	(1)	8,51	7,75	16,60	4,45	11,80	.	1,5	17,8	18,2	20,4	18,2	18,2	18,2	18,2	16,6	16,6	0,68	
	10B-1	11ND	15,875	x	x	(1)	10,16	9,65	19,00	5,08	13,70	.	1,5	22,2	23,0	27,1	23,0	23,0	23,0	23,0	18,6	18,6	0,86	
	12B-1	13ND	19,05	x	x	(1)	12,07	11,68	22,30	5,72	16,20	.	1,5	28,9	30,5	34,8	30,5	30,5	30,5	30,5	30,5	30,5	30,5	1,18
	16B-1	15TD	25,4	x	x	(1)	15,88	17,02	35,10	8,28	20,80	.	3,0	60,0	75,0	87,0	75,0	75,0	66,0	66,0	66,0	66,0	66,0	2,66
	20B-1	17TD	31,75	x	x	(2)*	19,05	19,56	40,50	10,19	25,40	.	6,1	95,0	110,0	119,0	110,0	.	.	99,0	99,0	99,0	99,0	3,72
	24B-1	18TD	38,1	x	x	(2)*	25,40	25,40	53,10	14,63	32,30	.	6,6	160,0	180,0	198,0	180,0	.	.	160,0	160,0	160,0	160,0	7,05
	28B-1	20TD	44,45	x	x	(2)*	27,94	30,95	65,10	15,90	37,00	.	7,4	200,0	235,0	251,5	235,0	.	.	180,0	180,0	180,0	180,0	8,96
	32B-1	22TD	50,8	x	x	(2)	29,21	30,99	63,60	17,81	42,30	.	7,9	250,0	300,0	321,0	300,0	.	.	250,0	250,0	250,0	250,0	10,00
	40B-1	23TD	63,5	x	x	(2)	39,37	38,10	79,00	22,89	52,80	.	12,0	355,0	365,0	383,3	365,0	.	.	365,0	365,0	365,0	365,0	16,20
48B-1	24TD	76,2	x	x		48,26	47,70	98,60	29,22	64,20	.	23,7	560,0	600,0	630,0	600,0	.	.	600,0	600,0	600,0	600,0	24,93	
ZWEIFACH	06B-2	203ND	9,525	x	x		6,35	5,77	23,10	3,28	8,20	10,24	2,1	16,9	17,6	21,1	17,6	.	.	.	.	.	0,74	
	08B-2	207ND	12,7	x	x	(1)	8,51	7,75	30,60	4,45	11,80	13,92	1,5	31,1	36,4	40,8	36,4	36,4	36,4	36,4	33,2	33,2	1,33	
	10B-2	211ND	15,875	x	x	(1)	10,16	9,65	35,75	5,08	13,70	16,59	1,5	44,5	46,0	54,3	46,0	46,0	46,0	46,0	37,2	37,2	1,70	
	12B-2	213ND	19,05	x	x	(1)	12,07	11,68	41,80	5,72	16,20	19,46	1,5	57,8	61,0	69,5	61,0	61,0	61,0	61,0	61,0	61,0	61,0	2,35
	16B-2	215TD	25,4	x	x	(1)	15,88	17,02	68,00	8,28	20,80	31,88	3,0	106,0	150,0	174,0	150,0	132,0	132,0	132,0	132,0	132,0	132,0	5,28
	20B-2	217TD	31,75	x	x	(2)*	19,05	19,56	77,00	10,19	25,40	36,45	6,1	170,0	220,0	239,8	220,0	.	.	198,0	198,0	198,0	198,0	7,36
	24B-2	218TD	38,1	x	x	(2)*	25,40	25,40	101,80	14,63	32,30	48,36	6,6	280,0	360,0	396,0	360,0	.	.	320,0	320,0	320,0	320,0	13,85
	28B-2	220TD	44,45	x	x	(2)*	27,94	30,95	124,70	15,90	37,00	59,56	7,4	360,0	470,0	502,9	470,0	.	.	360,0	360,0	360,0	360,0	18,80
	32B-2	222TD	50,8	x	x	(2)	29,21	30,99	122,80	17,81	42,30	58,55	7,9	450,0	600,0	642,0	600,0	.	.	500,0	500,0	500,0	500,0	19,90
	40B-2	223TD	63,5	x	x	(2)	39,37	38,10	152,00	22,89	52,80	72,29	12,0	630,0	730,0	766,5	730,0	.	.	730,0	730,0	730,0	730,0	32,08
48B-2	224TD	76,2	x	x		48,26	47,70	190,40	29,22	64,20	91,21	23,7	1 000,0	1 200,0	1 260,0	1 200,0	.	.	1 200,0	1 200,0	1 200,0	1 200,0	49,50	
DREIFACH	06B-3	303ND	9,525	x	x		6,35	5,77	33,00	3,28	8,20	10,24	2,1	24,9	26,4	31,6	26,4	.	.	.	.	.	1,10	
	08B-3	307ND	12,7	x	x	(1)	8,51	7,75	44,60	4,45	11,80	13,92	1,5	44,5	54,6	61,2	54,6	54,6	54,6	54,6	49,8	49,8	1,96	
	10B-3	311ND	15,875	x	x	(1)	10,16	9,65	52,30	5,08	13,70	16,59	1,5	66,7	69,0	81,4	69,0	69,0	69,0	69,0	55,8	55,8	2,51	
	12B-3	313ND	19,05	x	x	(1)	12,07	11,68	61,40	5,72	16,20	19,46	1,5	86,7	91,5	104,3	91,5	91,5	91,5	91,5	91,5	91,5	91,5	3,48
	16B-3	315TD	25,4	x	x	(1)	15,88	17,02	99,90	8,28	20,80	31,88	3,0	160,0	225,0	261,0	225,0	198,0	198,0	198,0	198,0	198,0	198,0	7,86
	20B-3	317TD	31,75	x	x	(2)*	19,05	19,56	113,50	10,19	25,40	36,45	6,1	250,0	330,0	359,7	330,0	.	.	297,0	297,0	297,0	297,0	11,00
	24B-3	318TD	38,1	x	x	(2)*	25,40	25,40	150,20	14,63	32,30	48,36	6,6	425,0	540,0	594,0	540,0	.	.	480,0	480,0	480,0	480,0	20,31
	28B-3	320TD	44,45	x	x	(2)*	27,94	30,95	184,60	15,90	37,00	59,56	7,4	530,0	705,0	754,4	705,0	.	.	540,0	540,0	540,0	540,0	28,00
	32B-3	322TD	50,8	x	x	(2)	29,21	30,99	181,70	17,81	42,30	58,55	7,9	670,0	900,0	963,0	900,0	.	.	750,0	750,0	750,0	750,0	29,60
	40B-3	323TD	63,5	x	x	(2)	39,37	38,10	224,60	22,89	52,80	72,29	12,0	950,0	1 095,0	1 149,8	1 095,0	.	.	1 095,0	1 095,0	1 095,0	1 095,0	47,96
48B-3	324TD	76,2	x	x		48,26	47,70	281,60	29,22	64,20	91,21	23,7	1 500,0	1 800,0	1 890,0	1 800,0	.	.	1 800,0	1 800,0	1 800,0	1 800,0	80,20	
<b>Werksnorm Ketten</b>																								
-	2ND	9,525	x	x		6,35	4	10,48	3,28	8,18	.	2,1	.	9	10,3	.	.	.	.	.	.	0,35		
-	6ND	12,7	x	x		8,51	5,35	14,10	4,45	11,80	.	1,5	.	18,2	22,8	18,2	.	.	.	.	.	0,35		

(1) : Ketten in Lub Free Version. Version Delta® Verte auf Anfrage

(2) : Ketten nur in Version Delta® Verte lieferbar

\* Der Bolzdurchmesser und die Gelenkfläche sind abweichend. Nähere Details auf Anfrage

Für Antriebe mit Chaîne Verte® wird der Einsatz von Kettenrädern mit gehärteten Zähnen empfohlen.

**Verbindungsglieder:** Darstellung gilt analog für Zweifach- und Dreifachketten

<b>N° 200</b>	<b>N° 205</b>	<b>N° 206</b>	<b>N° 208</b>	<b>N° 209</b>	<b>N° 216</b>	<b>N° 217</b>	<b>N° 221</b>
Innenglied	Nietglied	Federverschlussglied	Splintverschlussglied	Verbindungsglied mit Sicherungsmuttern	Einfach gekröpftes Verbindungsglied mit Splint	Einfach gekröpftes Verbindungsglied mit Mutter	Gekröpftes Doppelglied
Für alle Ketten lieferbar		Lieferbar für Teilungen von 9,525 bis 31,75 mm	Lieferbar für Teilungen von 25,4 bis 76,2 mm	Lieferbar für Teilungen von 25,4 bis 76,2 mm	Lieferbar für Teilungen von 25,4 bis 63,5 mm	Lieferbar für Teilungen von 31,75 bis 63,5 mm	Lieferbar für Teilungen von 9,525 bis 25,4 mm

# KETTEN TYP BS - EUROPÄISCHE BAUART SERIE ALPHA Premium

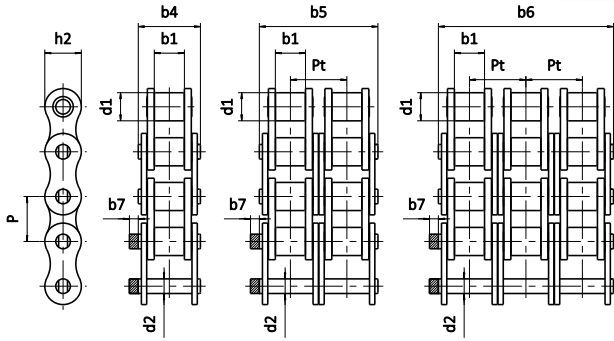

## ALLGEMEINES

Diese Ketten entsprechen den internationalen Normen ISO 606 (kurzgliedrige Ketten) und ISO 1275 (langgliedrig).

Sie entsprechen gleichfalls den nationalen Normen - DIN 8187 (kurzgliedrig) und DIN 8181 (langgliedrig) - BS 228 Britische Norm (kurzgliedrige Ketten)

Unsere Ketten sind mit anderen nach diesen Normen hergestellten Ketten austauschbar.



Artikel - Nr		Lieferbare Versionen			Abmessungen (mm)							Bruchkraft			Gewicht pro Meter		
ISO 606	SEDIS	Teilung P	ALPHA Premium	ALPHA Premium INOX (Rostfrei Edelstahl)	d1	b1	b4 b5 b6	d2	h2	Pt	b7	ISO 606				ALPHA Premium INOX	
												min. kN	min. kN	mittel kN			min. kN
EINFACH	06B-1	3N	9,525	x	x	6,35	5,77	13,50	3,27	8,23	.	2,1	8,9	8,9	10,3	6,3	0,40
	08B-1	7N	12,7	x	x	8,51	7,75	16,60	4,45	11,80	.	1,5	17,8	18,2	20,4	14,0	0,68
	10B-1	11N	15,875	x	x	10,16	9,65	19,00	5,08	13,70	.	1,5	22,2	23,0	27,2	17,6	0,86
	12B-1	13N	19,05	x	x	12,07	11,68	22,30	5,72	16,20	.	1,5	28,9	30,5	34,8	21,0	1,18
	16B-1	15T	25,4	x	x	15,88	17,02	35,10	8,26	20,80	.	3,0	60,0	66,0	76,3	43,0	2,66
	20B-1	17T	31,75	x		19,05	19,56	40,50	10,19	25,40	.	6,1	95,0	105,0	114,0	.	3,72
	24B-1	18T	38,1	x		25,40	25,40	53,10	14,63	32,30	.	6,6	160,0	180,0	198,0	.	7,05
	28B-1	20T	44,45	x		27,94	30,95	65,10	15,90	37,00	.	7,4	200,0	235,0	252,0	.	8,96
	32B-1	22T	50,8	x		29,21	30,99	63,60	17,81	42,30	.	7,9	250,0	270,0	288,0	.	10,00
40B-1	23T	63,5	x		39,37	38,10	79,00	22,89	52,80	.	12,0	355,0	365,0	385,0	.	16,20	
48B-1	24T	76,2	x		48,26	47,70	98,60	29,22	64,20	.	23,7	560,0	600,0	630,0	.	24,93	
ZWEIFACH	06B-2	203N	9,525	x		6,35	5,77	23,80	3,27	8,23	10,24	2,1	16,9	16,9	20,6	9,8	0,74
	08B-2	207N	12,7	x	x	8,51	7,75	30,60	4,45	11,80	13,92	1,5	31,1	36,4	40,8	28,0	1,33
	10B-2	211N	15,875	x	x	10,16	9,65	35,75	5,08	13,70	16,59	1,5	44,5	46,0	54,4	35,2	1,70
	12B-2	213N	19,05	x	x	12,07	11,68	41,80	5,72	16,20	19,46	1,5	57,8	61,0	69,6	42,0	2,35
	16B-2	215T	25,4	x	x	15,88	17,02	68,00	8,28	20,80	31,88	3,0	106,0	132,0	152,6	86,0	5,28
	20B-2	217T	31,75	x		19,05	19,56	77,00	10,19	25,40	36,45	6,1	170,0	210,0	228,0	.	7,36
	24B-2	218T	38,1	x		25,40	25,40	101,80	14,63	32,30	48,36	6,6	280,0	360,0	396,0	.	13,85
	28B-2	220T	44,45	x		27,94	30,95	124,70	15,90	37,00	59,56	7,4	360,0	470,0	504,0	.	18,80
	32B-2	222T	50,8	x		29,21	30,99	122,80	17,81	42,30	58,55	7,9	450,0	540,0	576,0	.	19,90
40B-2	223T	63,5	x		39,37	38,10	152,00	22,89	52,80	72,29	12,0	630,0	730,0	770,0	.	32,08	
48B-2	224T	76,2	x		48,26	47,70	190,40	29,22	64,20	91,21	23,7	1 000,0	1 200,0	1 260,0	.	49,50	
DREIFACH	06B-3	303N	9,525	x		6,35	5,77	34,00	3,27	8,23	10,24	2,1	24,9	24,9	30,9	.	1,10
	08B-3	307N	12,7	x	x	8,51	7,75	44,60	4,45	11,80	13,92	1,5	44,5	54,6	61,2	42,0	1,96
	10B-3	311N	15,875	x	x	10,16	9,65	52,30	5,08	13,70	16,59	1,5	66,7	69,0	81,6	52,8	2,51
	12B-3	313N	19,05	x	x	12,07	11,68	61,40	5,72	16,20	19,46	1,5	86,7	91,5	104,4	63,0	3,48
	16B-3	315T	25,4	x	x	15,88	17,02	99,90	8,28	20,80	31,88	3,0	160,0	198,0	228,9	129,0	7,86
	20B-3	317T	31,75	x		19,05	19,56	113,50	10,19	25,40	36,45	6,1	250,0	315,0	342,0	.	11,00
	24B-3	318T	38,1	x		25,40	25,40	150,20	14,63	32,30	48,36	6,6	425,0	540,0	594,0	.	20,31
	28B-3	320T	44,45	x		27,94	30,95	184,60	15,90	37,00	59,56	7,4	530,0	705,0	756,0	.	28,00
	32B-3	322T	50,8	x		29,21	30,99	181,70	17,81	42,30	58,55	7,9	670,0	810,0	864,0	.	29,60
40B-3	323T	63,5	x		39,37	38,10	224,60	22,89	52,80	72,29	12,0	950,0	1 095,0	1 155,0	.	47,96	
48B-3	324T	76,2	x		48,26	47,70	281,60	29,22	64,20	91,21	23,7	1 500,0	1 800,0	1 890,0	.	80,20	
<b>Werknorm Ketten</b>																	
EINFACH	-	5T	12,700	x		7,75	5,00	11,80	3,96	10,10	.	1,5	.	11,6	12,9	.	0,44
	-	6N	12,7	x		8,51	5,35	14,10	4,45	11,80	.	1,5	.	18,2	20,4	.	0,59
	-	10N	15,9	x		10,16	6,50	16,40	5,08	13,70	.	1,5	.	23,0	27,2	.	0,75
	-	12N	19,050	x		12,07	8,00	18,45	5,72	16,30	.	1,5	.	30,5	34,8	.	1,05
<b>Langgliederketten DIN 8181 &amp; ISO 1275</b>																	
208B	2007N	25,4	x		8,51	7,75	16,60	4,45	11,50	.	1,5	17,8	17,8	19,8	.	0,43	

Verbindungsglieder: Darstellung gilt analog für Zweifach- und Dreifachketten

<b>N° 200</b>	<b>N° 205</b>	<b>N° 206</b>	<b>N° 208</b>	<b>N° 209</b>	<b>N° 216</b>	<b>N° 217</b>	<b>N° 221</b>
Innenglied	Nietglied	Federverschlussglied	Splintverschlussglied	Verbindungsglied mit Sicherungsmuttern	Einfach gekröpftes Verbindungsglied mit Splint	Einfach gekröpftes Verbindungsglied mit Mutter	gekröpftes Doppelglied
Für alle Ketten lieferbar		Lieferbar für Teilungen von 9,525 bis 31,75 mm	Lieferbar für Teilungen von 25,4 bis 63,5 mm	Lieferbar für Teilungen von 25,4 bis 76,2 mm	Lieferbar für Teilungen von 9,525 bis 63,5 mm	Lieferbar für Teilungen von 31,75 bis 63,5 mm	Lieferbar für Teilungen von 9,525 bis 25,4 mm

KETTEN TYP BS - EUROPÄISCHE BAUART SERIE RECORD®

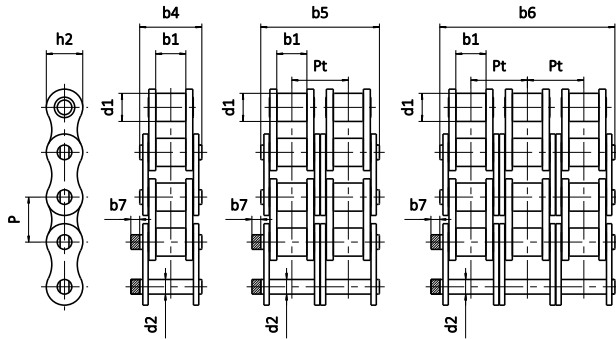

ALLGEMEINES

Diese Ketten entsprechen den internationalen Normen ISO 606 (kurzgliedrige Ketten) und ISO 1275 (langgliedrig).

Sie entsprechen gleichfalls den nationalen Normen - DIN 8187 (kurzgliedrig) und DIN 8181 (langgliedrig) - BS 228 Britische Norm (kurzgliedrige Ketten)

Unsere Ketten sind mit anderen nach diesen Normen hergestellten Ketten austauschbar.



	Artikel - Nr		Teilung P	Lieferbare Versionen			Abmessungen (mm)							Bruchkraft (kN)		Gewicht pro Meter (Kg/m)		
	ISO 606	SEDIS		Record®	Record® Nickel	Record® INOX	d1	b1	b4 b5 b6	d2	h2	Pt	b7	Record® & Record® nickel	Record® INOX	Record®	Record® Nickel	Record® INOX
EINFACH	-	CA1N04B000	6	x			4,00	2,80	7,90	1,85	5,00	-	1,1	3,20	-	0,11	-	-
	05B-1	CA1N05B000	8	x	x		5,00	3,00	11,70	2,31	7,10	-	3,5	5,90	-	0,20	0,18	-
	06B-1	CA1N06B000	9,525	x	x	x	6,35	5,72	16,80	3,28	8,20	-	3,3	8,9	6,65	0,41	0,58	0,44
	083	CA1N083000	12,70	x			7,75	4,90	14,10	4,09	10,10	-	1,5	13,50	-	0,49	-	-
	08B-1	CA1N08B000	12,70	x	x	x	8,51	7,75	20,90	4,46	11,80	-	3,9	18,00	12,00	0,68	0,68	0,70
	10B-1	CA1N10B000	15,875	x	x	x	10,16	9,65	23,70	5,08	14,70	-	4,1	22,40	15,00	0,91	0,84	0,92
	12B-1	CA1N12B000	19,05	x	x	x	12,07	11,68	27,30	5,72	16,10	-	4,6	29,00	17,00	1,12	1,14	1,12
	16B-1	CA1N16B000	25,40	x	x	x	15,88	17,02	41,50	8,27	21,00	-	5,4	60,00	40,00	2,64	2,72	2,59
	20B-1	CA1N20B000	31,75	x			19,05	19,56	49,30	10,19	26,40	-	6,1	95,00	-	3,68	-	-
	24B-1	CA1N24B000	38,10	x			25,40	25,40	59,70	14,63	33,40	-	6,6	160,00	-	7,05	-	-
	28B-1	CA1N28B000	44,45	x			27,94	30,99	72,50	15,90	37,00	-	7,4	200,00	-	8,96	-	-
	32B-1	CA1N32B000	50,80	x			29,21	30,99	71,50	17,81	42,20	-	7,9	250,00	-	10,00	-	-
40B-1	CA1N40B000	63,50	x			39,37	38,10	91,00	22,89	52,90	-	12,0	355,00	-	16,20	-	-	
48B-1	CA1N48B000	76,20	x			48,26	47,70	110,60	29,22	63,80	-	12,0	560,00	-	24,93	-	-	
ZWEIFACH	05B-2	CA2N05B000	8	x			5,00	3,00	17,40	2,31	7,11	5,64	3,1	7,95	-	0,38	-	-
	06B-2	CA2N06B000	9,525	x	x	x	6,35	5,72	27,10	3,28	8,20	10,24	3,3	18,70	10,50	0,77	0,68	0,74
	08B2	CA2N08B000	12,70	x	x	x	8,51	7,75	34,90	4,46	11,80	13,92	3,9	32,00	22,00	1,35	1,34	1,40
	10B-2	CA2N10B000	15,875	x	x	x	10,16	9,65	40,30	5,08	14,70	16,59	4,1	44,50	28,45	1,79	1,93	3,00
	12B-2	CA2N12B000	19,05	x	x	x	12,07	11,68	46,80	5,72	16,10	19,46	4,6	57,80	37,25	2,22	2,35	2,21
	16B-2	CA2N16B000	25,40	x	x	x	15,88	17,02	73,40	8,27	21,00	31,88	5,4	114,70	74,45	5,13	5,28	5,08
	20B-2	CA2N20B000	31,75	x			19,05	19,56	85,10	10,19	26,40	36,45	6,1	170,00	-	7,72	-	-
	24B-2	CA2N24B000	38,10	x			25,40	25,40	108,40	14,63	33,40	48,36	6,6	280,00	-	13,85	-	-
	28B-2	CA2N28B000	44,45	x			27,94	30,99	132,10	15,90	37,00	59,56	7,4	360,00	-	18,80	-	-
	32B-2	CA2N32B000	50,80	x			29,21	30,99	133,90	17,81	42,20	58,55	7,9	450,00	-	19,80	-	-
	40B-2	CA2N40B000	63,50	x			39,37	38,10	166,90	22,89	52,90	72,29	12,0	630,00	-	32,08	-	-
	48B-2	CA2N48B000	76,20	x			48,26	47,70	201,50	29,22	63,80	91,21	12,0	1000,00	-	49,50	-	-
DREIFACH	06B-3	CA3N06B000	9,525	x		x	6,35	5,72	37,30	3,28	8,20	10,24	3,3	30,10	17,85	1,16	-	1,11
	08B-3	CA3N08B000	12,70	x		x	8,51	7,75	48,80	4,46	11,80	13,92	3,9	47,50	35,30	2,03	-	1,31
	10B-3	CA3N10B000	15,875	x		x	10,16	9,65	56,90	5,08	14,70	16,59	4,1	66,70	42,65	2,68	-	1,79
	12B-3	CA3N12B000	19,05	x		x	12,07	11,68	66,30	5,72	16,10	19,46	4,6	86,70	50,05	3,39	-	2,22
	16B-3	CA3N16B000	25,40	x		x	15,88	17,02	105,30	8,27	21,00	31,88	5,4	170,50	117,65	7,80	-	5,03
	20B-3	CA3N20B000	31,75	x			19,05	19,56	122,10	10,19	26,40	36,45	6,1	250,00	-	11,53	-	-
	24B-3	CA3N24B000	38,10	x			25,40	25,40	156,80	14,63	33,40	48,36	6,6	425,00	-	20,31	-	-
	28B-3	CA3N28B000	44,45	x			27,94	30,99	192,00	15,90	37,00	59,56	7,4	530,00	-	28,00	-	-
	32B-3	CA3N32B000	50,80	x			29,21	30,99	192,40	17,81	42,20	58,55	7,9	670,00	-	29,60	-	-
	40B-3	CA3N40B000	63,50	x			39,37	38,10	239,20	22,89	52,90	72,29	12,0	950,00	-	47,96	-	-
	48B-3	CA3N48B000	76,20	x			48,26	47,70	292,30	29,22	63,80	91,21	12,0	1 500,00	-	80,20	-	-

Verbindungsglieder: Darstellung gilt analog für Zeifach- und Dreifachketten







## Ketten ALPHA Premium ASA

Das Entwicklungsziel für unsere Kette ALPHA Premium ASA war die Kreierung des besten Produktes dieser Generation

**DIE BESTE AM  
MARKT BEFINDLICHE  
KETTE HINSICHTLICH  
DAUERFESTIGKEIT**

## UNERREICHTE DAUERFESTIGKEITSWERTE

Unsere Entwicklungsabteilung hat ein neues, optimiertes Laschenprofil entwickelt (weniger tailliert) um die Belastungen im Bereich der Lochung zu mindern wenn die Kette Dauerbelastung ausgesetzt ist. Dieser technische Fortschritt verleiht unserer neuen ASA Alpha Premium Kette bisher **noch nie erreichte Dauerfestigkeit** und erhöhte Bruchkraft (im Durchschnitt + 15 % im Vergleich zu den Normen).

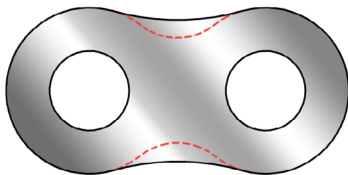

----- Altes Profil Alpha

———— Neues Profil Alpha Premium

Die **geschlossenen Buchsen** welche mit den modernsten Formgebungstechniken gefertigt werden, garantieren **perfekten Presssitz** mit den Laschen was zur Verbesserung der Dauerfestigkeitswerte führt

Die Laschen sind **kugelgestrahlt** was die Oberflächenspannung erhöht und das Auftreten und die Ausbreitung von Ermüdungssprüngen bekämpft und die **Dauerfestigkeit der Laschen um 20 % erhöht**

Unsere ASA Alpha Premium Ketten haben **geringes Gelenkspiel** was noch weiter zur Verbesserung der Dauerfestigkeit beiträgt

## GRÖßERE VERSCHLEISSRESISTENZ

Das **neue Wachs** mit verbessertem **Schutz gegen Verschleiss und Korrosion** erlaubt durch die Verflüssigung im Einsatz und die bessere Verteilung im Kettengelenk die **Reibung zu mindern**

Für die Bolzen wurden sowohl der Stahl als auch die Wärmebehandlung so gewählt, dass **hohe Härte** erzielt wird und somit die **Verschleissresistenz verbessert** wird.

# KETTEN TYP ASA AMERIKANISCHE BAUART SERIE ALPHA Premium

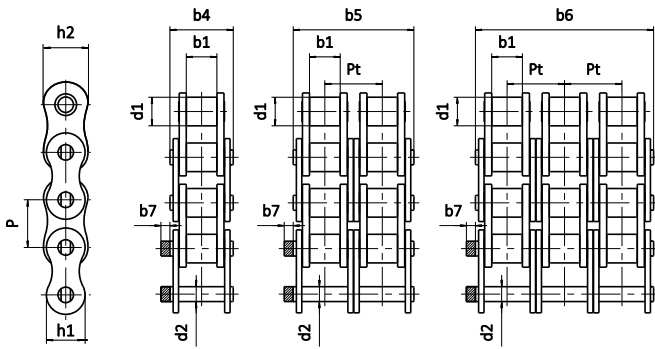

## ALLGEMEINES

Diese Ketten entsprechen den internationalen Normen ISO 606 (kurzgliedrige Ketten) und ISO 1275 (langgliedrig).

Sie entsprechen gleichfalls den nationalen Normen - DIN 8187 (kurzgliedrig) und DIN 8181 (langgliedrig) - BS 228 Britische Norm (kurzgliedrige Ketten)



Unsere Ketten sind mit anderen nach diesen Normen hergestellten Ketten austauschbar.



Artikel - Nr	Abmessungen (mm)										Bruchkraft			Gewicht pro Meter	
	ISO 606	SEDIS	Teilung	d1	b1	b4 b5 b6	d2	h1	h2	Pt	b7	ISO 606	ALPHA Premium		
				mm	max.	min.	max.	max.	max.	max.	max.	max.	min. kN		min. kN
EINFACH	08A-1	40-1	12,7	7,93	7,85	16,3	3,98	12,07	11,5	.	5,4	13,9	18,0	19,8	0,6
	10A-1	50-1	15,875	10,16	9,40	20,45	5,09	15,1	13,7	.	5,45	21,8	29,0	30,9	1,0
	12A-1	60-1	19,05	11,91	12,58	25,4	5,96	18,1	18	.	6,1	31,3	40,0	44,1	1,6
	16A-1	80-1	25,4	15,87	15,75	32,8	7,94	24,15	20,8	.	6,1	55,6	62,0	68,8	2,75
	20A-1	100-1	31,75	19,05	19,05	39,6	9,53	25,4	25,4	.	7,6	87,0	99,0	110,0	4,29
	24A-1	120-1	38,1	22,22	25,23	49,6	11,1	35,4	30,62	.	7,8	125,0	154,0	170,9	6,00
	28A-1	140-1	44,45	25,40	25,4	53,5	12,7	42	35,7	.	8,8	170,0	178,0	193,4	7,44
	32A-1	160-1	50,8	28,58	31,75	64	14,27	48,3	40,5	.	9,4	223,0	228,0	256,1	10,04
ZWEIFACH	40A-1	200-1	63,5	39,67	38,10	77,90	19,85	58,00	49,8	.	12,6	347,0	380,0	418,0	16,70
	48A-1	240-1	76,2	47,60	47,60	94,50	23,80	71,80	64,2	.	11,5	500,0	700,0	730,0	23,70
	08A-2	40-2	12,7	7,93	7,85	30,8	3,98	12,07	11,5	14,38	5,4	27,8	36,0	39,6	1,2
	10A-2	50-2	15,875	10,16	9,40	38,9	5,09	15,1	13,7	18,11	5,1	43,6	58,0	61,9	2,0
	12A-2	60-2	19,05	11,91	12,58	48,3	5,96	18,1	18	22,78	6,1	62,6	80,0	88,3	2,73
	16A-2	80-2	25,4	15,87	15,75	62,3	7,94	24,15	20,8	29,29	5,8	111,2	124,0	137,8	5,48
	20A-2	100-2	31,75	19,05	19,05	75,5	9,53	25,4	25,4	35,76	7,6	174,0	198,0	220,0	8,29
	24A-2	120-2	38,1	22,22	25,23	95,3	11,1	35,4	30,62	45,44	7,6	250,0	307,9	341,7	11,88
DREIFACH	28A-2	140-2	44,45	25,40	25,4	102,6	12,7	42	35,7	48,87	8,4	340,0	356,0	387,0	14,76
	32A-2	160-2	50,8	28,58	31,75	123	14,27	48,3	40,5	58,55	9,1	446,0	456,0	512,2	19,9
	40A-2	200-2	63,5	39,67	38,10	150,20	19,85	58,00	49,8	71,55	11,9	694,0	760,0	832,0	33,20
	48A-2	240-2	76,2	47,60	47,60	182,20	23,80	71,80	64,2	87,83	11,7	1 000,0	1 400,0	1 460,0	47,25
	08A-3	40-3	12,7	7,93	7,85	45,3	3,98	12,07	11,5	14,38	5,3	41,7	54,1	59,4	1,8
	10A-3	50-3	15,875	10,16	9,40	57	5,09	15,1	13,7	18,11	5	65,4	87,0	92,8	2,98
	12A-3	60-3	19,05	11,91	12,58	71,1	5,96	18,1	18	22,78	6,1	93,9	120,0	132,4	4,08
	16A-3	80-3	25,4	15,87	15,75	91,8	7,94	24,15	20,8	29,29	5,5	166,8	186,0	206,6	8,16
DREIFACH	20A-3	100-3	31,75	19,05	19,05	112,1	9,53	25,4	25,4	35,76	7	261,0	297,0	330,0	12,4
	24A-3	120-3	38,1	22,22	25,23	140,9	11,1	35,4	30,62	45,44	7,4	375,0	461,9	512,6	17,75
	28A-3	140-3	44,45	25,40	25,4	152,4	12,7	42	35,7	48,87	7,4	510,0	534,0	580,4	22,08
	32A-3	160-3	50,8	28,58	31,75	182	14,27	48,3	40,5	58,55	8,8	669,0	684,0	768,4	29,76
	40A-3	200-3	63,5	39,67	38,10	222,20	19,85	58,00	49,8	71,55	11,5	1 041,0	1 140,0	1 248,0	49,7
	48A-3	240-3	76,2	47,60	47,60	270,00	23,80	71,80	64,2	87,83	11,8	1 500,0	2 100,0	2 190,0	70,5

Delta® Ausführungen und verstärket Ausführungen H auf Anfrage

Verbindungsglieder : Darstellung gilt analog für Zeifach- und Dreifachketten

<p><b>N° 205</b></p>  <p>Nietglied</p> <p>Für alle Ketten lieferbar</p>	<p><b>N° 206</b></p>  <p>Federverschlussglied</p> <p>Lieferbar für Teilungen von 9,525 bis 31,75 mm</p>	<p><b>N° 208</b></p>  <p>Splintverschlussglied</p> <p>Lieferbar für Teilungen von 25,4 bis 63,5 mm</p>	<p><b>N° 216</b></p>  <p>Einfach gekröpftes Verbindungsglied mit Splin</p> <p>Lieferbar für Teilungen von 9,525 bis 63,5 mm</p>
--	--	---	--

# KETTEN TYP ASA AMERIKANISCHE BAUART SERIE RECORD®

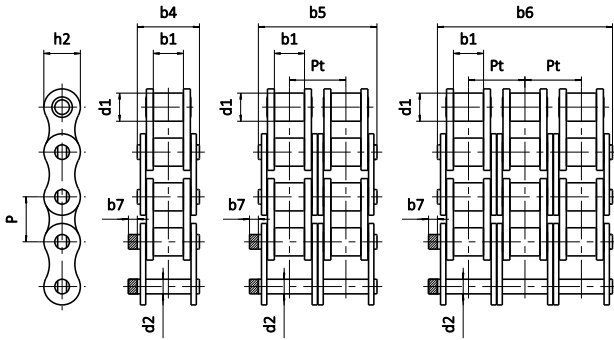

## ALLGEMEINES

Diese Ketten entsprechen den internationalen Normen ISO 606 (kurzgliedrige Ketten) und ISO 1275 (langgliedrig).

Sie entsprechen gleichfalls den nationalen Normen - DIN 8187 (kurzgliedrig) und DIN 8181 (langgliedrig) - BS 228 Britische Norm (kurzgliedrige Ketten)

Unsere Ketten sind mit anderen nach diesen Normen hergestellten Ketten austauschbar.





	Artikel - Nr		Teilung P	Abmessungen (mm)							Bruchkraft (kN)		Gewicht pro Meter (Kg/m)
	Nr	SEDIS		d1	b1	b4 b5 b6	d2	h2	Pt	b7	ISO 606	RECORD®	
											min	min	
EINFACH	25-1	CA1N025000	6,35	3,30	3,18	7,90	2,31	5,80	-	2,5	3,6	3,50	0,15
	35-1	CA1N035000	9,525	5,08	4,77	12,40	3,58	8,65	-	3,3	7,90	7,90	0,33
	40-1	CA1N040000	12,70	7,92	7,85	17,40	3,97	12,00	-	3,9	13,9	14,10	0,63
	50-1	CA1N050000	15,875	10,16	9,40	20,20	5,08	15,00	-	4,1	21,8	22,20	1,04
	60-1	CA1N060000	19,05	11,91	12,58	26,90	5,96	18,00	-	4,6	31,3	31,80	1,52
	80-1	CA1N080000	25,40	15,87	15,75	33,50	7,94	24,10	-	5,4	55,6	56,60	2,60
	100-1	CA1N100000	31,75	19,05	18,90	41,10	9,54	30,10	-	6,1	87,0	88,50	4,01
	120-1	CA1N120000	38,10	22,22	25,40	49,90	11,10	36,20	-	6,6	125,0	125,00	5,56
	140-1	CA1N140000	44,45	25,40	25,40	53,90	12,70	42,20	-	7,0	170,0	170,00	7,44
	150-1	CA1N160000	50,80	28,58	31,75	63,90	14,27	48,20	-	7,0	223,0	225,00	10,04
200-1	CA1N200000	63,50	39,67	38,10	78,10	19,84	60,30	-	9,0	347,0	348,00	16,70	
ZWEIFACH	40-2	CA2N040000	12,70	7,92	7,85	30,60	3,97	12,00	14,38	3,9	27,8	28,20	1,25
	50-2	CA2N050000	15,875	10,16	9,40	38,50	5,08	15,00	18,11	4,1	43,6	44,50	2,06
	60-2	CA2N060000	19,05	11,91	12,58	49,70	5,96	18,00	22,78	4,6	62,6	63,60	3,01
	80-2	CA2N080000	25,40	15,87	15,75	62,70	7,94	24,10	29,78	5,4	111,2	113,30	5,15
	100-2	CA2N100000	31,75	19,05	18,90	75,70	9,54	30,10	35,76	6,1	174,0	174,00	7,70
	120-2	CA2N120000	38,10	22,22	25,40	95,30	11,11	36,20	45,44	6,6	250,0	250,00	10,96
	140-2	CA2N140000	44,45	25,40	25,40	102,80	12,70	42,20	48,87	7,0	340,0	350,00	14,76
	160-2	CA2N160000	50,80	28,58	31,45	122,30	14,27	48,20	58,55	7,0	446,0	460,00	19,90
200-2	CA2N200000	63,50	39,67	38,10	149,50	19,84	60,30	71,55	9,0	694,0	700,00	33,20	
DREIFACH	40-3	CA3N040000	12,70	7,92	7,85	45,30	3,97	12,00	14,38	3,9	41,7	42,30	1,98
	50-3	CA3N050000	15,875	10,16	9,40	56,80	5,08	15,00	18,11	4,1	65,4	66,70	3,07
	60-3	CA3N060000	19,05	11,91	12,58	72,60	5,96	18,00	22,78	4,6	93,9	95,40	4,51
	80-3	CA3N080000	25,40	15,87	15,75	91,90	7,94	24,10	29,78	5,4	166,8	170,00	7,71
	100-3	CA3N100000	31,75	19,05	18,90	113,00	9,54	30,10	35,76	6,1	261,0	265,50	11,86
	120-3	CA3N120000	38,10	22,22	25,40	141,70	11,11	36,20	45,44	6,6	375,0	380,70	17,01
	140-3	CA3N140000	44,45	25,40	25,40	152,40	12,70	42,20	48,87	7,0	510,0	517,00	22,64
	160-3	CA3N160000	50,80	28,58	31,75	182,90	14,27	48,20	58,55	7,0	669,0	680,00	29,22
200-3	CA3N200000	63,50	39,67	38,10	223,50	19,84	60,30	71,55	9,0	1041,0	1 060,00	49,21	
<b>Ketten typ ASA Amerikanische Bauart - Record® INOX (Rostfrei)</b>													
EINFACH	40-1	C11N040000	12,70	7,97	7,85	11,25	3,93	12,00	-	5,1			
	50-1	C11N050000	15,875	10,16	9,66	13,90	5,04	15,00	-	6,5			
	60-1	C11N060000	19,05	11,95	12,65	17,81	5,91	18,00	-	7,6			
<b>Ketten typ ASA Amerikanische Bauart verstärket Ausführungen</b>													
EINFACH	50H	CA1N050H000	15,875	10,16	9,40	22,10	5,07	14,48	-	2,4	21,7	21,77	1,20
	60H	CA1N060H000	19,05	11,91	12,58	31,20	5,96	18,00	-	4,6	31,3	31,80	1,81
	80H	CA1N080H000	25,40	15,87	15,75	38,00	7,94	24,10	-	5,4	55,6	56,50	3,00
	100H	CA1N100H000	31,75	19,05	18,90	45,40	9,54	30,10	-	6,1	88,50	88,50	4,38
	120H	CA1N120H000	38,10	22,22	25,23	55,10	11,11	36,20	-	6,6	127,0	127,0	6,61
	140H	CA1N140H000	44,45	25,40	25,22	60,40	12,71	42,20	-	7,4	172,40	172,40	8,33
<b>Langgliederketten typ ASA Amerikanische Bauart mit geraden Laschen ISO 1275</b>													
EINFACH	C2040	CC1N2040000	25,40	7,92	7,85	17,80	3,96	11,66	-	3,9	13,9	14,12	0,49
	C2050	CC1N2050000	31,75	10,16	9,40	21,80	5,08	14,58	-	4,1	21,8	22,26	0,81
	C2060	CC1N2060000	38,10	11,91	12,58	26,90	5,94	18,06	-	4,6	31,3	31,77	1,20
	C2080	CC1N2080000	50,80	15,88	15,75	33,50	7,92	24,05	-	5,4	56,1	56,68	2,10

**Verbindungsglieder** : Darstellung gilt analog für Zweifach- und Dreifachketten





VERSCHLUSSGLIEDER

Verfügbarkeit der Glieder:

		KETTE BS	KETTE TYP ASA
	<b>N° 205</b> <b>NIETGLIEDER</b> Dieses Glied hat 2 Bolzen welche in der Aussenlasche vernietet sind. Die zweite Lasche wird aufgepresst und die Bolzen nach der Montage vernietet.	X	X
	<b>N° 206</b> <b>VERSCHLUSSGLIED MIT FEDER</b> Die zwei Bolzen sind in der Aussenlasche vernietet. Die Schiebesitzlasche ist durch eine Feder fixiert. Das geschlossene Ende der Feder muss in Laufrichtung orientiert sein. Die Verschlussglieder für die Ketten europäischer Bauart BS sind mit Delta® Bolzen ausgerüstet was zu besserer Resistenz gegen Verschleiss führt.	X (≤31,75mm)	X (≤ 25,4mm)
	<b>N° 208</b> <b>SPLINTVERSCHLUSSGLIED</b> Verwendet bei Teilungen ab 25.4 mm bei Delta® Ketten und ab der Teilung 31.75 bei Alpha Premium Ketten. Die losen Laschen können mit Schiebesitz sein oder mit Presssitz bei BS Ketten	X (≥ 31,75mm oder ≥ 25,4mm)	X (≥ 31,75mm)
	<b>N° 209</b> <b>VERSCHLUSSGLIED MIT SICHERUNGSMUTTER</b> Die Bolzen sind mit Gewinde zur Montage einer selbstsichernden Mutter versehen. Durch DIE KONISCHE FORM wird das Spiel der losen Lasche ausgeschaltet. Das ist eine SEDIS spezifische Lösung	X (≥ 31,75mm)	

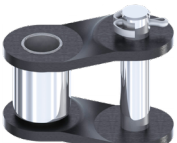
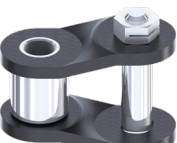
KRÖPFGLIEDER

	<b>N° 216</b> <b>EINFACH GEKRÖPFTES GLIED MIT SPLINT</b> Dieses wird dann verwendet, wenn eine ungerade Gliederanzahl erforderlich ist. Ab Teilung 12.70 mm. Der Bolzen kann entfernt werden.	X	X
	<b>N° 217</b> <b>EINFACH GEKRÖPFTES GLIED MIT SELBSTSICHERNDER MUTTER</b> Dieses wird dann verwendet, wenn eine ungerade Gliederanzahl erforderlich ist. Durch die konische Form wird das Spiel der losen Lasche ausgeschaltet. Dieses Glied ist eine technisch bessere und sicherere Lösung als das Glied 216.	X (≥ 31,75mm, ausser 76,2)	
	<b>N° 221</b> <b>GEKRÖPFTES DOPPELGLIED</b> Dieses wird dann verwendet, wenn eine ungerade Gliederanzahl erforderlich ist. Es besteht aus einem Innenglied welches mit einem Kröpfglied vernietet ist. Für BS Ketten werden gekröpfte Doppelglieder mit Delta® Bolzen geliefert um den Verschleiss zu mindern.	X (≤ 38,10mm)	

# SPEZIALKETTEN UND KETTEN MIT ANBAUTEILEN



ROLLENKETTEN MIT GERADEN LASCHEN - Abgeleitet von der ISO-Norm 606

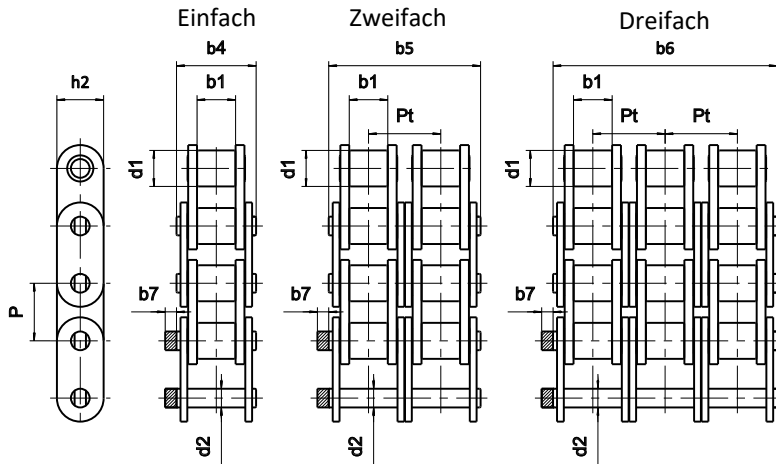

ANWENDUNG

Fördern von Gütern



SERIE ALPHA Premium & DELTA®

Abmessungen in mm

	Artikel - Nr			SERIE SEDIS					Abmessungen (mm)							Bruchkraft (kN)							Gewicht pro Meter kg	
				ALPHA Premium	ALPHA Premium INOX	DELTA® HR	DELTA TITANIUM 2	VERTE	d1	b1	b4 b5 b6	d2	h2	Pt	b7	ISO 606	ALPHA Premium	ALPHA Premium INOX	DELTA® HR	DELTA TITANIUM 2	LUB FREE VERTE	DELTA® VERTE®		
	ISO 606	SEDIS	Teilung P					max.	min.	max.	max.	max.		max.	min.	min.	min.	min.	min.	min.	min.	min.		kg
<b>BS Europäische Bauart B</b>																								
EINFACH	06B-1	2ND	9,525	x		x		6,35	4,10	10,25	3,28	8,2		2,1		9,0		9,0	9,0			0,35		
		3N	9,525	x	x	x	x	6,35	5,77	12,50	3,28	8,2		2,1	8,9	9,0	6,3	9,0	9,0			0,40		
	08B-1	7NNE	12,7	x	x	x	x	(1)	8,51	7,75	16,60	4,45	11,8		1,5	17,8	18,2	13,3	18,2	18,2	18,2		0,72	
	10B-1	11NNE	15,875	x	x	x	x	(1)	10,16	9,65	19,00	5,08	13,7		1,5	22,2	23,0	14,2	23,0	23,0	23,0		0,96	
	12B-1	13NNE	19,05	x	x	x	x	(1)	12,07	11,68	22,30	5,72	16,2		1,5	28,9	30,5	16,6	30,5	30,5	30,5	30,5		1,25
	16B-1	15TNE	25,4	x	x	x	x	(1)	15,88	17,02	35,10	8,28	20,8		3,0	60,0	66,0	39,0	75,0	75,0	66,0	66,0		2,70
	20B-1	17TNE	31,75	x	x	x	x	(2)	19,05	19,56	40,50	10,19	25,4		8,5	95,0	105,0	46,0	110,0	110,0		99,0	3,90	
	24B-1	18TNE	38,1	x	x	x	x	(2)	25,40	25,40	53,10	14,63	33,4		8,5	160,0	170,0	81,0	170,0	170,0		160,0	7,40	
	32B-1	22TNE	50,8	x		x	x	(2)	29,10	30,95	63,60	17,81	42,3		10,4	250,0	270,0		300,0	300,0		250,0	10,00	
ZWEIFACH	06B-2	203N	9,525	x	x	x	x	6,35	5,77	23,10	3,28	8,2	10,24	2,1	16,9	18,0	9,8	18,0	18,0			0,74		
	08B-2	207NNE	12,7	x	x	x	x	(1)	8,51	7,75	30,60	4,45	11,8	13,92	1,5	31,1	36,4	26,6	36,4	36,4	36,4		1,46	
	10B-2	211NNE	15,875	x	x	x	x	(1)	10,16	9,65	35,75	5,08	13,7	16,59	1,5	44,5	46,0	28,4	46,0	46,0	46,0		1,88	
	12B-2	213NNE	19,05	x	x	x	x	(1)	12,07	11,68	41,80	5,72	16,2	19,46	1,5	57,8	61,0	37,2	61,0	61,0	61,0	61,0		2,44
	16B-2	215TNE	25,4	x	x	x	x	(1)	15,88	17,02	68,00	8,28	20,8	31,88	3,0	106,0	132,0	78,0	150,0	150,0	132,0	132,0		5,89
	20B-2	217TNE	31,75	x	x	x	x	(2)	19,05	19,56	79,70	10,19	25,4	36,45	8,5	170,0	210,0	92,0	220,0	220,0		198,0	7,70	
	24B-2	218TNE	38,1	x	x	x	x	(2)	25,40	25,40	101,80	14,63	33,4	48,36	8,5	280,0	360,0	162,0	360,0	360,0		320,0	14,70	
	32B-2	222TNE	50,8	x		x	x	(2)	29,21	30,95	121,60	17,81	42,3	58,55	10,4	450,0	540,0		600,0	600,0		500,0	19,80	
	DREIFACH	06B-3	303N	9,525	x	x	x	x	6,35	5,77	33,00	3,28	8,2	10,24	2,1	24,9	27,0		27,0	27,0			1,10	
08B-3		307NNE	12,7	x	x	x	x	(1)	8,51	7,75	44,60	4,45	11,8	13,92	1,5	44,5	54,6	39,9	54,6	54,6	54,6		2,14	
10B-3		311NNE	15,875	x	x	x	x	(1)	10,16	9,65	52,30	5,08	13,7	16,59	1,5	66,7	69,0	42,6	69,0	69,0	69,0		2,80	
12B-3		313NNE	19,05	x	x	x	x	(1)	12,07	11,68	61,40	5,72	16,2	19,46	1,5	86,7	91,5	49,8	91,5	91,5	91,5	91,5		3,55
16B-3		315TNE	25,4	x	x	x	x	(1)	15,88	17,02	99,90	8,28	20,8	31,88	3,0	160,0	198,0	117,0	225,0	225,0	198,0	198,0		8,40
20B-3		317TNE	31,75	x	x	x	x	(2)	19,05	19,56	116,10	10,19	25,4	36,45	8,5	250,0	315,0	138,0	330,0	330,0		297,0	11,50	
24B-3		318TNE	38,1	x	x	x	x	(2)	25,40	25,40	150,20	14,63	33,4	48,36	8,5	425,0	540,0	243,0	540,0	540,0		480,0	22,20	
32B-3		322TNE	50,8	x		x	x	(2)	29,21	30,95	179,80	17,81	42,3	58,55	10,4	670,0	810,0		900,0	900,0		750,0	29,60	

ASA und ASA Langgliederketten auf Anfrage

- (1) : Ketten in Lub Free Version. Version Delta® Verte auf Anfrage
- (2) : Ketten nur in Version Delta® Verte lieferbar

SERIE RECORD®

	Artikel - Nr			Teilung	Serie Record®		Abmessungen (mm)							Bruchkraft (kN)				Gewicht pro Meter (Kg/m)	
	ISO 606	SEDIS	P		Record®	Record® nickel	d1	b1	b4 b5 b6	d2	h2	Pt	b7	ISO 606	RECORD®	RECORD® nickel	RECORD®	RECORD® nickel	
							max	min	max	max	max		max	min	min	min			
EINFACH	06B-1	CC1N06B000	9,525	x			6,35	5,72	13,15	3,28	8,20	-	3,65	8,9	10,40	-	0,41	0,41	
	08B-1	CC1N08B000	12,70	x	x		8,51	7,75	16,60	4,45	11,80	-	1,5	17,8	17,80	-	0,72	0,72	
	10B-1	CC1N10B000	15,875	x	x		10,16	9,65	19,00	5,08	14,70	-	1,5	22,2	22,20	-	0,96	0,96	
	12B-1	CC1N12B000	19,05	x	x		12,07	11,68	22,30	5,72	16,10	-	1,5	28,9	29,00	-	1,25	1,25	
	16B-1	CC1N16B000	25,40	x	x		15,88	17,02	36,10	8,27	21,00	-	5,4	60,0	60,00	-	3,34	3,34	
ZWEIFACH	08B-2	CCN2N08B000	12,70		x		8,51	7,75	31,00	4,45	11,80	13,92	3,9	31,1	-	32,00	-	1,32	
	10B-2	CCN2N10B000	15,875		x		10,16	9,65	36,20	5,08	14,70	16,59	4,1	44,5	-	44,50	-	1,66	
	12B-2	CCN2N12B000	19,05		x		12,07	11,68	42,20	5,72	16,10	19,46	4,6	57,8	-	57,80	-	2,29	
	16B-2	CCN2N16B000	25,40		x		15,88	17,02	68,00	8,27	21,00	31,88	5,4	106,0	-	114,70	-	5,89	

# ROLLENKETTEN MIT TRAGLASCHEN - Ketten abgeleitet von den Normen DIN 8187/8188

## ANWENDUNG

Transport von Staulasten auf der Kette, vielfach von abrasiven Produkten. In diesem Fall ist die Version DELTA® zu bevorzugen. Beispiel: Steine, Dachziegel, Baustoffe.

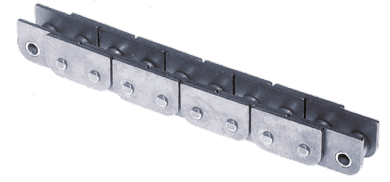

GESCHWEIFTE LASCHEN

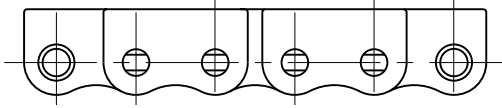

GERADE LASCHEN

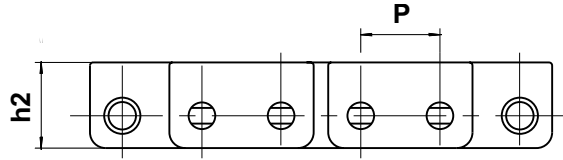

Abmessungen in mm

Artikel - Nr		Teilung P	Ausführungen		Laschen- form	d1 max.	b1 min.	b4 max.	h2	E	Bruchkraft kN
ISO 606	SEDIS		ALPHA Premium	DELTA® HR							
	10N	15,875	x	x	Geschweifte	10,16	6,50	16,4	18,0	11,1	23
10B-1	11N	15,875	x	x	Geschweifte	10,16	9,65	19,0	18,0	11,1	23
12A-1	60-1	19,05	x	x	Gerade	11,91	12,65	25,4	22,3	14,1	38

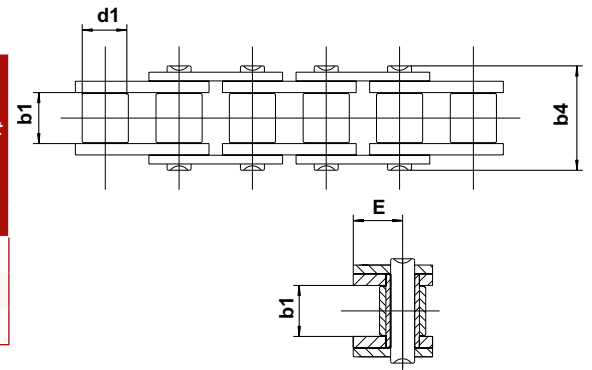

## TRANSPORTKETTEN

Rollenketten in Einfach- oder Mehrfachausführung mit geraden Laschen und zusätzlichen, auf verlängerten Bolzen montierten Laschen. Die Laschen können an einer Seite oder an beiden Seiten angebracht sein.

## ANWENDUNG

Transport von leichtem Fördergut direkt auf der Kette, Staubetrieb. Die Anzahl der Laschen verringert den Druck und somit das Markieren/Beschädigen der Ware.



Beispiel : Grundkette 7NNE

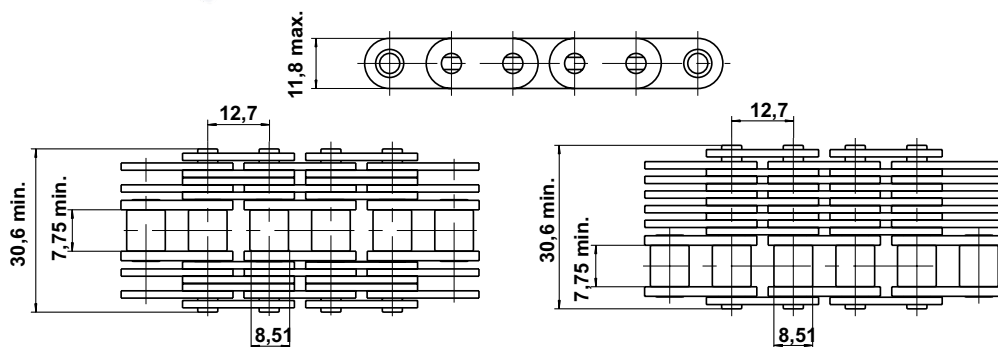

# HOHLBOLZENKETTEN

## ANWENDUNG

Transportanlagen mit 2 parallel laufenden Ketten, die durch Stäbe verbunden sind. Beispiele: Förderer für Spraydosens, Zahnpastatuben, Verpackungsmaschinen, Transportanlagen für Eier.

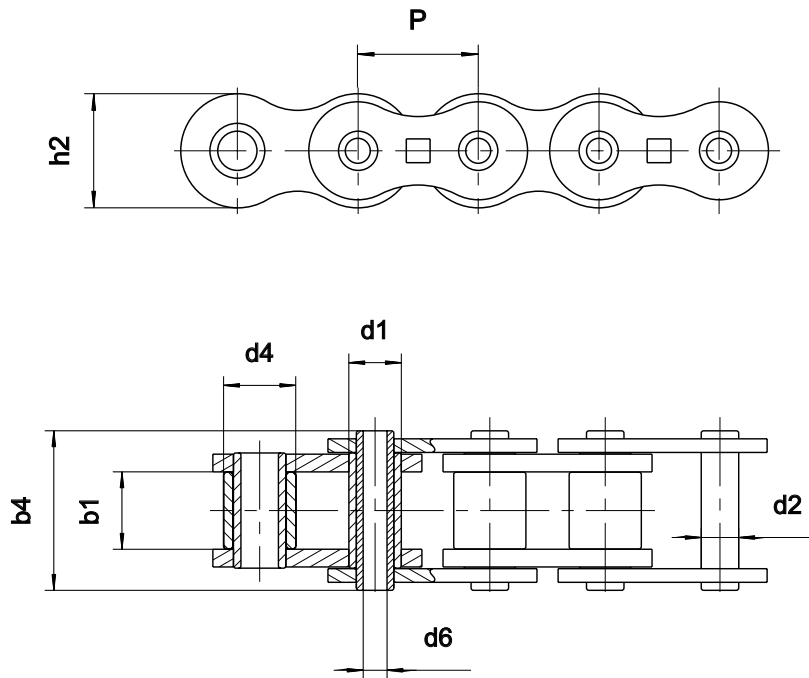

Abmessungen in mm

Artikel - Nr		Teilung  P	SERIE SEDIS				d1	d4	b1	b4	d2	d6	h2	Gelenkfläche  mm <sup>2</sup>	Bruchkraft				Gewicht pro Meter  kg
ISO 606	SEDIS		ALPHA Premium	ALPHA Premium INOX	DELTA® HR	DELTA TITANIUM 2									ALPHA Premium	ALPHA Premium INOX	DELTA® HR	DELTA TITANIUM 2	
			max.	max.	min.	max.									min.	max.	min.	min.	
08B-1	7C40	12,7	x			8,51		7,75	16,50	6,55	4,00	11,80	73	11,1				0,58	
08B-1	7C45	12,7	x			8,51		7,75	16,50	6,55	4,50	11,80	73	11,1				0,53	
12B-1	13C	19,05	x			12,07		11,68	23,00	8,25	6,10	18,30	128	24,0				1,07	
16A-1	80C	25,4	x			15,88		15,87	32,60	11,58	8,05	24,00	260	41,2				2,00	
Werksnormketten	5508-03	25,4	x	(1)			17,10	19,90	35,70	11,11	8,20	20,80	292	44,0	15,0			2,40	
	5508-06	25,4	x			14,11		19,90	35,70	11,11	8,20	20,80	292	44,0				2,30	
	A55BC	41,75	x	(1)			17,10	19,90	35,70	11,11	8,20	21,65	292	26,5	17,6			1,43	
	A155TS	41,75	x		x	x	17,10	19,90	35,70	11,11	8,20	25,26	292	49,0		49,0	49,0	1,90	
	ZC50B50	50,8	x			22,51		19,00	46,60	17,10	12,50	32,00	540	60,0				3,70	
	ZC50S50	50,8	x				29,34	19,00	46,60	17,10	12,50	32,00	540	60,0				4,50	
	ZC60B60	60	x			22,51		19,00	46,60	17,10	12,50	32,00	540	60,0				3,40	
	ZC60S60	60	x				29,34	19,00	46,60	17,10	12,50	32,00	540	60,0				4,00	
S800	80	x				29,00	31,00	53,10	17,10	12,50	40,00	660	70,0				5,30		

(1): In rostfreier Version verfügbar. Abmessungen auf Anfrage

Weitere Förderketten mit Hohlbolzen: siehe Katalog Buchsenförderketten – Ketten MC27, MC55, MC110.



**KETTE 7N (O8B-1)**  
N° 5272-74

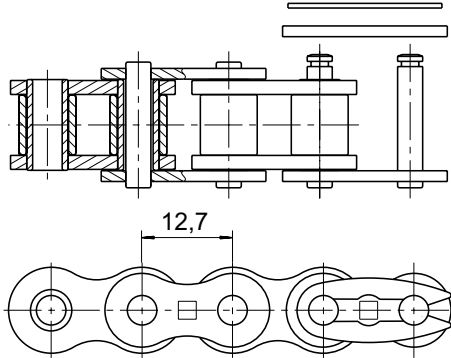

Einsatzradius : R = 400 mm minimal



**Mittlere Teilung der gestreckten Kette = 12,94mm**

Kettenräder 7N mit max Z=17 verwenden

**KETTE TYPE 60-1NE**  
N° 5312-53

Einsatzbeispiel : Flaschentransport

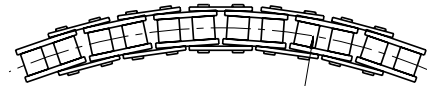
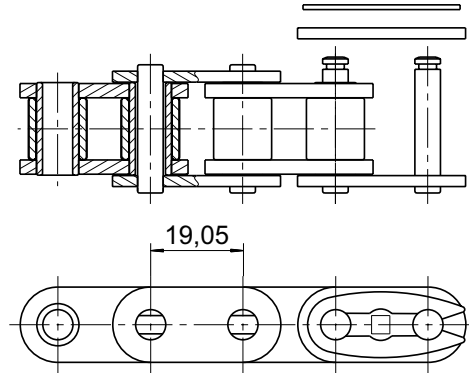

Einsatzradius : R = 650 mm minimal



**Mittlere Teilung der gestreckten Kette = 19,3mm**

Kettenräder 60- 1NE mit max. Z=17 verwenden

**KETTE 15T (16B-1)**  
N° 5811-32

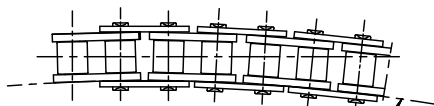
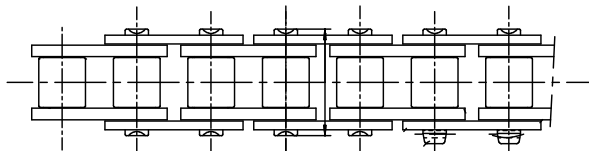
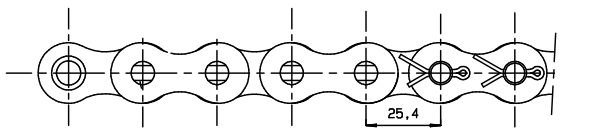

Einsatzradius : R = 3000 mm minimal

**ASA 50 MIT SONDERBOLZEN**  
N° 5245-58

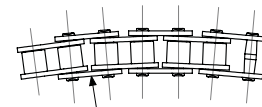
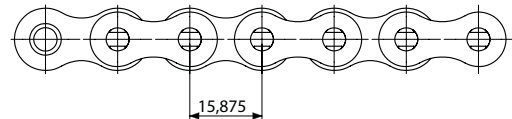
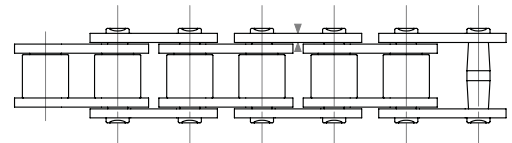

Einsatzradius : R = 400 mm minimal

ASA 80 mit Sonderbolzen: 5294-33

STAUFÖRDERKETTEN - Grundketten nach Norm ISO 606

ANWENDUNG

Transport von Paletten, Schlitten, usw. Diese liegen direkt auf den zentralen oder lateralen Stauförderrollen. Das Transportgut kann so gestoppt werden, während die Kette kontinuierlich weiter läuft.



Staurollen lieferbar aus Kunststoff oder Stahl.  
Zwei Lösungen zum Verbessern der Beschleunigung des Förderguts:  
1- Einsatz von Staurollen auf Buchsen  
2- Einsatz von Bremsfedern um die Rotation der Staurollen zu reduzieren.  
Bitte um Anfrage

**KETTENRAD**

Artikel - Nr		Teilung	2Pt	B1	B3	hg
ISO 606	SEDIS	mm				min.
06B-3	303N	9,525	20,48	5,2	25,6	8,0
08B-3	307N	12,7	27,84	7,0	34,9	10,0
10B-3	311N	15,875	33,18	9,0	42,1	12,0
12B-3	313N	19,05	38,92	10,8	49,8	15,0
16B-3	315T	25,4	63,76	15,8	76,6	18,5
20B-3	317T	31,75	72,90	18,2	91,0	23,5
24B-3	318T	38,1	96,72	23,6	120,3	26,0

TYP A

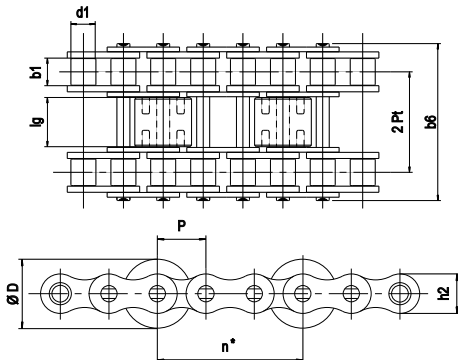

Besonderheit: \*n = Abstand der Staurollen  
n = 2 Teilungen minimal  
Die Frequenz n muss vom Kunden spezifiziert werden

TYP C

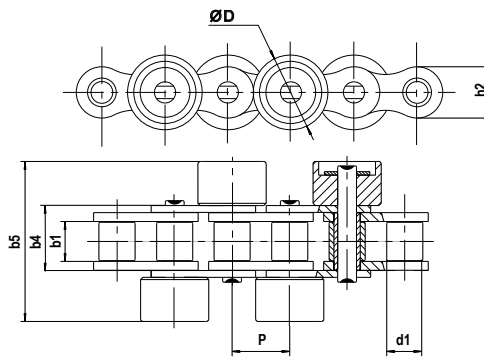

Besonderheit: die wechselseitige Anordnung der Staurollen ermöglicht den Transport kurzer Güter

TYP D

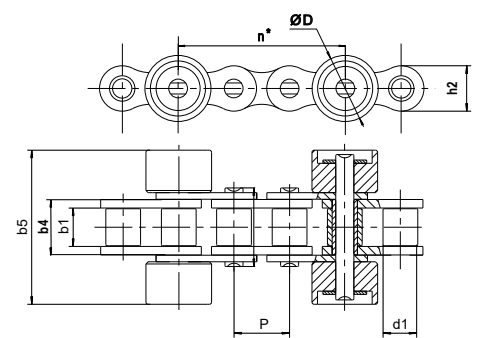

Besonderheit: \*n = Abstand der Staurollen  
n = 2 Teilungen minimal  
Die Frequenz n muss vom Kunden spezifiziert werden

Abmessungen in mm

Artikel - Nr	ISO 606	SEDIS	Teilung	SERIE SEDIS				d1	ØD	lg	b1	b4	b5	b6	Pt	Bruchkraft (kN)			
				ALPHA Premium	DELTA® HR	DELTA TITANIUM 2	CHAINE VERTE									ALPHA Premium	DELTA® HR	DELTA TITANIUM 2	VERTE
			P				max.		min.	min.	max.	max.	max.						
<b>TYP A</b>																			
06B-3	303N	9,525	x	x	x		6,35	14,0	7,4	5,77	.	.	33,00	10,24	17,6	18,0	18,0	.	
08B-3	307N	12,7	x	x	x	(1)	8,51	18,0	9,9	7,75	.	.	44,60	13,92	36,4	36,4	36,4	33,2	
10B-3	311N	15,875	x	x	x	(1)	10,16	22,0	11,7	9,65	.	.	52,30	16,59	46,0	46,0	46,0	37,2	
12B-3	313N	19,05	x	x	x	(1)	12,07	28,0	15,5	19,0	11,68	.	61,40	19,46	61,0	61,0	61,0	61,0	
16B-3	315T	25,4	x	x	x	(1)	15,88	35,0	24,4	17,02	.	.	99,90	31,88	132,0	150,0	150,0	132,0	
20B-3	317T	31,75	x	x	x		19,05	45,0	35,1	19,56	.	.	116,10	36,45	210,0	220,0	220,0	.	
24B-3	318T	38,1	x	x	x		25,40	50,0	47,0	25,40	.	.	150,20	48,36	360,0	360,0	360,0	.	
<b>TYP C</b>																			
08B	7N	12,7	x	x	x		8,51	15,8	.	7,75	16,60	33,00	.	.	18,2	18,2	18,2	.	
10B	11N	15,875	x	x	x		10,16	22,0	.	9,65	19,00	42,00	.	.	23,0	23,0	23,0	.	
12B	13N	19,05	x	x	x		12,07	25,0	.	11,68	22,30	48,00	.	.	30,5	30,5	30,5	.	
<b>TYP D</b>																			
08B	7N	12,7	x	x	x		8,51	15,8	.	7,75	16,60	33,00	.	.	18,2	18,2	.	.	
10B	11N	15,875	x	x	x		10,16	22,0	.	9,65	19,00	42,00	.	.	23,0	23,0	.	.	
12B	13N	19,05	x	x	x		12,07	25,0	.	11,68	22,30	48,00	.	.	30,5	30,5	.	.	

(1): Ketten in Lub Free Version. Version Delta® Verte auf Anfrage

Viele weitere Ausführungen auf Anfrage

ANWENDUNGEN

Transport von Teilen in Förderanlagen und Hebeeinrichtungen, Förderanlagen, Hebeeinrichtungen.

VERSAND UNTER 48 H  
Angegebene Referenzen    
FÜR MAXIMAL 50M (auf Anfrage)



Der Vorteil dieser Sonderkette besteht darin, dass die Antriebskraft ohne Kippmoment auf die Kettenmitte einwirkt. Die Bolzenabstände werden nach Anforderung geliefert und sind bei Bestellung anzugeben. Andere Längen und Ausführungen auf Anfrage.

EINSEITIG ÜBERSTEHEND

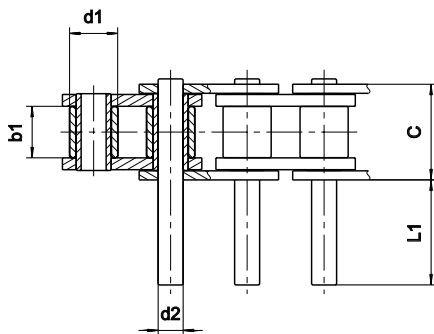

SYMMETRISCHE ANORDNUNG

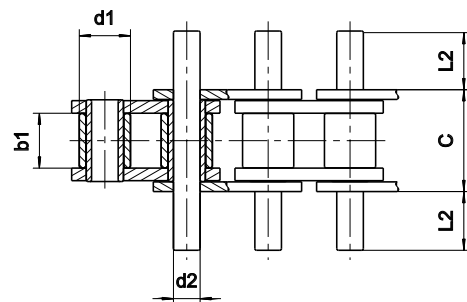

Abmessungen in mm

Artikel - Nr	SERIE SEDIS						d1	b1	c	d2	L1										L2																
	ISO 606	SEDIS	Teilung	ALPHA Premium	ALPHA Premium INOX	DELTA® HR					DELTA Titanium 2	CHAINE VERTE	max.	min.	max.	max.																					
06B-1	3N	9,525	x		x	x		6,35	5,77	11,01	3,28	11,1	21,7											5,8	11,1												
08B-1	7N	12,7	x	x	x	x	(1)	8,51	7,75	14,43	4,45	3,5	15,2	29,2											2,2	8,1	15,1										
10B-1	11N	15,875	x	x	x	x	(1)	10,16	9,65	16,95	5,08	4,3	11,2	17,8	21	24,8	34,4	39,1											2,6	6,1	9,4	11,0	12,9	17,7	20,0		
12B-1	13N	19,05	x	x	x	x	(1)	12,07	11,65	19,75	5,72	10,4	14,1	20,9	40,5											5,8	7,6	11,0	20,8								
16B-1	15T	25,4	x	x	x	x	(1)	15,88	17,02	32,09	8,28	8,3	18,7	21,9	33,3	65	98,4	130,3	194											5,0	10,0	11,6	17,3	33,2	49,9	65,8	97,6
20B-1	17T	31,75	x	x	x	x	(2)*	19,05	19,56	36,80	10,19	6,6	10,3	14,0	21,5	25,4	38,4	54,4	74,9											4,2	6,0	7,9	11,6	13,6	20,1	28,1	38,3
24B-1	18T	38,1	x	x	x	x	(2)*	25,40	25,40	48,72	14,63	11,7	16,9	37,4	51,1	58,3	79,7	99,5	341,4											6,8	9,4	19,7	26,5	30,1	40,8	50,7	171,7
28B-1	20T	44,45	x		x	x	(2)	27,94	30,99	60,00	15,90	22,0	48,1	62,5	122,4											12,1	25,2	32,4	62,3								
32B-1	22T	50,8	x		x	x	(2)	29,21	30,99	58,62	17,81	19,5	61,8	44,2	69,0	120,7	179,3	294,6											10,9	32,1	23,3	35,7	61,5	90,8	148,7		
40B-1	23T	63,5	x		x	x	(2)	39,37	38,10	72,70	22,89	30,0	62,2	76,4	149,0	221,4	294,4											16,5	32,6	39,7	76,0	112,2	148,7				
48B-1	24T	76,2	x		x	x	(2)	48,26	47,70	91,40	29,22	35,5	95,7	186,9											19,4	49,5	95,1										

(1): Ketten in Lub Free Version. Version Delta® Verte auf Anfrage  
(2): Ketten nur in Version Delta® Verte lieferbar

\* Der Bolzendurchmesser ist abweichend. Bitte Rücksprache.  
Bruchkräfte der Ketten gemäß Tabellen Seiten 18 bis 19.

Weitere lieferbare Ausführungen:

- Als Zweifachketten
- Als ANSI-Ketten

FÜR GRÖßERE PRÄZISION KÖNNEN DIE KETTEN PAARWEISE VERMESSEN WERDEN

WEITERE LIEFERBARE SONDERBOLZEN

WECHSELWEISE ÜBERSTEHENDE BOLZEN

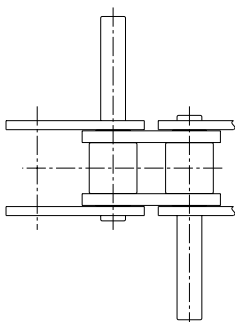

BOLZEN MIT GEWINDE

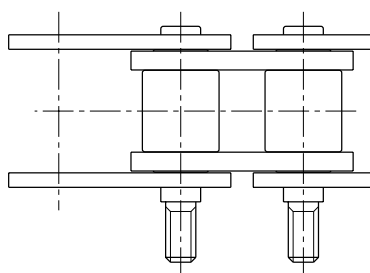

VERBINDUNGSBOLZEN

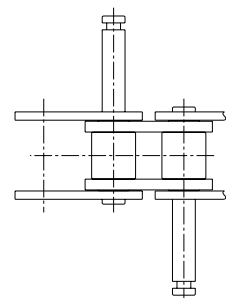

# ROLLENKETTEN MIT WINKELASCHEN "K"

Abgeleitet von der Norm ISO 606 / DIN 8187606

## ANWENDUNG

Förderanlagen und Sondermaschinen, Fördereinrichtungen mit 2 oder mehr parallel laufenden Ketten

VERSAND UNTER 48 H

Angegebene Referenzen   
FÜR MAXIMAL 50M (auf Anfrage)

FÜR GRÖßERE PRÄZISION KÖNNEN DIE KETTEN PAARWEISE VERMESSEN WERDEN

K1C



K3L

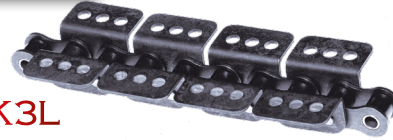

### WINKELASCHEN SCHMAL K1C

Montage auf jeder Teilung ein- oder beidseitig möglich ausgenommen 17T (mindestens jede 2. Teilung auf Außenglied ein- oder beidseitig)

Abmessungen in mm

Artikel - Nr	ISO 606	SEDIS	Teilung	SERIE SEDIS					VERTE	d1	b1	Breite über Nietbolzen	B	C	D	E	F	G	H
				ALPHA Premium	ALPHA Premium INOX	DELTA® HR	DELTA® Titanium 2	P											
<b>Winkellasche K1C auf Außenglied</b>																			
06B-1	3N	9,525	x			x	x	(1)	6,35	5,77	12,50	3,10	19,85	29,05	6,55	8,30		1	
08B-1	7N	12,7	**			x	x	(1)	8,51	7,75	16,60	4,30	25,40	37,95	9,20	10,70		1,3	
10B-1	11N	15,875	x			x	x	(1)	10,16	9,65	19,00	5,30	31,75	46,65	10,60	13,80		1,6	
12B-1	13N	19,05	**			x	x	(1)	12,07	11,68	22,30	7,12	38,10	61,00	13,80	16,50		1,8	
16B-1	15T	25,4	x	x		x	x	(1)	15,88	17,02	35,10	8,40	50,80	74,00	16,15	20,76		3	
20B-1	17T	31,75	x			x	x		19,05	19,56	40,50	8,40	63,50	96,00	20,10	25,76		3,5	
(*)	18T	38,1	x			x	x		25,40	25,40	53,10	11,00	88,00		25,00	38,00		5	
<b>Winkellasche K1C auf Innenglied</b>																			
08B-1	7N	12,7	x			x	x		8,51	7,75	16,60	4,30	25,40	35,55	9,20	10,70		1,6	
10B-1	11N	15,875	x			x	x		10,16	9,65	19,00	5,30	31,75	42,65	10,60	13,80		1,6	
12B-1	13N	19,05	x			x	x		12,07	11,68	22,30	7,12	38,10	57,00	13,80	16,50		1,8	
16B-1	15T	25,4	x	x		x	x		15,88	17,02	35,10	8,40	50,80	74,00	16,15	20,76		3,9	
20B-1	17T	31,75	x			x	x		19,05	19,56	40,50	8,40	63,50		20,10	25,76		4,5	

K1C: Schmale Form, 1 Loch

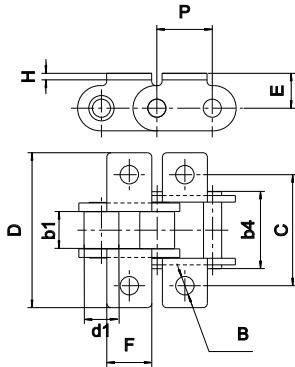

### WINKELASCHE BREITE FORM K1L – K2L – K3L

Mindestabstand jede 2. Teilung

<b>Winkellasche K1L auf Außenglied</b>																		
06B-1	3N	9,525	x			x	x	(1)	6,35	5,77	12,50	3,10	19,85	29,05	6,55	17,70		1
08B-1	7N	12,7	x			x	x	(1)	8,51	7,75	16,60	4,30	25,40	37,95	9,20	24,50		1,30
10B-1	11N	15,875	x			x	x	(1)	10,16	9,65	19,00	5,30	31,75	46,65	10,60	29,50		1,60
12B-1	13N	19,05	x			x	x	(1)	12,07	11,68	22,30		K3L verwenden					
16B-1	15T	25,4	x	x		x	x	(1)	15,88	17,02	35,10	8,40	50,80	74,00	16,15	47,20		3,00
<b>Winkellasche K1L auf Innenglied</b>																		
16B-1	15T	25,4	x			x	x	(1)	15,88	17,02	35,10	8,40	50,80	74,00	16,15	47,20		3,90
<b>Winkellasche K2L auf Außenglied</b>																		
06B-1	3N	9,525	x			x	x	(1)	6,35	5,77	12,50	3,10	19,85	29,05	6,55	17,70	9,50	1,00
08B-1	7N	12,7	x			x	x	(1)	8,51	7,75	16,60	4,80	25,40	37,95	9,20	24,50	12,70	1,30
10B-1	11N	15,875	x	x		x	x	(1)	10,16	9,65	19,00	5,30	31,75	46,65	10,60	29,50	15,88	1,60
12B-1	13N	19,05	x			x	x	(1)	12,07	11,68	22,30		K3L verwenden					
16B-1	15T	25,4	x	x		x	x	(1)	15,88	17,02	35,10	8,40	50,80	74,00	16,15	47,20	25,40	3,00
(*)	17T	31,75	x			x	x		19,05	19,56	40,50	10,40	69,00	100,00	21,00	57,50	31,70	3,50
(*)	18T	38,1	x			x	x		25,40	25,40	53,10	12,40	88,00	126,00	28,00	72,00	38,10	5,00
28B-1	20T	44,45	x			x	x		27,94	30,99	65,10	13,50	88,90	125,00	28,90	79,60	45,00	6,35
(*)	80-1	25,4	x			x	x		15,88	15,87	33,05	8,40	47,90	71,00	16,15	47,20	25,40	3,00
<b>Winkellasche K2L auf Innenglied</b>																		
08B-1	7N	12,7	x			x	x		8,51	7,75	16,60	4,80	25,40	35,55	9,20	24,50	12,70	1,30
10B-1	11N	15,875	x			x	x		10,16	9,65	19,00	5,30	31,75	42,65	10,60	29,50	15,88	1,60
16B-1	15T	25,4	x			x	x	(1)	15,88	17,02	35,10	8,40	50,80	74,00	16,15	47,20	25,40	3,90
(*)	17T	31,75	x			x	x		19,05	19,56	40,50	10,40	69	100,00	21,00	57,50	31,7	3,50
<b>Winkellasche K3L auf Außenglied</b>																		
12B-1	13N	19,05	x	x		x	x	(1)	12,07	11,68	22,30	6,40	38,10	61,00	13,80	35,10	19,05	1,80
16B-1	15T	25,4	x	x		x	x	(1)	15,88	17,02	35,10	8,40	50,80	74,00	16,15	47,20	25,40	3,00
(*)	17T	31,75	x			x	x		19,05	19,56	40,50	8,40	63,5	94	20,2	58,2	31,75	3,50
<b>Winkellasche K3L auf Innenglied</b>																		
16B-1	15T	25,4	x			x	x	(1)	15,88	17,02	35,10	8,40	50,80	74,00	16,15	47,20	25,40	3,90

K1L: Breite Form; 1 Loch  
K2L: Breite Form; 2 Löcher  
K3L: Breite Form; 3 Löcher

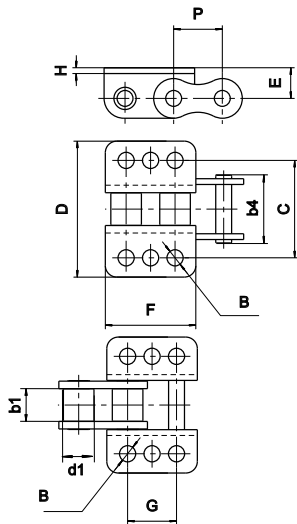

Kette 2060 mit Winkellasche K5

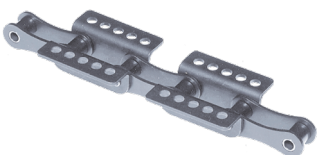

(\*) Achtung, die Abmessungen dieser Laschen sind von der Norm abweichend

### LANGGLIEDERKETTEN - entsprechend Norm ISO 1275

<b>Winkellasche K1, K2 auf Außenglied</b>																		
210A	2050	31,75	x			x	x	(1)	10,16	9,65	20,45	5,30	31,60	50,60	12,00	28,00	15,90	2,00
<b>Winkellasche K5 auf Außenglied</b>																		
212A	2060	38,1	x			x	x	(1)	11,91	12,65	25,40	6,50	38,60	57,50	12,00	55,50	38,10	2,35

(1): Ketten in Lub Free Version. Version Delta® Verte auf Anfrage  
Lieferung als Zweifach- und Dreifachketten möglich

**ANWENDUNG**

Förderer und Sondermaschinen bei welchen im Allgemeinen 2 parallele Ketten eingesetzt werden

**VERSAND UNTER 48 H**  
 Angegebene Referenzen   
**FÜR MAXIMAL 50M** (auf Anfrage)

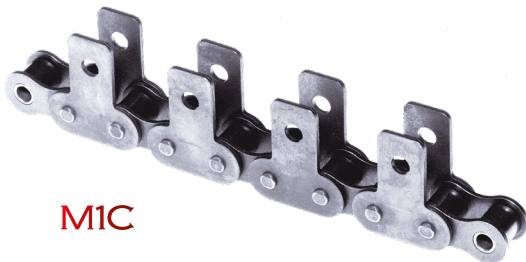

MIC



M3L

FÜR GRÖßERE PRÄZISION KÖNNEN DIE KETTEN PAARWEISE VERMESSEN WERDEN

**MITNEHMER SCHMAL MIC**

Montage auf jedem Glied ein- oder beidseitig möglich

Abmessungen in mm

MIC: Schmale Form, 1 Loch

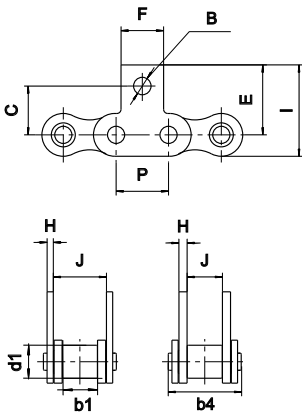

Artikel - Nr		Teilung P	SERIE SEDIS						d1 max.	b1 min.	b4 max.	B min.	C nom.	E nom.	F max.	G nom.	H nom.	I max.	J min.
ISO 606	SEDIS		ALPHA Premium	ALPHA Premium INOX	DELTA® HR	DELTA Titanium 2	CHAINES VERTES												
<b>Mitnehmerlaschen M1C auf Außenglied</b>																			
06B-1	3N	9,525	x		x	x		6,36	5,77	12,50	3,10	10,00	14,60	8,30		1,00	18,70	8,63	
08B-1	7N	12,7	x		x	x	(1)	8,51	7,75	16,60	4,30	13,80	20,00	10,70		1,30	26,10	11,45	
10B-1	11N	15,875	x		x	x	(1)	10,16	9,65	19,00	5,30	16,60	24,00	13,80		1,60	31,05	13,30	
12B-1	13N	19,05	x	x	x	x	(1)	12,07	11,68	22,30	7,12	22,20	32,45	16,50		1,80	40,75	15,75	
16B-1	15T	25,4	x	x	x	x	(1)	15,88	17,02	35,10	8,40	23,50	33,65	20,76		3,00	44,15	25,58	
20B-1	17T	31,75	x		x	x		19,05	19,56	40,50	8,40	31,75	46,00	25,76		3,50	58,83	29,14	
<b>Mitnehmerlaschen M1C auf Innenglied</b>																			
08B-1	7N	12,7	x		x	x		8,51	7,75	16,60	4,30	15,00	20,00	10,70		1,60	26,10	7,75	
10B-1	11N	15,875	x		x	x		10,16	9,65	19,00	5,30	18,30	24,00	13,80		1,60	31,05	9,65	
12B-1	13N	19,05	x		x	x		12,07	11,68	22,30	7,12	22,20	32,45	16,50		1,80	40,75	11,68	
16B-1	15T	25,4	x		x	x		15,88	17,02	35,10	8,40	27,30	36,80	20,76		3,90	47,30	17,02	

**MITNEHMERLASCHEN BREIT M1L – M2L – M3L**

Montage auf jeder Teilung ein- oder beidseitig möglich ausgenommen 17T

M1L: Breite Form 1 Loch  
 M2L: Breite Form 2 Löcher  
 M3L: Breite Form 3 Löcher

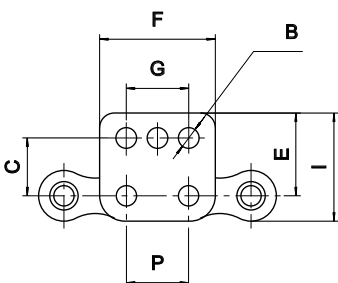

<b>Mitnehmerlaschen M1L auf Außenglied</b>																		
06B-1	3N	9,525	x		x	x		6,35	5,77	12,50	3,10	10,00	14,60	17,70		1,00	18,70	8,63
08B-1	7N	12,7	x		x	x	(1)	8,51	7,75	16,60	4,30	13,80	20,00	24,50		1,30	26,10	11,45
10B-1	11N	15,875	x		x	x	(1)	10,16	9,65	19,00	5,30	16,60	24,00	29,50		1,60	31,05	13,30
12B-1	13N	19,05	x		x	x	(1)	12,07	11,68	22,30					M3L verwenden			
16B-1	15T	25,4	x	x	x	x	(1)	15,88	17,02	35,10	8,40	23,50	33,65	47,20		3,00	44,15	25,58
<b>Mitnehmerlaschen M1L auf Innenglied</b>																		
08B-1	7N	12,7	x		x	x		8,51	7,75	16,60	4,30	15,00	20,00	24,50		1,60	26,10	7,75
16B-1	15T	25,4	x		x	x		15,88	17,02	35,10	8,40	27,30	36,80	47,20		3,90	47,30	17,02
<b>Mitnehmerlaschen M2L auf Außenglied</b>																		
06B-1	3N	9,525	x		x	x		6,35	5,77	12,50	3,10	10,00	14,60	17,70	9,50	1,00	18,70	8,63
08B-1	7N	12,7	x	x	x	x	(1)	8,51	7,75	16,60	4,80	13,80	20,00	24,50	12,70	1,30	26,10	11,45
10B-1	11N	15,875	x		x	x	(1)	10,16	9,65	19,00	5,30	16,60	24,00	29,50	15,88	1,60	31,05	13,30
12B-1	13N	19,05	x		x	x	(1)	12,07	11,68	22,30					M3L verwenden			
16B-1	15T	25,4	x	x	x	x	(1)	15,88	17,02	35,10	8,40	23,50	33,65	47,20	25,40	3,00	44,15	25,58
16A-1	80-1	25,4	x		x	x		15,88	15,87	32,80	8,40	23,50	33,65	47,20		3,00	44,15	25,40
<b>Mitnehmerlaschen M2L auf Innenglied</b>																		
08B-1	7N	12,7	x		x	x		8,51	7,75	16,60	4,80	15,00	20,00	24,50	12,70	1,60	26,10	7,75
16B-1	15T	25,4	x		x	x	(1)	15,88	17,02	35,10	8,40	27,30	37,00	47,00	25,40	3,90	47,30	17,02
<b>Mitnehmerlaschen M3L auf Außenglied</b>																		
12B-1	13N	19,05	x	x	x	x	(1)	12,07	11,68	22,30	6,40	21,20	32,45	35,10	19,05	1,80	40,75	15,75
16B-1	15T	25,4	x	x	x	x	(1)	15,88	17,02	35,10	8,40	23,50	33,65	47,20	25,40	3,00	44,15	25,58
<b>Mitnehmerlaschen M3L auf Innenglied</b>																		
16B-1	15T	25,4	x		x	x	(1)	15,88	17,02	35,10	8,40	27,30	36,80	47,20	25,40	3,90	47,30	17,02

**LANGGLIEDERKETTEN** - entsprechend Norm ISO 1275

<b>Mitnehmerlaschen M1, M2 auf maillon Außenglied</b>																		
210A	2050	31,75	x		x	x		10,16	9,65	20,45	5,30	16,80		28,00		2,00	33,05	13,97
<b>Mitnehmerlaschen M5 auf Außenglied</b>																		
212A	2060	38,1	x		x	x		11,91	12,65	25,40	6,50	17,60		55,50	38,10	2,35	35,70	17,80

(1): Ketten in Lub Free Version. Version Delta® Verte auf Anfrage  
 Lieferung als Zweifach- und Dreifachketten möglich

# ROLLENKETTEN MIT WINKELASCHEN "B"

Mitnehmer von der Norm ISO 606 abweichend montiert auf Ketten gemäss der Norm ISO 606

## ANWENDUNG

Förderer und Sondermaschinen bei welchen im Allgemeinen 2 parallele Ketten eingesetzt werden

FÜR GRÖßERE PRÄZISION KÖNNEN DIE KETTEN PAARWEISE VERMESSEN WERDEN

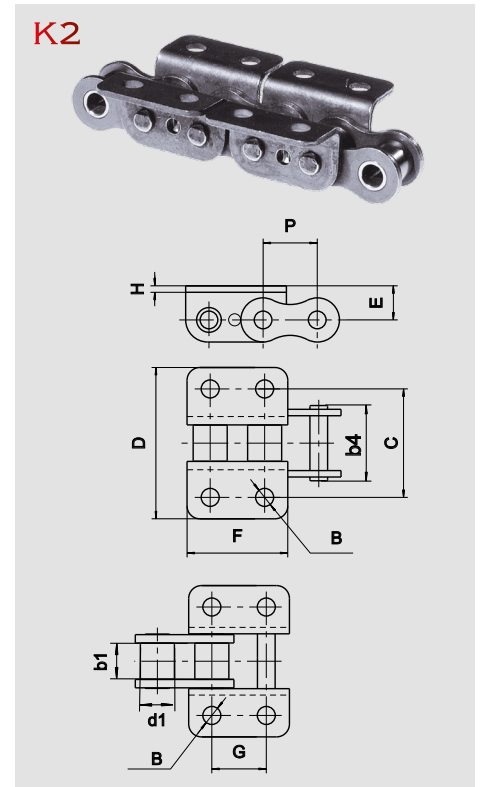
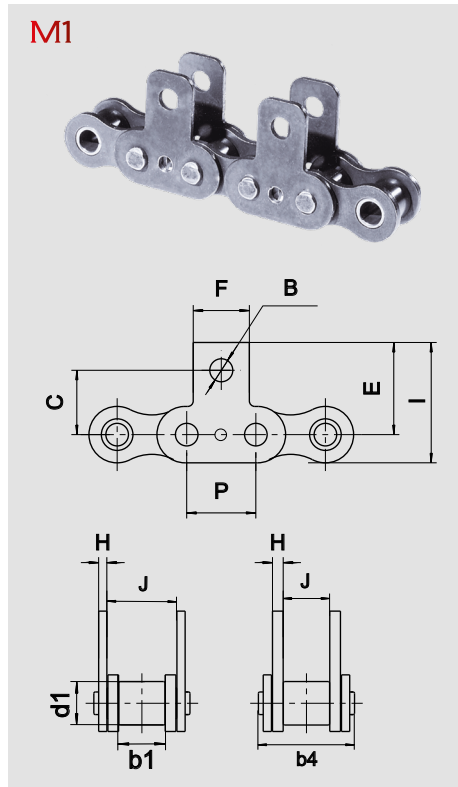
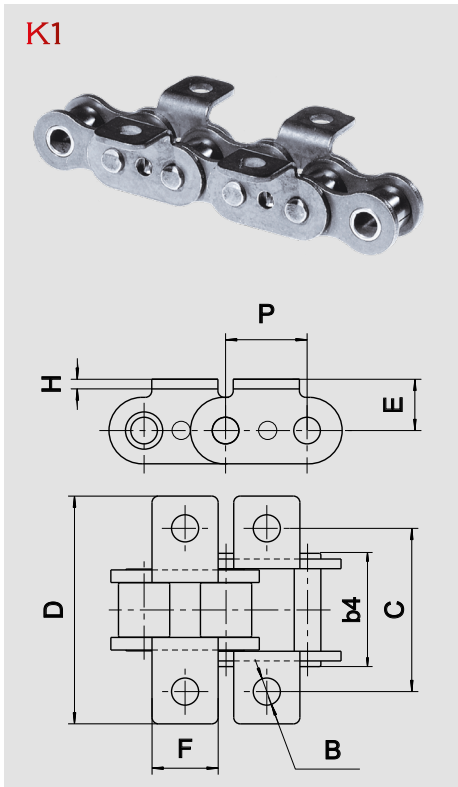

Abmessungen in mm

Artikel - Nr		Teilung P	SERIE SEDIS					d1	b1	b4	B	C	D	E	F	G	H	I	J
ISO 606	SEDIS		ALPHA Premium	ALPHA Premium INOX	DELTA® HR	DELTA Titanium 2	CHAÎNE VERTE												
			max.	min.	max.	min.	mittel												
<b>Winkellaschen K1 auf Außenglied</b>																			
08B-1	7N	12,7	x	x	x	x	(1) 8,51	7,75	16,6	4,30	23,80	36,80	9,20	10,70		1,30			
10B-1	11N	15,875	x	x	x	x	(1) 10,16	9,65	19,0	5,30	31,75	45,00	10,60	13,80		1,60			
<b>Winkellaschen K1 auf Innenglied</b>																			
08B-1	7N	12,7	x		x	x	8,51	7,75	16,6	4,30	23,80	32,90	9,20	10,70		1,60			
10B-1	11N	15,875	x		x	x	10,16	9,65	19,0	5,30	31,75	41,00	10,60	13,80		1,60			
<b>Winkellaschen M1 auf Außenglied</b>																			
08B-1	7N	12,7	x	x	x	x	(1) 8,51	7,75	16,6	4,30	12,70		19,00	10,70		1,30	25,10	11,45	
10B-1	11N	15,875	x	x	x	x	(1) 10,16	9,65	19,0	5,30	15,90		23,00	13,80		1,60	30,05	13,30	
12B-1	13N	19,05	x		x	x	(1) 12,07	11,68	22,3	7,12	22,20		32,45	16,50		1,80	40,75	15,75	
<b>Winkellaschen M1 auf Innenglied</b>																			
08B-1	7N	12,7	x		x	x	8,51	7,75	16,6	4,30	12,70		19,00	10,70		1,60	25,10	7,75	
10B-1	11N	15,875	x		x	x	10,16	9,65	19,0	5,30	15,90		23,00	13,80		1,60	30,05	9,65	
12B-1	13N	19,05	x		x	x	12,07	11,68	22,3	7,12	22,20		32,45	16,50		1,80	40,75	11,68	
<b>Winkellaschen K2 auf Außenglied</b>																			
12B-1	13N	19,05	x		x	x	(1) 12,07	11,68	22,3	5,52	34,90	52,00	11,70	35,10	19,05	1,80			
<b>Winkellaschen K2 auf Innenglied</b>																			
12B-1	13N	19,05	x		x	x	12,07	11,68	22,3	5,52	34,90	48,50	11,70	35,10	19,05	1,80			
<b>Winkellaschen M2 auf Außenglied</b>																			
12B-1	13N	19,05	x		x	x	(1) 12,07	11,68	22,3	5,6	17,65	35,1	26,15	34,45	19,05	1,80			

(1): Ketten in Lub Free Version. Version Delta® Verte auf Anfrage  
Bruchkräfte entnehmen Sie bitte den Tabellen der Seiten 18 bis 20

# ROLLENKETTEN MIT WINKELLASCHEN "Z"

Sonderlaschen mit Langloch montiert auf Normketten nach ISO 606

## ANWENDUNG

Förderer und Sondermaschinen bei welchen im Allgemeinen 2 parallele Ketten eingesetzt werden

FÜR GRÖßERE PRÄZISION KÖNNEN DIE KETTEN PAARWEISE VERMESSEN WERDEN

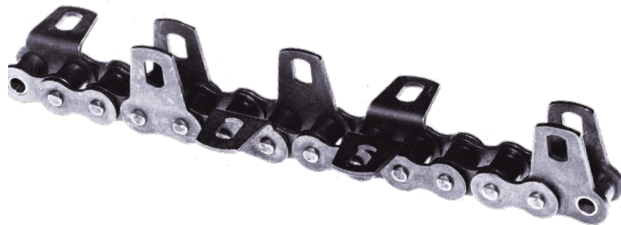

**VERSAND UNTER 48 H**  
 Angegebene Referenzen    
**FÜR MAXIMAL 50M** (auf Anfrage)

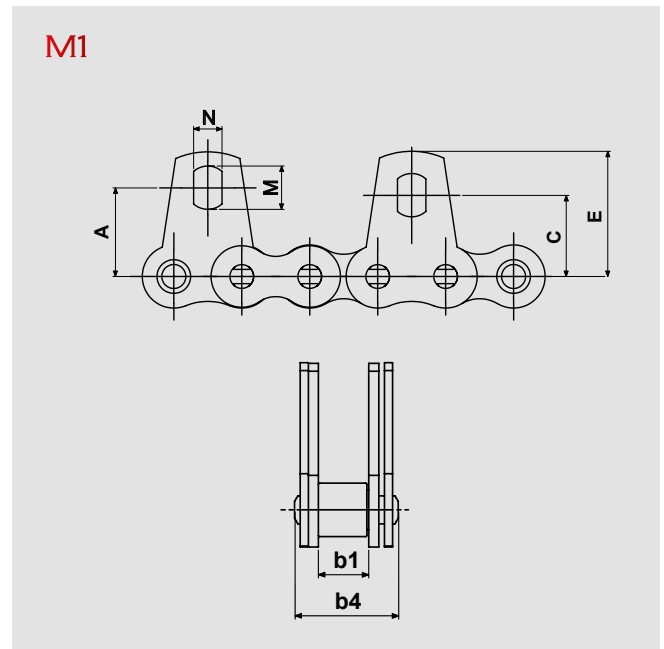
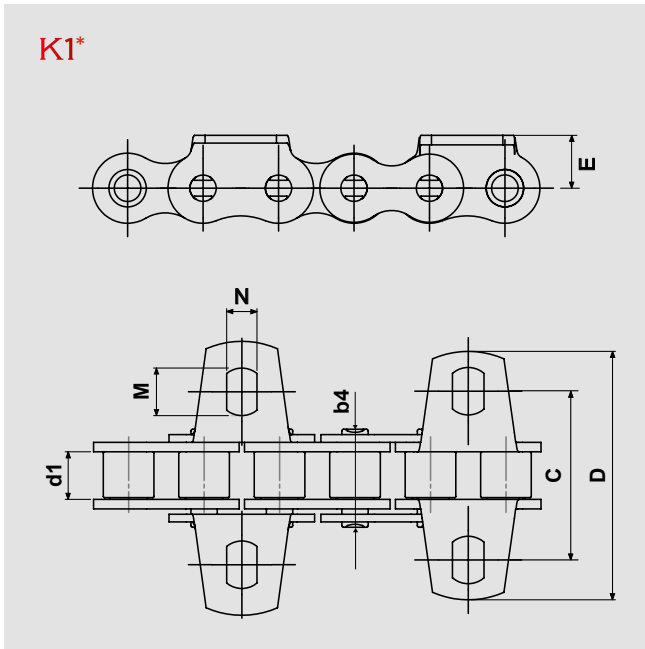

Abmessungen in mm

Artikel - Nr		Teilung mm	SERIE SEDIS					d1 max.	b1 min.	b4 max.	A mittel	C mittel	D max.	E mittel	M min.	N min.
ISO 606	SEDIS		ALPHA Premium	ALPHA Premium INOX	DELTA® HR	DELTA TITANIUM 2	CHAINE VERTE									
<b>Winkellasche K 1 auf Außenglied</b>																
08B-1	7N	12,7	x	x	x	x (1)	8,51	7,75	16,6		28,5	45,3	9,2	8	5,2	
<b>Winkellasche K 1 auf Innenglied</b>																
08B-1	7N	12,7	x	x	x	x	8,51	7,75	16,6		28,5	42	9,2	8	5,2	
<b>Mitnehmerlasche M 1 auf Außenglied</b>																
08B-1	7N	12,7	x	x	x	x (1)	8,51	7,75	16,6	16,6	15,2	45,3	23,4	8	5,2	
<b>Mitnehmerlasche M 1 auf Innenglied</b>																
08B-1	7N	12,7	x	x	x	x	8,51	7,75	16,6	16,6	15,2	42	23,4	8	5,2	

(1): Ketten in Lub Free Version. Version Delta® Verte auf Anfrage

Bruchkräfte entnehmen Sie bitte den Tabellen der Seiten 18 bis 20

\* Montage der winkellaschen 2xT minimal

MITNEHMERKETTEN

BEISPIELE

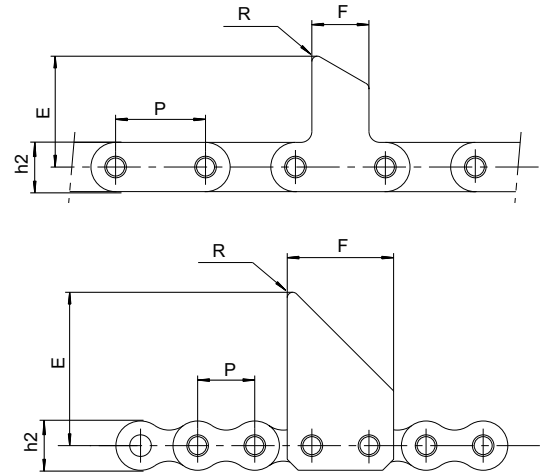
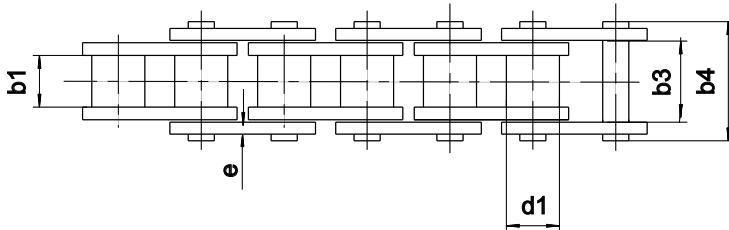

Abmessungen in mm

Artikel - Nr SEDIS	Teilung P	d1	b1	b3	b4	h2	e	E	F	R	Bruchkraft kN
		max.	min.	min.	max.	max.	mittel	max.	max.		
<b>Gerade Laschen</b>											
5310-04	63,5	25,40	25,33	38,05	53,1	32,0	5	76	50	4	180
5310-05	63,5	25,40	25,33	38,05	53,1	32,0	5	134	50	4	180
<b>Geschweifte Laschen</b>											
17T	31,75	19,05	19,56	29,15	40,5	25,4	3,5	82	58	3	105
18T	38,1	25,40	25,4	38,05	53,1	32,3	5	76	75	4	180

Ebenfalls lieferbar in den Ausführungen DELTA, DELTA TITANIUM und DELTA VERTE  
 Alle kundenspezifischen Formen und Abmessungen realisierbar. Auf Anfrage.

FOLIENTRANSPORTKETTEN

TYP 1

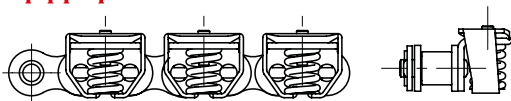

GERADE KLAMMERN

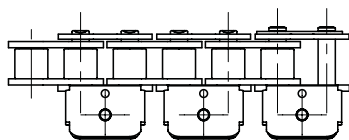

GESCHWEIFTE KLAMMERN

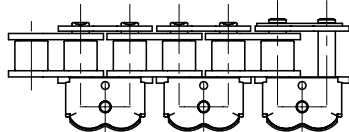

TYP 2

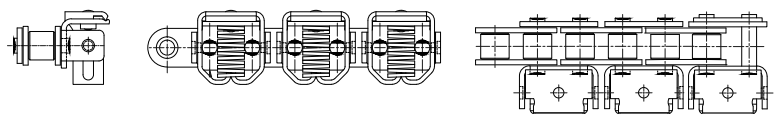

TYP 3

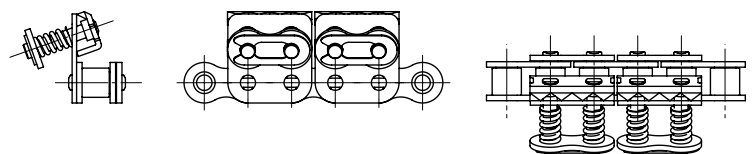

- Federn mit verschiedenen Druckkräften (50 N und 100 N)
- Klammern rostfrei in verschiedenen Formen (gerade, geschweift)
- Ketten lieferbar in DELTA TITANIUM 2 oder vernickelt
- Teilungen: 12.7 mm und 15.875 mm

Grosses Angebot an Klammerketten auf Anfrage.



**ANWENDUNG**

Transport von kleinen Teilen, auch im Staubetrieb z.B. Bauplatten, Steine, usw.

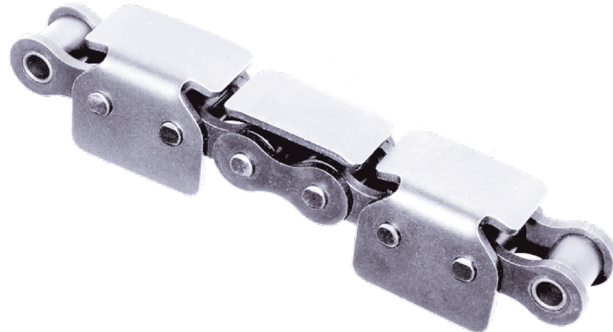

Beispiel: Transport von Automobilteilen. Staubetrieb ist möglich. Im Staubetrieb läuft die Kette weiter. Die Teile gleiten auf den abgeschrägten Winkellaschen, die eine Beschädigung des Transportgutes vermeiden. Als Zweifachkette erhältlich.

**KETTE 7N "TYPE KC" (5272-70)**

Bruchkraft min = 18.2 kN

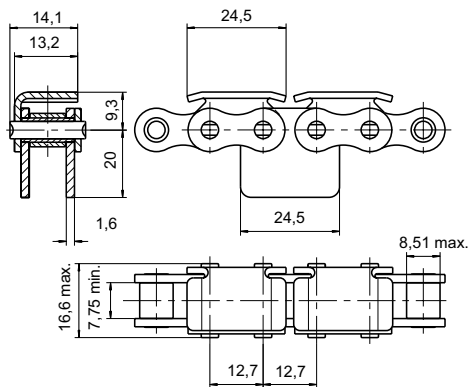

Vertikale Führungslaschen auf Anfrage

**KETTE 13N "TYPE KC" (5268-27)**

Bruchkraft min = 30.5 kN

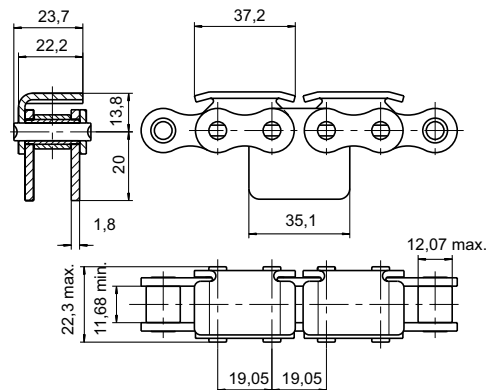

Vertikale Führungslaschen auf Anfrage

**KETTE 15T "TYPE KC" (5288-03)**

Bruchkraft min = 66 kN

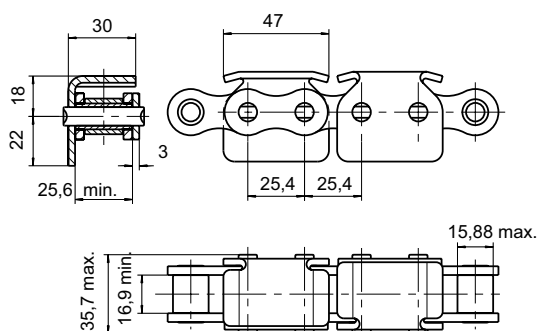

**KETTE 40 "TYPE KC" (5415-08)**

Bruchkraft min = 16.5 kN

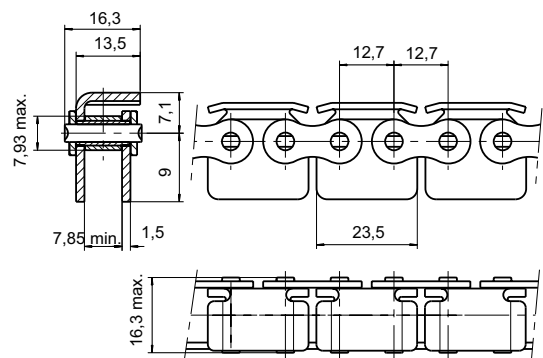

**KETTEN MIT V-LASCHEN** - Ketten abgeleitet von der Norm DIN 8187

**ANWENDUNG**

Transport von zylindrischen Teilen auf den Laschen.



**TYP 1**

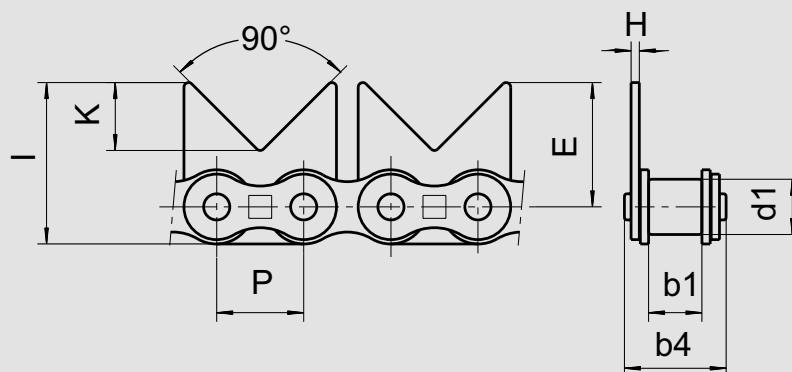

**TYP 2**

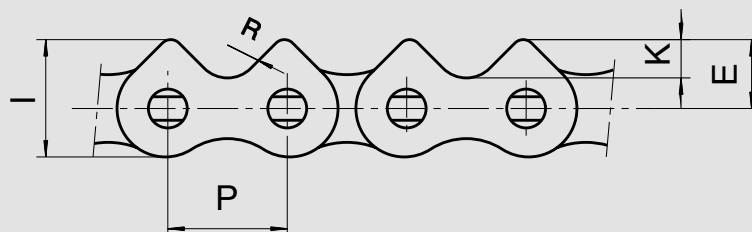

Abmessungen in mm

Artikel - Nr		Teilung P	Ausführungen			d1 max.	b1 min.	b4 max.	Laschen-Typ	E	H	I	K	R	Bruchkraft kN
ISO 606	SEDIS		ALPHA Premium	DELTA® HR	DELTA TITANIUM 2										
081	4L	12,7	x	x	x	7,70	3,30	8,65	1	16,25	1,2	21,25	11,0	.	8,0
	5T	12,7	x			7,76	5,00	12,30	1	16,25	1,0	20,35	11,0	.	11,6
12 B-1	13N	19,05	x	x	x	12,07	11,68	22,30	1	28,00	1,8	36,00	16,0	.	30,5
16 B-1	15T	25,4	x	x	x	15,88	17,02	35,10	2	14,50	3,0	24,80	6,5	7	66,0
20 B-1	17T	31,75	x	x	x	19,05	19,56	40,50	2	18,10	3,9	30,70	8,6	10	105,0
32B-1	22T	50,80	x	x	x	29,21	30,95	70,10	2	30,00	6,0	51,05	16,1	13	270,0

ANWENDUNG

Vorschub von Folien in Heißform- und Verpackungsmaschinen.

FÜR GRÖßERE PRÄZISION KÖNNEN DIE KETTEN PAARWEISE VERMESSEN WERDEN

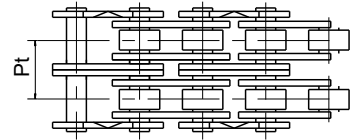
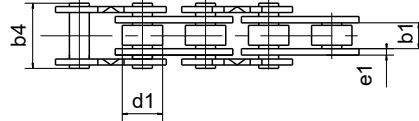
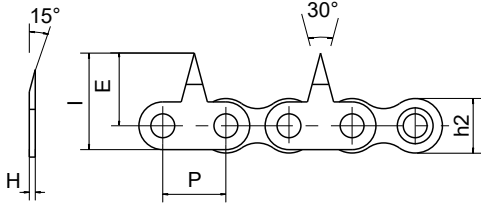

Abmessungen in mm

Artikel - Nr	ISO 606	SEDIS	Pas	SERIE SEDIS				d1	b1	b4	Pt	e1	E	h2	H	l
				ALPHA Premium	DELTA® HR	DELTA TITANIUM 2	CHAINE VERTE									
<b>Ketten Typ B (Europäische Bauart)</b>																
08B-1	7N	12,7	x	x	x	(1)	8,51	7,75	16,60	13,92	1,6	14,5	11,8	1,5	20,4	
10B-1	11N	15,875	x	x	x	(1)	10,16	9,65	19,00	16,59	1,6	16,0	13,7	1,5	22,2	
<b>Enge Ausführung Ketten Typ B (Europäische Bauart)</b>																
	6N	12,7	x	x	x		8,51	5,35	14,10		1,6	14,5	11,8	1,5	20,4	
	10N	15,875	x	x	x		10,16	6,50	16,60		1,6	16,0	13,7	1,5	22,2	
<b>Ketten Typ A (Amerikanische Bauart)</b>																
08A-1	40-1	12,7	x	x	x		7,93	7,85	16,30	14,38	1,6	14,5	11,5	1,5	20,4	
10A-1	50-1	15,875	x	x	x		10,16	9,65	20,85	18,11	2,0	16,4	13,7	2,0	23,2	

- Die Zackenlaschen werden auf den Außengliedern montiert. Ein- oder beidseitige, auch wechselseitige Montage möglich, Abstände nach Spezifikation.

- Laschenform spitz oder abgerundet.

- Bei Ketten 7N, 11N und ASA 40 ist Montage der Zackenlaschen auch auf Duplex- oder Triplexketten möglich.

- Bei Maß b4 entsprechend 1 oder 2 Querteilungen addieren.

- Bruchkräfte entsprechend den Tabellen auf Seiten 18 und 21.

(1): Ketten in Lub Free Version. Version Delta® Verte auf Anfrage

BEISPIELE FÜR KETTEN MIT ZACKENLASCHEN

Kette 1/2" / P=12,7 mm nach Zeichnung : 5083-84

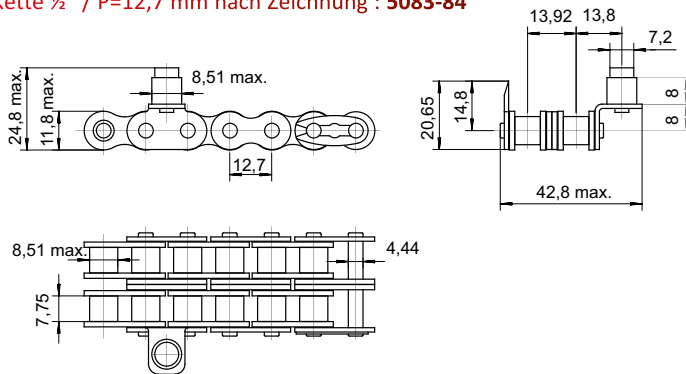

Kette 5/8" / P=15,875 mm nach Zeichnung : 5273-40

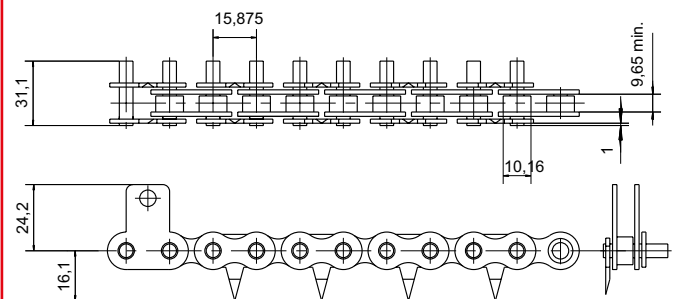

Kette 1/2" / P=12,7 mm nach Zeichnung : 5083-82

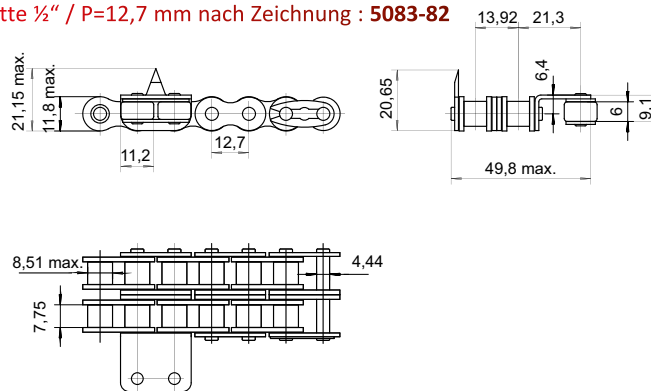

**KETTEN MIT ZACKENLASCHEN** - Ketten abgeleitet von der Norm DIN 8187

**ANWENDUNG**

Diese Ketten werden in der Holzindustrie verwendet (z. B. Transport von Brettern).

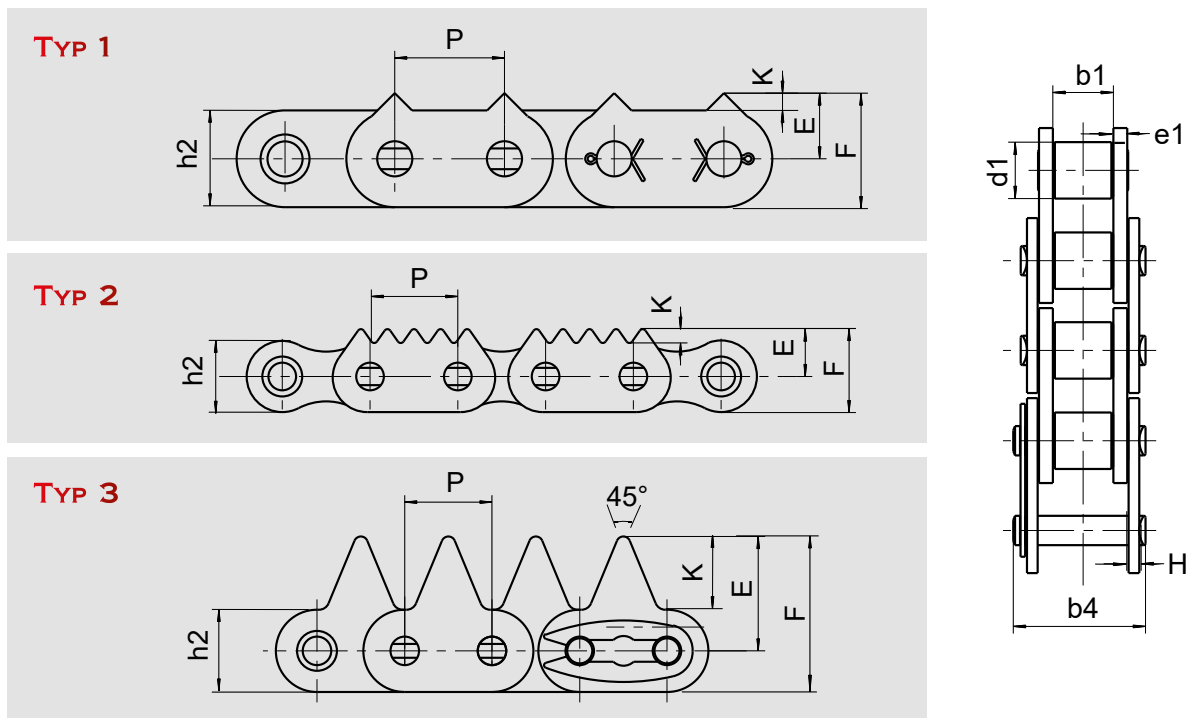

Abmessungen in mm

Artikel - Nr		Teilung <i>P</i>	SERIE SEDIS			Laschen-Typ	<i>d1</i> max.	<i>b1</i> min.	<i>b4</i> max.	<i>e1</i>	<i>h2</i>	<i>E</i>	<i>H</i>	<i>l</i>	<i>K</i>	Bruchkraft <i>kN</i>
ISO 606	SEDIS		ALPHA Premium	DELTA® HR	DELTA TITANIUM 2											
16 B-1	15T	25,4	x	x	x	2	15,88	17,02	35,1	3,9	20,6	13,7	3,0	24,0	4	66
16 B-1	15T	25,4	x	x	x	3	15,88	17,02	35,1	3,9	23,8	33,3	3,0	45,2	21,4	66
20 B-1	17T	31,75	x	x	x	1	19,05	19,56	40,5	4,5	28,0	19,0	3,5	33,0	5	105

15T und 17T sind als Zweifach- oder Dreifachkette verfügbar.

Viele weitere Modelle verfügbar. Weitere Informationen in unserer Broschüre Holzindustrie

# KETTENRADSCHNEIBEN UND KETTENRÄDER

Kettenräder Stahl: von Z = 12 bis Z = 38

Keine SEDIS Kette ohne SEDIS Kettenrad

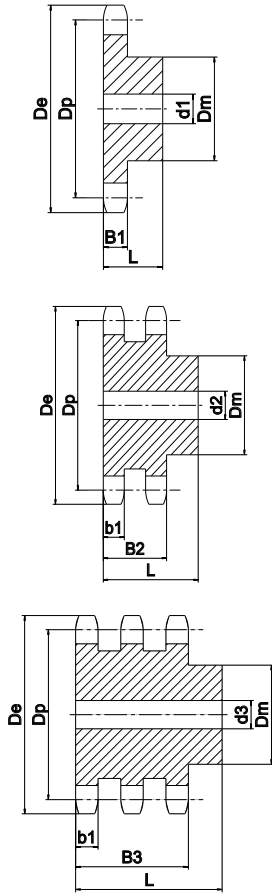

Teilung mm	Z	Artikel - Nr		Teilkreis Ø Dp	Außen Ø De	EINFACH			ZWEIFACH			DREIFACH			
		ISO	SEDIS			d1 (1)	Dm (1)	L (1)	d2 (1)	Dm (1)	L (1)	d3 (1)	Dm (1)	L (1)	
9,525	8	P..06B008	8S_03	24,89	28,0	8	15	22	6	15	22	6	15	32	
	9	P..06B009	9S_03	27,85	31,0	8	18	22	8	18	22	8	18	32	
	10	P..06B010	10S_03	30,82	34,0	8	20	22	8	20	22	10	20	32	
	11	P..06B011	11S_03	33,8	37,0	8	22	25	10	22	25	10	22	35	
	12	P..06B012	12S_03	36,80	40,0	8	25	25	10	25	25	10	25	35	
	13	P..06B013	13S_03	39,80	43,0	10	28	25	10	28	25	10	28	35	
	14	P..06B014	14S_03	42,80	46,3	10	31	25	10	31	25	12	31	35	
	15	P..06B015	15S_03	45,81	49,3	10	34	25	10	34	25	12	34	35	
	16	P..06B016	16S_03	48,82	52,3	10	37	28	12	37	30	12	37	35	
	17	P..06B017	17S_03	51,83	55,3	10	40	28	12	40	30	12	40	35	
	Zahnbreite	18	P..06B018	18S_03	54,85	58,3	10	43	28	12	43	30	12	43	35
		19	P..06B019	19S_03	57,87	61,3	10	45	28	12	46	30	12	46	35
		20	P..06B020	20S_03	60,89	64,3	10	46	28	12	49	30	12	49	35
		21	P..06B021	21S_03	63,91	68,0	12	48	28	12	52	30	14	52	40
		22	P..06B022	22S_03	66,93	71,0	12	50	28	12	55	30	14	55	40
		23	P..06B023	23S_03	69,95	73,5	12	52	28	12	58	30	14	58	40
		24	P..06B024	24S_03	72,97	77,0	12	54	28	12	61	30	14	61	40
25		P..06B025	25S_03	76,00	80,0	12	57	28	12	64	30	14	64	40	
26		P..06B026	26S_03	79,02	83,0	12	60	28	12	67	30	14	67	40	
27		P..06B027	27S_03	82,04	86,0	12	60	28	12	70	30	14	70	40	
28		P..06B028	28S_03	85,07	89,0	12	60	28	12	73	30	14	73	40	
29		P..06B029	29S_03	88,09	92,0	12	60	28	12	76	30	14	76	40	
30		P..06B030	30S_03	91,12	94,7	12	60	30	12	79	30	14	79	40	
38		P..06B038	38S_03	115,34	119,5	16	70	30	16	90	30	16	90	40	
45 *		F..06B045	45F_03	136,54	140,7	20	70	32	20	80	40	24	90	56	
57 *		F..06B057	57F_03	172,91	176,9	20	70	32	20	80	40	24	90	56	
76 *		F..06B076	76F_03	230,49	234,9	20	70	32	20	80	40	24	100	56	
95 *		F..06B095	95F_03	288,08	292,5	20	80	40	20	90	45	24	100	56	
114 *	F..06B114	114F_03	345,68	349,6	20	80	40	20	95	45	24	100	56		
150 *	F..06B150	150F_03	454,8	459,2	24	90	45	24	100	50	24	125	60		
12,7	8	P..08B008	8S_07	33,18	37,2	10	20	25	10	20	32	10	20	46	
	9	P..08B009	9S_07	37,13	41,0	10	24	25	10	24	32	12	24	46	
	10	P..08B010	10S_07	41,10	45,2	10	26	25	10	28	32	12	28	46	
	11	P..08B011	11S_07	45,07	48,7	10	29	25	12	32	35	14	32	50	
	12	P..08B012	12S_07	49,07	53,0	10	33	28	12	35	35	14	35	50	
	13	P..08B013	13S_07	53,06	57,4	10	37	28	12	38	35	14	38	50	
	14	P..08B014	14S_07	57,07	61,8	10	41	28	12	42	35	14	42	50	
	15	P..08B015	15S_07	61,09	65,5	10	45	28	12	46	35	14	46	50	
	16	P..08B016	16S_07	65,10	69,5	12	50	28	14	50	35	16	50	50	
	17	P..08B017	17S_07	69,11	73,6	12	52	28	14	54	35	16	54	50	
	18	P..08B018	18S_07	73,14	77,8	12	56	28	14	58	35	16	58	50	
	19	P..08B019	19S_07	77,16	81,7	12	60	28	14	62	35	16	62	50	
	20	P..08B020	20S_07	81,19	86,8	12	64	28	14	66	35	16	66	50	
	21	P..08B021	21S_07	85,22	89,7	14	68	28	16	70	40	20	70	55	
	22	P..08B022	22S_07	89,24	93,8	14	70	28	16	70	40	20	70	55	
	23	P..08B023	23S_07	93,27	98,2	14	70	28	16	70	40	20	70	55	
	24	P..08B024	24S_07	97,29	101,8	14	70	28	16	75	40	20	75	55	
25	P..08B025	25S_07	101,33	105,8	14	70	28	16	80	40	20	80	55		
26	P..08B026	26S_07	105,36	110,0	16	70	30	16	85	40	20	85	55		
27	P..08B027	27S_07	109,40	114,0	16	70	30	16	85	40	20	85	55		
28	P..08B028	28S_07	113,42	118,0	16	70	30	16	90	40	20	90	55		
29	P..08B029	29S_07	117,76	120,0	16	80	30	16	95	40	20	95	55		
30	P..08B030	30S_07	121,50	126,4	16	80	30	16	100	40	20	100	55		
38	P..08B038	38S_07	153,8	158,6	16	90	35	20	110	40	25	120	55		
45 *	F..08B045	45F_07	182,07	188,6	24	70	40	24	90	50	24	100	60		
57 *	F..08B057	57F_07	230,54	236,4	24	70	40	24	90	50	24	100	60		
76 *	F..08B076	76F_07	307,33	313,3	24	80	40	24	100	56	24	100	60		
95 *	F..08B095	95F_07	384,11	390,7	24	80	45	24	100	56	24	120	67		
114 *	F..08B114	114F_07	460,9	466,9	24	90	45	24	100	63	24	120	67		

Gußräder: ab Z = 45

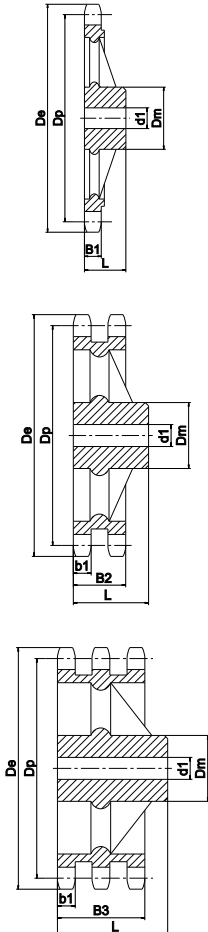

(1) : Änderungen aus technischen Gründen vorbehalten. Vorstehende Masse gelten analog auch für Kettenradscheiben.

\*: Gußräder Z = Zähnezahl

.. 1 für einfach / 2 für zweifach / 3 für dreifach

\_ : nichts hinzufügen für eine einfache Kette / 2 für zweifach / 3 für dreifach

Teilung mm	Z	Artikel - Nr		Teilkreis ∅ Dp	Außen ∅ De	EINFACH			ZWEIFACH			DREIFACH				
		ISO	SEDIS			d1 (1)	Dm (1)	L (1)	d2 (1)	Dm (1)	L (1)	d3 (1)	Dm (1)	L (1)		
15,875	8	P..10B008	8S_11	41,48	48	10	25	25	12	25	40	12	25	55		
	9	P..10B009	9S_11	46,42	52,6	10	30	25	12	30	40	12	30	55		
	10	P..10B010	10S_11	51,37	57,5	10	35	25	12	35	40	16	35	55		
	11	P..10B011	11S_11	56,34	63	12	37	30	14	39	40	16	39	55		
	12	P..10B012	12S_11	61,34	68	12	42	30	14	44	40	16	44	55		
	13	P..10B013	13S_11	66,32	73	12	47	30	14	49	40	16	49	55		
	14	P..10B014	14S_11	71,34	78	12	52	30	14	54	40	16	54	55		
	15	P..10B015	15S_11	76,36	83	12	57	30	14	59	40	16	59	55		
	16	P..10B016	16S_11	81,37	88	12	60	30	16	64	45	16	64	60		
Zahnbreite	b1	9,0	18	P..10B018	18S_11	91,42	98,3	14	70	30	16	74	45	16	74	60
			19	P..10B019	19S_11	96,45	103,3	14	70	30	16	79	45	16	79	60
			20	P..10B020	20S_11	101,49	108,4	14	75	30	16	84	45	16	84	60
	B1	9,1	21	P..10B021	21S_11	106,52	113,4	16	75	30	16	85	45	20	85	60
			22	P..10B022	22S_11	111,55	118	16	80	30	16	90	45	20	90	60
			23	P..10B023	23S_11	116,58	123,5	16	80	30	16	95	45	20	95	60
	B2	25,5	24	P..10B024	24S_11	121,62	128,3	16	80	30	16	100	45	20	100	60
			25	P..10B025	25S_11	126,66	134	16	80	30	16	105	45	20	105	60
			26	P..10B026	26S_11	131,7	139	20	85	35	20	110	45	20	110	60
	B3	42,1	27	P..10B027	27S_11	136,75	144	20	85	35	20	110	45	20	110	60
			28	P..10B028	28S_11	141,78	148,7	20	90	35	20	115	45	20	115	60
			29	P..10B029	29S_11	146,83	153,8	20	90	35	20	115	45	20	115	60
19,05	30	P..10B030	30S_11	151,87	158,8	20	90	35	20	120	45	20	120	60		
	38	P..10B038	38S_11	192,24	199,2	20	100	35	20	120	45	25	120	60		
	45 *	F..10B045	45F_11	227,58	235	24	80	40	30	100	50	32	100	60		
	57 *	F..10B057	57F_11	288,18	296	24	90	45	30	100	56	32	100	63		
	76 *	F..10B076	76F_11	384,16	392,1	24	90	50	30	100	63	35	110	67		
	95 *	F..10B095	95F_11	480,14	488,5	24	100	56	30	110	63	35	125	70		
	114 *	F..10B114	114F_11	576,13	584,1	24	100	56	30	125	70	35	125	80		
Zahnbreite	b1	10,8	18	P..12B018	18S_13	109,71	118	16	80	35	20	89	50	20	89	70
			19	P..12B019	19S_13	115,75	124,2	16	80	35	20	95	50	20	95	70
			20	P..12B020	20S_13	121,78	129,7	16	80	35	20	100	50	20	100	70
	B1	11,1	21	P..12B021	21S_13	127,82	136	20	90	40	20	100	50	20	100	70
			22	P..12B022	22S_13	133,86	141,8	20	90	40	20	100	50	20	100	70
			23	P..12B023	23S_13	139,9	149	20	90	40	20	110	50	20	110	70
	B2	30,3	24	P..12B024	24S_13	145,94	153,9	20	90	40	20	110	50	20	110	70
			25	P..12B025	25S_13	152	160	20	90	40	20	120	50	20	120	70
			26	P..12B026	26S_13	158,04	165,9	20	95	40	20	120	50	20	120	70
	B3	49,8	27	P..12B027	27S_13	164,09	172,3	20	95	40	20	120	50	20	120	70
			28	P..12B028	28S_13	170,13	178	20	95	40	20	120	50	20	120	70
			29	P..12B029	29S_13	176,19	184,1	20	95	40	20	120	50	20	120	70
19,05	30	P..12B030	30S_13	182,25	190,5	20	95	40	20	120	50	20	120	70		
	38	P..12B038	38S_13	230,69	239	20	100	40	25	120	50	25	130	70		
	45 *	F..12B045	45F_13	273,1	282,5	24	100	56	30	110	63	30	140	70		
	57 *	F..12B057	57F_13	345,81	354	30	100	56	30	120	63	40	140	70		
	76 *	F..12B076	76F_13	460,99	469,9	30	100	56	30	135	63	40	160	75		
	95 *	F..12B095	95F_13	576,17	585,1	30	100	65	30	135	70	40	170	82		
	114 *	F..12B114	114F_13	691,36	700,6	30	100	65	30	135	70	50	170	82		

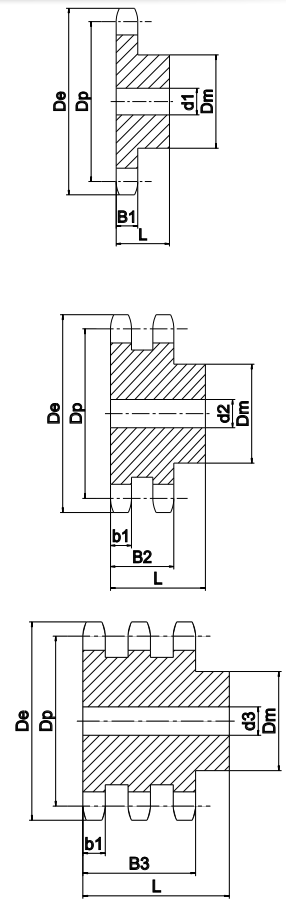

Gußräder: ab Z = 45

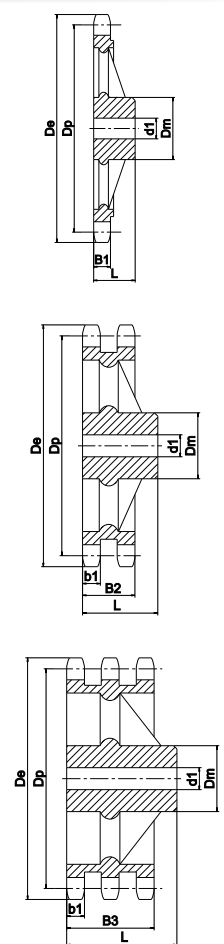

(1) : Änderungen aus technischen Gründen vorbehalten. Vorstehende Masse gelten analog auch für Kettenradscheiben.

\*: Gußräder Z = Zähnezahl

.. 1 für einfach / 2 für zweifach / 3 für dreifach

\_ : nichts hinzufügen für eine einfache Kette / 2 für zweifach / 3 für dreifach

Kettenräder Stahl: von Z = 12 bis Z = 38

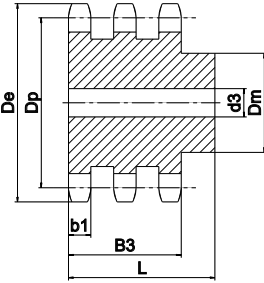
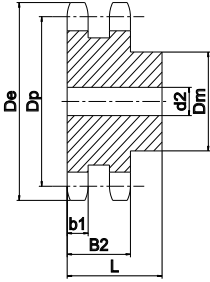
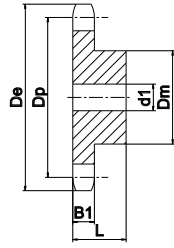

Teilung mm	Z	Artikel - Nr		Teilkreis Ø Dp	Außen Ø De	EINFACH			ZWEIFACH			DREIFACH			
		ISO	SEDIS			d1 (1)	Dm (1)	L (1)	d2 (1)	Dm (1)	L (1)	d3 (1)	Dm (1)	L (1)	
25,4	8	P..16B008	8S_15	66,37	77,0	16	42	35	16	42	65	20	42	95	
	9	P..16B009	9S_15	74,27	85,0	16	50	35	16	50	65	20	50	95	
	10	P..16B010	10S_15	82,19	93,0	16	55	35	16	55	65	20	55	95	
	11	P..16B011	11S_15	90,14	99,5	16	61	40	20	64	70	25	64	100	
	12	P..16B012	12S_15	98,14	109,0	16	69	40	20	72	70	25	72	100	
	13	P..16B013	13S_15	106,12	117,0	16	78	40	20	80	70	25	80	100	
	14	P..16B014	14S_15	114,15	125,0	16	84	40	20	88	70	25	88	100	
	15	P..16B015	15S_15	122,17	133,0	16	92	40	20	96	70	25	96	100	
	Zahnbreite	16	P..16B016	16S_15	130,2	141,0	20	100	45	20	104	70	25	104	100
		17	P..16B017	17S_15	138,22	149,0	20	100	45	20	112	70	25	112	100
		18	P..16B018	18S_15	146,28	157,0	20	100	45	20	120	70	25	120	100
		19	P..16B019	19S_15	154,33	165,2	20	100	45	20	128	70	25	128	100
		20	P..16B020	20S_15	162,38	173,2	20	100	45	20	130	70	25	130	100
		21	P..16B021	21S_15	170,43	181,2	20	110	50	25	130	70	25	130	100
22		P..16B022	22S_15	178,48	189,3	20	110	50	25	130	70	25	130	100	
23		P..16B023	23S_15	186,53	197,5	20	110	50	25	130	70	25	130	100	
24		P..16B024	24S_15	194,59	205,5	20	110	50	25	130	70	25	130	100	
25		P..16B025	25S_15	202,66	213,5	20	110	50	25	130	70	25	130	100	
31,75	26	P..16B026	26S_15	210,72	221,6	20	120	50	25	130	70	30	130	100	
	27	P..16B027	27S_15	218,79	229,6	20	120	50	25	130	70	30	130	100	
	28	P..16B028	28S_15	226,85	237,7	20	120	50	25	130	70	30	130	100	
	29	P..16B029	29S_15	234,92	245,8	20	120	50	25	130	70	30	130	100	
	30	P..16B030	30S_15	243	254,0	20	120	50	25	130	70	30	130	100	
	38	P..16B038	38S_15	307,59	320,7	25	120	50	25	140	70	30	140	100	
	45 *	F..16B045	45F_15	364,12	377,0	30	125	70	40	150	75	45	160	100	
	57 *	F..16B057	57F_15	461,07	474,0	35	125	70	40	170	90	45	165	100	
	76 *	F..16B076	76F_15	614,65	627,0	35	140	80	40	175	95	45	200	110	
	95 *	F..16B095	95F_15	768,22	781,0	40	140	80	45	175	95	50	200	110	
	114 *	F..16B114	114F_15	921,81	933,0	40	140	80	45	175	95	50	200	115	
	37,75	12	P..20B012	12S_17	122,68	137,8	20	88	45	25	90	80	30	90	115
		13	P..20B013	13S_17	132,65	147,8	20	98	45	25	100	80	30	100	115
		15	P..20B015	15S_17	152,72	167,9	20	118	45	25	120	80	30	120	115
17		P..20B017	17S_17	172,78	187,9	25	120	50	30	120	80	30	120	115	
Zahnbreite		19	P..20B019	19S_17	192,91	208,1	25	120	50	30	120	80	30	120	115
		21	P..20B021	21S_17	213,04	228,2	25	140	55	30	140	80	30	140	115
		23	P..20B023	23S_17	233,17	248,3	25	140	55	30	140	80	30	140	115
		25	P..20B025	25S_17	253,33	268,5	25	140	55	30	140	80	30	140	115
		30	P..20B030	30S_17	303,75	318,9	30	150	55	30	150	80	30	150	115
		38	P..20B038	38S_17	384,49	399,4	35	125	70	45	140	90	56	180	110
		45 *	F..20B045	45F_17	455,17	470,3	35	125	70	45	140	90	56	180	110
		57 *	F..20B057	57F_17	576,36	591,5	40	135	80	50	160	100	63	180	125
		76 *	F..20B076	76F_17	768,32	784,3	50	140	90	50	180	100	63	200	140
		95 *	F..20B095	95F_17	960,27	975,3	50	190	100	50	200	130	50	210	140
114 *	F..20B114	114F_17	1152,27	1167,3	50	200	110	50	200	160	50	200	160		
38,1	12	P..24B012	12S_18	147,22	162,0	25	102	50	25	102	100	30	102	150	
	13	P..24B013	13S_18	159,18	174,2	25	114	50	25	114	100	30	114	150	
	15	P..24B015	15S_18	183,26	198,2	25	140	50	25	140	100	30	140	150	
	17	P..24B017	17S_18	207,34	222,3	25	140	55	30	150	100	30	150	150	
	Zahnbreite	19	P..24B019	19S_18	231,49	246,5	25	140	55	30	160	100	30	160	150
		21	P..24B021	21S_18	255,65	270,5	30	150	60	30	160	100	40	160	150
		23	P..24B023	23S_18	279,8	294,8	30	150	60	30	160	100	40	160	150
		25	P..24B025	25S_18	304	319,0	30	150	60	30	160	100	40	160	150
		30	P..24B030	30S_18	364,5	379,5	30	160	60	30	160	100	40	160	150
		38	P..24B038	38S_18	461,39	476,2	45	140	90	45	180	100	60	200	150
		45 *	F..24B045	45F_18	546,2	561,2	45	140	90	45	180	100	60	200	150
		57 *	F..24B057	57F_18	691,63	706,5	45	160	100	55	200	110	70	200	150
		76 *	F..24B076	76F_18	921,98	936,9	45	170	100	55	220	120	70	250	150
		95 *	F..24B095	95F_18	1152,3	1167,3	50	200	125	55	220	140	70	250	150
114 *	F..24B114	114F_18	1382,72	1397,7	50	200	125	55	200	180	70	300	200		
44,45	12	P..28B012	12S_20	171,74	189,3	25	125	70	25	125	120	30	125	180	
	13	P..28B013	13S_20	185,75	204,2	25	130	70	25	130	120	30	130	180	
	15	P..28B015	15S_20	213,79	232,3	25	145	70	25	160	120	30	145	180	
	17	P..28B017	17S_20	241,9	260,0	30	160	75	30	160	120	30	160	180	
	Zahnbreite	19	P..28B019	19S_20	270,06	289,0	30	160	75	30	180	120	30	180	180
		21	P..28B021	21S_20	298,24	317,0	30	160	75	30	180	120	40	180	180
		23	P..28B023	23S_20	326,44	345,0	30	170	75	30	180	120	40	180	180
		25	P..28B025	25S_20	354,66	373,0	30	170	75	30	180	120	40	180	180
		30	P..28B030	30S_20	425,24	444,0	30	170	75	40	180	120	40	180	180
		38	P..28B038	38S_20	538,27	560,0	40	200	100	45	240	160	45	240	180
		45 *	F..28B045	45F_20	613,2	634,0	45	220	120	45	280	180	45	280	200
		57 *	F..28B057	57F_20	806,89	828,0	40	200	100	45	240	160	45	240	180
		76 *	F..28B076	76F_20	1075,6	1097,0	40	200	100	45	240	180	45	250	200
		95 *	F..28B095	95F_20	1344,4	1366,0	45	200	120	45	280	180	45	280	200
114 *	F..28B114	114F_20	1613,2	1634,0	45	220	120	45	280	180	45	280	200		
50,8	12	P..32B012	12S_22	196,29	216,8	30	133	80	30	133	120	30	133	180	
	13	P..32B013	13S_22	212,29	232,8	30	145	80	30	145	120	30	145	180	
	15	P..32B015	15S_22	244,3	264,8	30	160	80	30	160	120	30	160	180	
	17	P..32B017	17S_22	276,46	296,9	30	170	90	30	180	120	30	180	180	
	Zahnbreite	19	P..32B019	19S_22	308,66	329,1	30	170	90	30	200	120	30	200	180
		21	P..32B021	21S_22	340,82	361,3	30	180	90	30	200	120	40	200	180
		23	P..32B023	23S_22	373,08	393,6	30	180	90	30	200	120	40	200	180
		25	P..32B025	25S_22	405,33	425,8	30	180	90	30	200	120	40	200	180
		30	P..32B030	30S_22	486	506,5	30	180	90	40	200	120	40	200	180
		38	P..32B038	38S_22	615,17	642,5	45	200	140	45	25				



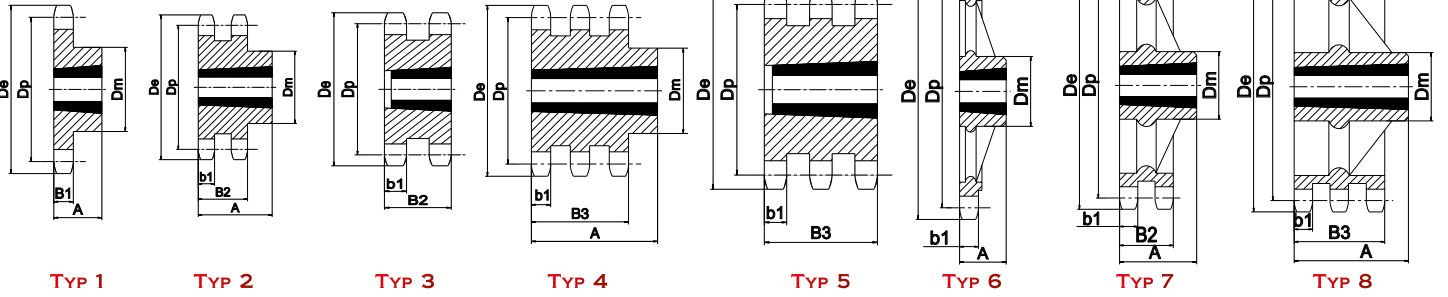

Abmessungen in mm

	Z	Artikel - Nr		De	Dp	EINFACH				ZWEIFACH				DREIFACH				
		ISO	SEDIS			Dm	A	Nabe	Typ	Dm	A	Nabe	Typ	Dm	A	Nabe	Typ	
																		B1
06B-1, -2, -3 9,525 x 5,72 mm	17	P..MA06B017	17S_03C	55,5	51,83	44	22	10 08	1	42,5	22,0	10 08	2	25,6	10 08	5		
	19	P..MA06B019	19S_03C	61,6	57,87	46	22	10 08	1	47	22,0	10 08	2	25,6	10 08	5		
	21	P..MA06B021	21S_03C	67,6	63,91	46	22	10 08	1	49	22,0	10 08	2	25,6	10 08	5		
	23	P..MA06B023	23S_03C	73,7	69,95	62	25	12 10	1	59	25,0	12 10	2	25,6	12 10	5		
	25	P..MA06B025	25S_03C	79,7	76,00	63	25	12 10	1	65	25,0	12 10	2	25,6	12 10	5		
	Zahnbreite	b1	5,3															
		b2	5,2															
		B3	15,4															
		*57	F..MA06B057	57F_03C	177,5	172,91	83	25	12 10	6	89	25,0	16 10	7	90	38,0	16 15	4
		*76	F..MA06B076	76F_03C	235,1	230,49	83	25	12 10	6	89	25,0	16 10	7				
08B-1, -2, -3 12,7 x 7,75 mm	15	P..MA08B015	15S_07C	66,5	61,09	46	22	10 08	1	46	22,0	10 08	2	34,9	10 08	5		
	17	P..MA08B017	17S_07C	74,5	69,11	59	25	12 10	1	56	25,0	12 10	2	34,9	12 10	5		
	19	P..MA08B019	19S_07C	82,5	77,16	63	25	12 10	1	62	25,0	12 10	2	62	38,0	12 15	4	
	21	P..MA08B021	21S_07C	90,6	85,22	71	25	16 10	1	70	25,0	16 10	2	70	38,0	16 15	4	
	23	P..MA08B023	23S_07C	98,7	93,27	76	25	16 10	1	79	25,0	16 10	2	70	38,0	16 15	4	
	25	P..MA08B025	25S_07C	106,7	101,33	76	25	16 10	1	87	32,0	20 12	2		34,9	20 12	5	
	Zahnbreite	b1	7,2															
		b2	7,0															
		B3	21,0															
		30	P..MA08B030	30S_07C	126,9	121,50	90	32	20 12	1	87	32,0	20 12	2		34,9	20 12	5
	38	P..MA08B038	38S_07C	159,2	153,80	102	32	20 12	1	100	32,0	20 12	2		34,9	20 12	5	
	*57	F..MA08B057	57F_07C	237,1	230,54	111	32	20 12	6	111	32,0	20 12	7					
	*76	F..MA08B076	76F_07C	313,9	307,33	111	32	20 12	6	111	32,0	20 12	7					
10B-1, -2, -3 15,875 x 9,65 mm	13	P..MA10B013	13S_11C	73,2	66,32	46	22	10 08	1									
	15	P..MA10B015	15S_11C	83,2	76,36	63	25	12 10	1		25,5	12 10	3		42,1	12 15	5	
	17	P..MA10B017	17S_11C	93,3	86,39	71	25	16 10	1		25,5	16 10	3		42,1	12 15	5	
	19	P..MA10B019	19S_11C	103,3	96,45	76	25	16 10	1		25,5	16 10	3		42,1	16 15	5	
	21	P..MA10B021	21S_11C	113,4	106,52	76	25	16 10	1		25,5	16 10	3		42,1	16 15	5	
	23	P..MA10B023	23S_11C	123,5	116,58	76	25	16 10	1		25,5	16 10	3		42,1	20 12	5	
	Zahnbreite	b1	9,1															
		b2	9,0															
		B3	25,5															
		30	P..MA10B030	30S_11C	158,8	151,87	102	32	20 12	1	90	32,0	20 12	2	105	44,0	25 17	4
	38	P..MA10B038	38S_11C	199,1	192,24	100	32	20 12	1	90	32,0	20 12	2	120	44,0	25 17	4	
	*57	F..MA10B057	57F_11C	296,6	288,18	111	32	20 12	6									
	*76	F..MA10B076	76F_11C	392,5	384,16	111	32	20 12	6									
12B-1, -2, -3 19,05 x 11,68 mm	13	P..MA12B013	13S_13C	87,8	79,59	63	25	12 10	1									
	15	P..MA12B015	15S_13C	99,8	91,63	71	25	16 10	1	71	38,0	16 10	3		49,8	16 15	5	
	17	P..MA12B017	17S_13C	111,9	103,67	76	25	16 10	1	80	38,0	16 10	3		49,8	20 12	5	
	19	P..MA12B019	19S_13C	123,9	115,75	90	32	20 12	1	90	32,0	20 12	2		49,8	20 12	5	
	21	P..MA12B021	21S_13C	136	127,82	102	45	25 17	1	108	45,0	25 17	2		49,8	25 17	5	
	23	P..MA12B023	23S_13C	148,1	139,90	108	45	25 17	1	108	45,0	25 17	2		49,8	25 17	5	
	Zahnbreite	b1	11,1															
		b2	10,8															
		B3	30,3															
		30	P..MA12B030	30S_13C	190,4	182,25	108	45	25 17	1	108	45,0	25 17	2	144	51,0	30 20	4
	38	P..MA12B038	38S_13C	238,9	230,39	124	45	25 17	1	140	51,0	30 20	2	152	51,0	30 20	4	
	*57	F..MA12B057	57F_13C	355,9	345,81	124	45	25 17	6	160	51,0	30 20	7	159	51,0	30 20	8	
	*76	F..MA12B076	76F_13C	471,1	460,99	124	45	25 17	6	160	51,0	30 20	7					
16B-1, -2, -3 25,4 x 17,02 mm	13	P..MA16B013	13S_15C	117,7	106,12	73	38	16 15	1									
	15	P..MA16B015	15S_15C	133,7	122,17	76	38	16 15	1		47,7	20 12	3					
	17	P..MA16B017	17S_15C	149,8	138,22	90	32	20 12	1		47,7	25 17	3		79,6	25 17	5	
	19	P..MA16B019	19S_15C	165,9	154,33	108	45	25 17	1		47,7	25 17	3		79,6	30 30	5	
	21	P..MA16B021	21S_15C	182	170,43	108	44	25 17	1	143	51,0	30 20	2		79,6	30 30	5	
	23	P..MA16B023	23S_15C	198,1	186,53	108	44	25 17	1	159	51,0	30 20	2	159	89,0	35 35	4	
	Zahnbreite	b1	16,2															
		b2	15,8															
		B3	47,7															
		25	P..MA16B025	25S_15C	214,2	202,66	108	44	25 17	1	175	51,0	30 20	2	175	89,0	35 35	4
	27	P..MA16B027	27S_15C	230,4	218,79	108	44	25 17	1	175	51,0	30 20	2	175	89,0	35 35	4	
	30	P..MA16B030	30S_15C	254,6	243,00	159	51	30 20	1	175	76,0	30 30	2	175	89,0	35 35	4	
	*38	P..MA16B038	38F_15C	319,2	307,59	159	51	30 20	6	146	76,0	30 30	7	178	89,0	35 35	8	
	*57	F..MA16B057	57F_15C	474,9	461,07	159	51	30 20	6	178	89,0	35 35	7	216	102,0	40 40	8	
	*76	F..MA16B076	76F_15C	628,4	614,65	159	51	30 20	6									
20B-1 31,75 x 19,56 mm	13	P..MA16B013	13S_17C	147,5	132,65	90	32	20 12	1									
	15	P..MA16B015	15S_17C	167,7	152,72	108	44	25 17	1									
	17	P..MA16B017	17S_17C	187,8	172,78	108	44	25 17	1									
	19	P..MA16B019	19S_17C	207,9	192,91	108	44	25 17	1									
	21	P..MA16B021	21S_17C	228	213,04	108	44	25 17	1									
	Zahnbreite	b1	18,5															
		b2	18,2															
B3		54,6																
	23	P..MA16B023	23S_17C	248,2	233,17	108	44	25 17	1									
	25	P..MA16B025	25S_17C	268,4	253,33	108	44	25 17	1									
	27	P..MA16B027	27S_17C	288,5	273,48	150	51	30 20	1									
	30	P..MA16B030	30S_17C	318,7	303,75	150	51	30 20	1									

\* Gußräder : nichts hinzufügen für eine einfache Kette / 2 für zweifach / 3 für dreifach  
 .. 1 für einfach / 2 für zweifach / 3 für dreifach

KLEMMBUCHSEN

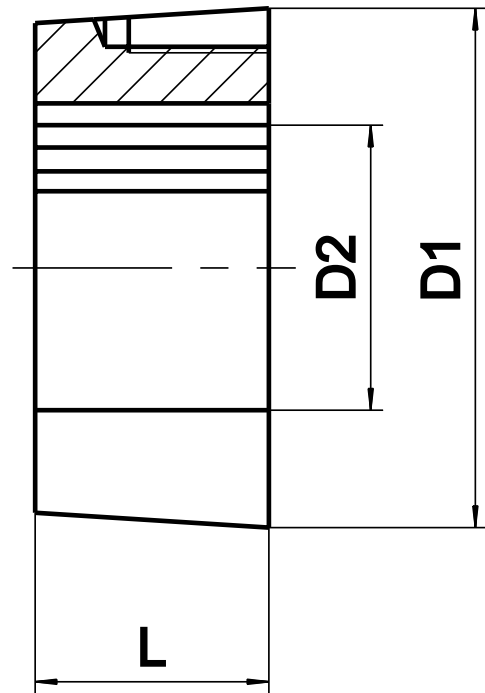
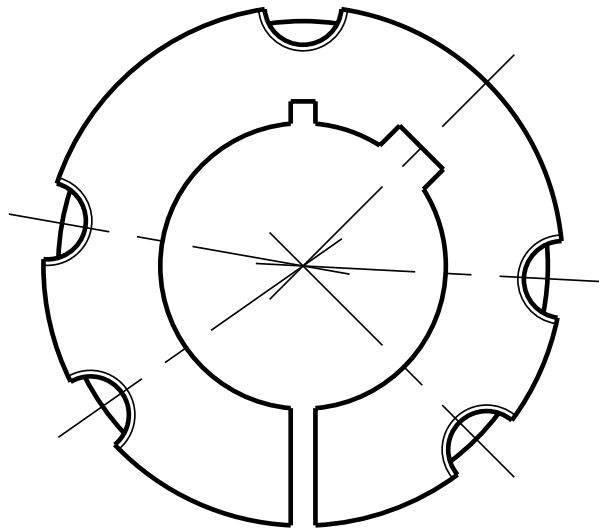

Artikel - Nr	D2																L	D1							
10 08	11	12	14	16	18	19	20	22	24	25*							20,1	35							
11 08	11	12	14	16	18	19	20	22	24	25	28*							22,3	38						
12 10	12	14	16	18	19	20	22	24	25	28	30	32*							25,4	47					
12 15	12	14	16	18	19	20	22	24	25	28	30	32*							38,1	47					
16 10	12	14	16	18	19	20	22	24	25	28	30	32	35	38	40	42*				25,4	57				
16 15	12	14	16	18	19	20	22	24	25	28	30	32	35	38	40	42*				38,1	57				
20 12	16	18	19	20	22	24	25	26	28	30	32	35	38	40	42	45	48	50				38,1	70		
25 17	18	19	20	22	24	25	26	28	30	32	35	38	40	42	45	48	50	55	60	65				44,5	85
30 20	25	28	30	32	35	38	40	42	45	48	50	55	60	65	70	75							50,8	108	
30 30	45	48	50	55	60	65	70	75												76,2	108				
35 35	45	48	50	55	60	65	70	75	80	85	90							88,9	127						
40 40	55	60	65	70	75	80	85	90	95	100							101,6	146							
50 50	70	75	80	85	90	95	100	105	110	115	120	125							125,0	178					

\* REDUZIERTER NUT

**WIR FERTIGEN SONDERRÄDER, GETEILTE RÄDER, ALLE GRÖSSEN. AUF ANFRAGE.**

# FLYERKETTEN



DARSTELLUNG VON LASCHENKOMBINATIONEN

2x2

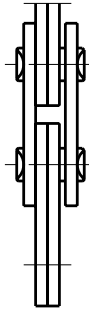

2x3

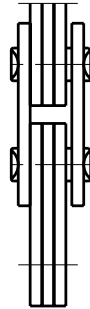

3x4

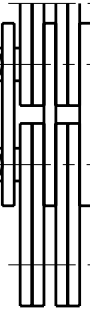

4x4

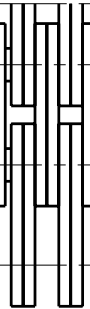

4x6



6x6



8x8

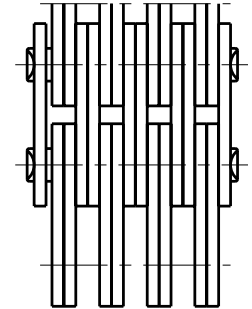

WEITERE LASCHENKOMBINATIONEN AUF ANFRAGE LIEFERBAR

AMERIKANISCHE NORM BAUREIHE "AL"

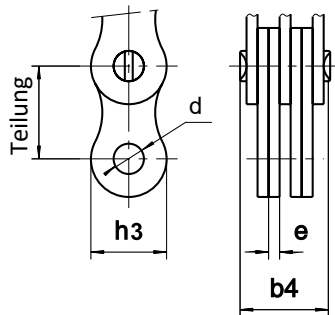

SPLINTBOLZEN

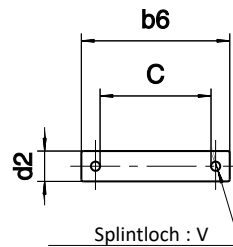

Abmessungen in mm

Artikel-Nr	Nennteilung mm	tatsächliche Teilung mm	Kombination	b4 max.	h3 max.	d min.	e max.	Bruchkraft min. SEDIS kN	Gewicht kg/M	Splintbolzen			
										C	b6	d2	V
										min.	max.	max.	
AL422	12,7	12,63	2 x 2	8,2	11,5	3,99	1,55	16,5	0,35	10,0	17,9	3,98	1,8
AL444			4 x 4	14,6				33,0	0,70	16,2	24,1		
AL466			6 x 6	21,0				49,5	1,01	22,6	30,5		
AL522	15,875	15,82	2 x 2	10,7	13,5	5,10	2,05	27,0	0,65	12,0	21,1	5,09	1,8
AL544			4 x 4	19,1				54,0	1,25	21,5	29,5		
AL566			6 x 6	27,4				81,0	1,85	29,7	37,9		
AL588			8 x 8	36,7				108,0	2,60	37,9	46,0		
AL622	19,05	19,00	2 x 2	12,3	14,3	5,97	2,40	38,0	0,76	15,0	23,5	5,96	1,8
AL644			4 x 4	22,3				80,0	1,50	25,0	33,5		
AL666			6 x 6	32,4				120,0	2,25	34,6	43,1		
AL688			8 x 8	41,7				160,0	2,93	44,9	53,4		
AL822	25,4	25,26	2 x 2	17,0	20,8	7,97	3,20	65,7	1,50	20,0	30,2	7,94	2,0
AL844			4 x 4	30,0				131,4	2,80	33,3	43,5		
AL866			6 x 6	43,0				197,1	4,10	46,5	56,7		
AL888			8 x 8	55,0				262,8	5,40	--	--		
AL1022	31,75	31,63	2 x 2	20,8	25,4	9,57	4,10	88,5	2,52	25,0	35,3	9,53	2,5
AL1044			4 x 4	37,4				168,6	4,95	42,0	52,5		
AL1066			6 x 6	54,0				252,8	7,35	55,0	65,5		
AL1222	38,1	37,95	2 x 2	24,4	30,0	11,12	4,90	127,0	3,50	30,0	44,3	11,10	3,2
AL1244			4 x 4	44,2				254,0	6,90	48,0	62,5		
AL1266			6 x 6	64,0				381,0	10,30	70,0	84,5		
AL1422	44,45	44,32	2 x 2	28,5	35,7	12,75	5,80	172,4	4,65	35,0	50,3	12,70	3,2
AL1444			4 x 4	51,9				344,8	9,45	60,0	75,3		
AL1466			6 x 6	75,1				517,2	14,10	85,0	100,5		
AL1622	50,8	50,65	2 x 2	32,0	40,5	14,32	6,55	226,8	5,70	40,0	58,2	14,30	3,2
AL1644			4 x 4	58,5				453,6	11,70	70,0	86,4		
AL1666			6 x 6	84,6				680,4	17,40	95,0	111,5		

ALLE UNSERE FLYERKETTEN KÖNNEN AUF WUNSCH MIT KORROSIONSSCHUTZ ODER FÜR TIEFTEMPERATUREINSATZ GEEIGNET DELIEFERT WERDEN. AUF ANFRAGE



**BESTES VERHÄLTNISS  
GEWICHT /  
BRUCHKRAFT !!!**

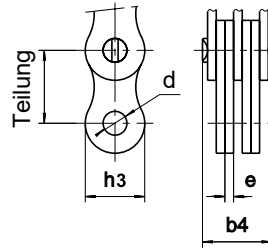

**SPLINTBOLZEN**

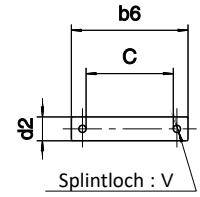

Abmessungen in mm

Artikel - Nr		standard	DELTA TITANIUM 2	Nenn-teilung mm	tatsächliche Teilung mm	Kombi-nation	b4 max.	h3 max.	d min.	e max.	Bruchkraft min		Gewicht Kg/m	Splintbolzen			
ISO 4347	SEDIS										ISO4347			C min.	b6 max.	d2 max.	V
											ISO4347	SEDIS					
	J34	x	x	9,525	9,45	2 x 2	6,3	8,3	3,30	1,30	.	9,0	0,26	.	.	.	.
	J38	x	x			4 x 4	11,6	8,3	3,30	1,30	.	17,6	0,50	.	.	.	.
LL08-22	J44	x	x			2 x 2	8,1	11,5	4,46	1,34	18,0	18,2	0,34	8,6	16,5	4,45	1,6
LL08-44	J48	x	x	12,7	12,63	4 x 4	13,0	11,5	4,46	1,34	36,0	36,4	0,66	13,9	21,8	4,45	1,6
LL08-66	J412	x	x			6 x 6	18,9	11,5	4,46	1,34	54,0	54,6	1,00	19,3	27,3	4,45	1,6
LL10-22	J54	x	x			2 x 2	9,3				22,0	23,0	0,44	10,5	18,4		
LL10-44	J58	x	x			4 x 4	16,4				44,0	46,0	0,85	17,2	25,5		
LL10-66	J512	x	x	15,875	15,82	6 x 6	22,2	12,1	5,10	1,65	66,0	69,0	1,30	23,9	32,0	5,08	1,6
	J516	x	x			8 x 8	29,1					92,0	1,73	30,5	38,7		
	J524	x	x			12 x 12	42,8					138,0	2,50	43,8	52,0		
LL12-22	J64	x	x			2 x 2	10,2				29,0	31,0	0,60	11,7	19,8		
LL12-44	J68	x	x			4 x 4	17,8				58,0	62,0	1,18	19,4	27,5		
LL12-66	J611	x	x	19,05	19,00	6 x 5	23,7	14,3	5,74	1,85		78,0	1,60	25,0	33,1	5,72	1,6
	J612	x	x			6 x 6	25,5				87,0	94,0	1,74	27,2	35,3		
	J615	x	x			8 x 7	31,3					109,0	2,20	33,0	42,0		
	J617	x	x			9 x 8	35,0					125,0	2,50	37,0	46,0		
LL16-22	J84T	x	x			2 x 2	16,6				60,0	75,0	1,45	19,4	30,8		
	J85T	x	x			2 x 3	20,0					75,0	1,79	22,3	34,0		
LL16-44	J87T	x	x	25,4	25,26	3 x 4	26,4	20,8	8,29	3,20		110,0	2,51	29,7	40,4	8,28	2,5
LL16-66	J88T	x	x			4 x 4	29,6				120,0	150,0	2,85	32,3	43,6		
	J812T	x	x			6 x 6	42,4				180,0	210,0	3,49	45,0	56,5		
	J816T	x	x			8 x 8	55,2					300,0	5,70	61,7	75,0		
LL20-22	J104T	x	x			2 x 2	19,1				95,0	105,0	2,10	22,5	35,7		
LL20-44	J108T	x	x	31,75	31,62	4 x 4	34,1	25,4	10,21	3,70	190,0	210,0	4,12	37,3	50,6	10,18	3,2
LL20-66	J1012T	x	x			6 x 6	48,9				285,0	315,0	6,19	52,1	65,5		
	J1016T	x	x			8 x 8	64,0					420,0	8,25	68,0	81,4		
LL24-22	J1204T	x	x			2 x 2	25,8				170,0	180,0	4,00	31,6	47,2		
LL24-44	J1208T	x	x	38,1	37,95	4 x 4	46,8	32,3	14,65	5,20	340,0	360,0	8,00	52,4	68,2	14,62	3,2
LL24-66	J1212T	x	x			6 x 6	67,5				510,0	540,0	12,00	73,0	88,8		
	J1216T	x	x			8 x 8	88,1					720,0	16,00	94,0	109,5		
LL28-22	J1404T	x	x			2 x 2	31,7				200,0	235,0	6,00	39,7	56,8		
LL28-44	J1408T	x	x	44,45	44,30	4 x 4	58,0	33,5	15,92	6,55	400,0	470,0	12,00	66,0	83,2	15,89	4,0
LL28-66	J1412T	x	x			6 x 6	84,2				600,0	705,0	17,00	92,0	109,2		
	J1416T	x	x			8 x 8	110,3					940,0	23,00	118,2	135,5		
LL32-22	J1604T	x	x			2 x 2	30,7				260,0	270,0	6,50	38,2	56,2		
LL32-44	J1608T	x	x	50,8	50,64	4 x 4	55,6	42,3	17,83	6,20	520,0	540,0	13,00	63,0	81,1	17,80	4,0
LL32-66	J1612T	x	x			6 x 6	80,5				780,0	810,0	19,00	87,8	106,0		
	J1616T	x	x			8 x 8	105,2					1 080,0	25,00	112,5	130,8		
LL40-22	J2004T	x	x			2 x 2	39,8				360,0	400,0	10,00	49,7	72,0		
LL40-44	J2008T	x	x	63,65	63,34	4 x 4	72,8	52,8	22,95	8,20	720,0	800,0	19,50	82,6	105,0	22,88	5,0
LL40-66	J2012T	x	x			6 x 6	105,6				1 080,0	1 200,0	29,00	115,4	138,0		
	J2016T	x	x			8 x 8	138,4					1 600,0	39,00	148,2	171,0		
LL48-22	J2404T	x				2 x 2	48,7				560,0	600,0	15,00	60,6	86,0		
LL48-44	J2408T	x		76,2	76,04	4 x 4	89,7	64,2	29,25	10,20	1 120,0	1 200,0	29,50	101,8	127,5	29,22	6,3
LL48-66	J2412T	x				6 x 6	130,5				1 680,0	1 800,0	44,00	144,8	170,5		
<b>verstärkte Ausführungen</b>																	
(1)	5611-18	x		15,875	15,82	4 x 4	16,8					55,0	1,05	17,2	25,5	5,08	1,6
(2)	5611-14	x	5611-16			6 x 6	22,6	13,7	5,10	1,65		82,4	1,70	23,9	32,0		

(1) 5611-18  
(2) 5611-14

verstärkte Ausführung der Kette J58  
verstärkte Ausführung der Kette J512.

SCHWERE BAUREIHE BL - LH nach DIN 8152/ISO 4347

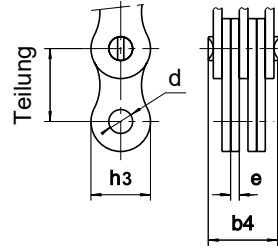
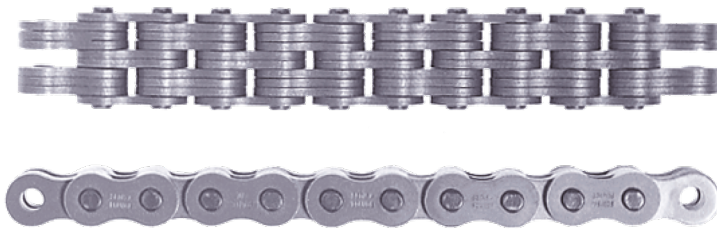

SPLINTBOLZEN

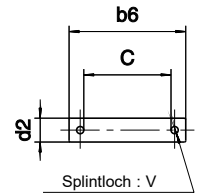

Abmessungen in mm

Artikel - Nr		Standard	DELTA TITANIUM 2	Nenn-teilung mm	Kombination	b4 max.	h3 max.	d min.	e max.	Bruchkraft kN min.		Gewicht kg/M	Splintbolzen			
ASME B29.8	SEDIS und ISO 4347									ISO 4347			C min.	b6 max.	d2 max.	V
										ISO 4347	SEDIS					
										kN		kg				
BL 422	LH08-22	x	x		2 x 2	10,90				22,2	27,0	0,58	13	21,2		
BL 423	LH08-23	x	x		2 x 3	12,90				22,2	27,0	0,71	18	26,1		
BL 434	LH08-34	x	x		3 x 4	17,30				33,4	40,5	1,00	20	26,1		
BL 444	LH08-44	x	x	12,7	4 x 4	19,40	12,07	5,10	2,05	44,5	54,0	1,14	22	30,5	5,08	1,6
BL 446	LH08-46	x	x		4 x 6	23,10				44,5	54,0	1,42	26	33,1		
BL 466	LH08-66	x	x		6 x 6	27,30				66,7	81,0	1,70	30	38,5		
BL 488	LH08-88	x	x		8 x 8	36,25				.	108,0	2,30	39	47,5		
BL 522	LH10-22	x	x		2 x 2	12,70				33,4	42,7	0,85	18	23,4		
BL 523	LH10-23	x	x		2 x 3	15,10				33,4	43,0	1,05	18	26,1		
BL 534	LH10-34	x	x		3 x 4	20,00				48,9	60,0	1,45	25	33,1		
BL 544	LH10-44	x	x	15,875	4 x 4	22,30	14,5	5,99	2,40	66,7	80,0	1,70	25	33,1	5,95	1,6
BL 546	LH10-46	x	x		4 x 6	26,80				66,7	80,0	2,08	30	38,1		
BL 566	LH10-66	x	x		6 x 6	32,20				100,1	120,0	2,50	35	44,2		
BL 588	LH10-88	x	x		8 x 8	42,25				.	170,8	3,40	45	53,5		
BL 622	LH12-22	x	x		2 x 2	17,20				48,9	65,0	1,42	22	31,2		
BL 623	LH12-23	x	x		2 x 3	20,50				48,9	65,0	1,78	26	35,2		
BL 634	LH12-34	x	x		3 x 4	27,10				75,6	97,5	2,35	30	39,2		
BL 644	LH12-44	x	x	19,05	4 x 4	30,50	18,1	7,97	3,30	97,9	130,0	2,80	35	44,2	7,92	2,0
BL 646	LH12-46	x	x		4 x 6	37,25				97,9	130,0	3,40	45	54,5		
BL 666	LH12-66	x	x		6 x 6	44,00				146,8	195,0	4,00	48	57,5		
BL 688	LH12-88	x	x		8 x 8	57,25				.	260,0	5,70	65	74,5		
BL 822	LH16-22	x	x		2 x 2	21,40				84,5	105,0	2,17	25	35,3		
BL 823	LH16-23	x	x		2 x 3	25,50				84,5	105,0	2,71	30	40,2		
BL 834	LH16-34	x	x		3 x 4	33,80				129,0	157,0	3,78	35	45,2		
BL 844	LH16-44	x	x	25,4	4 x 4	37,90	24,0	9,56	4,10	169,0	210,0	4,35	42	52,5	9,53	2,5
BL 846	LH16-46	x	x		4 x 6	46,20				169,0	210,0	5,47	48	58,4		
BL 866	LH16-66	x	x		6 x 6	54,50				253,6	310,0	6,55	55	65,5		
BL 888	LH16-88	x	x		8 x 8	71,00				.	410,0	8,70	75	85,6		
BL 1022	LH20-22	x			2 x 2	24,40				115,6	140,0	3,48	30	44,3		
BL 1023	LH20-23	x			2 x 3	29,40				115,6	140,0	4,35	35	49,2		
BL 1034	LH20-34	x			3 x 4	39,20				182,4	230,0	6,03	45	59,2		
BL 1044	LH20-44	x		31,75	4 x 4	44,25	29,6	11,12	4,90	231,3	280,0	6,90	48	62,5	11,10	3,2
BL 1046	LH20-46	x			4 x 6	54,00				231,3	280,0	8,60	65	79,3		
BL 1066	LH20-66	x			6 x 6	63,80				347,0	420,0	10,30	70	84,5		
BL 1088	LH20-88	x			8 x 8	83,50				.	560,0	13,70	90	104,7		
BL 1222	LH24-22	x			2 x 2	28,40				151,2	175,0	4,40	35	50,3		
BL 1223	LH24-23	x			2 x 3	34,30				151,2	175,0	5,50	42	57,2		
BL 1234	LH24-34	x			3 x 4	45,90				244,6	300,0	7,70	55	70,3		
BL 1244	LH24-44	x		38,1	4 x 4	51,80	34,6	12,76	5,80	302,5	355,0	8,80	60	75,3	12,70	3,2
BL 1246	LH24-46	x			4 x 6	63,40				302,5	355,0	10,80	75	90,3		
BL 1266	LH24-66	x			6 x 6	75,10				453,7	530,0	13,00	85	100,5		
BL 1288	LH24-88	x			8 x 8	98,30				.	710,0	17,40	110	125,5		
BL 1422	LH28-22	x			2 x 2	32,00				191,3	220,0	6,30	42	58,2		
BL 1423	LH28-23	x			2 x 3	38,70				191,3	220,0	7,85	48	64,3		
BL 1434	LH28-34	x			3 x 4	51,80				315,8	375,0	10,80	60	76,3		
BL 1444	LH28-44	x		44,45	4 x 4	58,50	42,0	14,33	6,55	382,6	440,0	12,60	70	86,4	14,27	3,2
BL 1446	LH28-46	x			4 x 6	71,50				382,6	440,0	15,70	85	101,5		
BL 1466	LH28-66	x			6 x 6	84,60				578,3	685,0	18,80	95	111,5		
BL 1488	LH28-88	x			8 x 8	111,00				.	910,0	25,10	120	136,5		
BL 1622	LH32-22	x			2 x 2	36,20				289,1	320,0	8,30	45	63,3		
BL 1623	LH32-23	x			2 x 3	43,80				289,1	320,0	10,40	55	73,2		
BL 1634	LH32-34	x			3 x 4	58,80				440,4	480,0	14,60	70	88,3		
BL 1644	LH32-44	x		50,8	4 x 4	66,50	48,3	17,52	7,50	578,3	640,0	16,70	80	98,4	17,46	4,0
BL 1646	LH32-46	x			4 x 6	81,30				578,3	640,0	20,80	95	113,5		
BL 1666	LH32-66	x			6 x 6	96,50				867,4	960,0	25,00	110	128,7		
BL 1688	LH32-88	x			8 x 8	126,40				.	1 280,0	33,30	140	159,0		

### ANSCHLUSS-STÜCKE

Die Anschlussstücke dienen der Verankerung oder Kraftübertragung zwischen Motor und der Kette.

Unser Programm von Anschlussstücken ist den gängigsten Laschenkombinationen der Ketten AL, LL und LH angelehnt

Unsere Standard Anschlüsse sind **Aussenkombination**, die Innenlaschen der Kette werden mittels **Splintbolzens** daran verbunden. Wir können auf Wunsch auch Anschlüsse mit **Innenkombination** liefern die mit den Innenlaschen der Kette mittels **Verschlusslieds** verbunden werden.

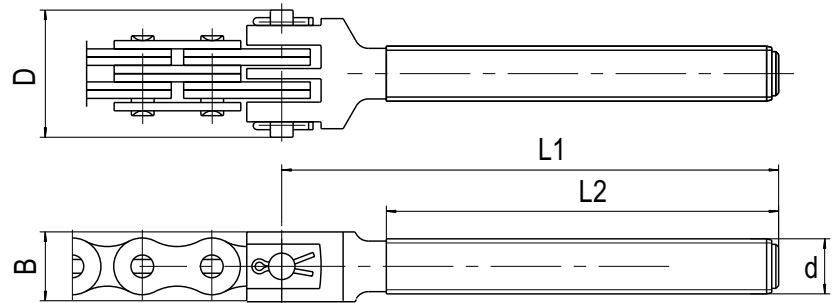

Abmessungen in mm

Anschluss-Stücke für Kette Typ J (LL)								
Artikel - Nr	Kettenbezeichnungen		Kombination	d	D	B	L1	L2
	ISO 4347	SEDIS						
C48R160-120	LL08-44	J48	4 x 4	M14	21,8	20	160	120
C412R172-140	LL08-66	J412	6 x 6	M14	27,3	25	172	140
C54R82-50	LL10-22	J54	2 x 2	M14	18,4	20	82	50
C54R172-140	LL10-22	J54	2 x 2	M14	18,4	20	172	140
C58R117-85	LL10-44	J58	4 x 4	M14	25,5	20	117	85
C58R172-140	LL10-44	J58	4 x 4	M14	25,5	20	172	140
C512R82-50	LL10-66	J512	6 x 6	M14	32,0	25	82	50
C512R105-70	LL10-66	J512	6 x 6	M14	32,0	25	105	70
C512R112-80	LL10-66	J512	6 x 6	M14	32,0	25	112	80
C512R172-140	LL10-66	J512	6 x 6	M14	32,0	25	172	140
C516F172-140		J516	8 x 8	M16	38,7	25	172	140
C524F172-140		J524	12 x 12	M24	52,0	32	172	140
C68R160-130	LL12-44	J68	4 x 4	M14	27,5	25	160	130
C612R75-40	LL12-66	J612	6 x 6	M16	35,3	30	75	40
C612R110-75	LL12-66	J612	6 x 6	M16	35,3	30	110	75
C612R120-80	LL12-66	J612	6 x 6	M16	35,3	30	120	80
C612R135-105	LL12-66	J612	6 x 6	M16	35,3	30	135	105
C612R160-125	LL12-66	J612	6 x 6	M16	35,3	30	160	125
C612R190-160	LL12-66	J612	6 x 6	M16	35,3	30	190	160
C87F178-140		J87	3 x 4	M20	40,4	24	178	140
C88F133-90	LL16-44	J88	4 x 4	M20	43,6	25	133	90
C88F175-140	LL16-44	J88	4 x 4	M20	43,6	25	175	140
C88F250-110	LL16-44	J88	4 x 4	M20	43,6	25	250	110
C88F345-300	LL16-44	J88	4 x 4	M20	43,6	25	345	300
C812F172-135	LL16-66	J812	6 x 6	M20	56,5	25	172	135
C812F222-185	LL16-66	J812	6 x 6	M20	56,5	25	222	185
C812F287-250	LL16-66	J812	6 x 6	M20	56,5	25	287	250
C816F235-190		J816	8 x 8	M20	75,0	30	235	190
C108F194-135	LL20-44	J108	4 x 4	M24	50,6	32	194	135
C108F239-180	LL20-44	J108	4 x 4	M24	50,6	32	239	180
C1012F165-115	LL20-66	J1012	6 x 6	M24	65,5	40	165	115
C1012F250-200	LL20-66	J1012	6 x 6	M24	65,5	40	250	200
C1012F323-205	LL20-66	J1012	6 x 6	M24	65,5	40	323	205
C1012F430-165	LL20-66	J1012	6 x 6	M24	65,5	40	430	165
C1016F250-200		J1016	8 x 8	M24	81,4	40	250	200
C1204F285-160	LL24-22	J1204	2 x 2	M24	47,2	39	285	160
C1208F192-135	LL24-44	J1208	4 x 4	M30	68,2	39	192	135
C1212F285-160	LL24-66	J1212	6 x 6	M36	88,8	50	285	160
C1212F285-180	LL24-66	J1212	6 x 6	M36	88,8	50	285	180
C1212F305-180	LL24-66	J1212	6 x 6	M36	88,8	50	305	180
C1212F400-200	LL24-66	J1212	6 x 6	M36	88,8	50	400	200
C1608F255-180	LL32-44	J1608	4 x 4	M36	81,1	60	255	180
C1612F375-200	LL32-66	J1612	6 x 6	M36	106,0	60	375	200

Anschluss-Stücke für Kette Typ LH (BL) und AL										
Artikel - Nr	Kettenbezeichnungen		Kombination	d	D	B	L1	L2		
	ISO 4347	SEDIS								
C0823R110-75	LH0823	AL523	2 x 3	M12	26,1	20	110	75		
C0834R95-70	LH0834	AL534	3 x 4	M12	26,1	20	95	70		
C0844R110-75	LH0844	AL544	4 x 4	M14	33,1	25	110	75		
C0846R110-75	LH0846	AL546	4 x 6	M14	33,1	25	110	75		
C0866F172-140	LH0866	AL566	6 x 6	M16	38,5	35	172	140		
C1023R172-140	LH1023	AL623	2 x 3	M14	26,1	20	172	140		
C1034R172-140	LH1034	AL634	3 x 4	M14	33,5	30	172	140		
C1044R172-140	LH1044	AL644	4 x 4	M14	33,5	30	172	140		
C1044F130-95	LH1044	AL644	4 x 4	M14	33,5	20	130	95		
C1046F110-80	LH1046	AL646	4 x 6	M16	38,1	20	110	80		
C1046F172-140	LH1046	AL646	4 x 6	M16	38,1	20	172	140		
C1066F110-60	LH1066	AL666	6 x 6	M20	44,2	25	110	60		
C1066F172-140	LH1066	AL666	6 x 6	M20	44,2	25	172	140		
C1066F240-130	LH1066	AL666	6 x 6	M20	44,2	25	240	130		
C1088F160-120	LH1088	AL688	8 x 8	M20	53,8	25	160	120		
C1223F178-140	LH1223	AL823	2 x 3	M20	35,2	25	178	140		
C1234F178-140	LH1234	AL834	3 x 4	M20	39,1	25	178	140		
C1244F93-55	LH1244	AL844	4 x 4	M20	44,2	25	93	55		
C1244F178-140	LH1244	AL844	4 x 4	M20	44,2	25	178	140		
C1246F178-130	LH1246	AL846	4 x 6	M20	54,1	25	178	130		
C1246F178-140	LH1246	AL846	4 x 6	M20	54,1	25	178	140		
C1246F270-230	LH1246	AL846	6 x 6	M20	54,1	25	270	230		
C1266F128-80	LH1266	AL866	6 x 6	M20	57,5	25	128	80		
C1266F178-140	LH1266	AL866	6 x 6	M20	57,5	25	178	140		
C1266F188-135	LH1266	AL866	6 x 6	M20	57,5	25	188	135		
C1622F160-120	LH1622	AL1022	2 x 2	M20	35,3	25	160	120		
C1622F178-140	LH1622	AL1022	2 x 2	M20	35,3	25	178	140		
C1623F160-120	LH1623	AL1023	2 x 3	M20	40,2	25	160	120		
C1623F178-140	LH1623	AL1023	2 x 3	M20	40,2	25	178	140		
C1634F160-120	LH1634	AL1034	3 x 4	M20	45,2	25	160	120		
C1634F178-140	LH1634	AL1034	3 x 4	M20	45,2	25	178	140		
C1644F118-80	LH1644	AL1044	4 x 4	M20	52,5	25	118	80		
C1644F178-140	LH1644	AL1044	4 x 4	M20	52,5	25	178	140		
C1646F160-120	LH1646	AL1046	4 x 6	M20	58,2	25	160	120		
C1646F178-140	LH1646	AL1046	4 x 6	M20	58,2	25	178	140		
C1666F160-120	LH1666	AL1066	6 x 6	M24	65,5	32	160	120		
C2023F240-180	LH2023	AL1223	2 x 3	M24	49,2	32	240	180		
C2044F178-140	LH2044	AL1244	4 x 4	M24	62,5	32	178	140		
C2044F240-180	LH2044	AL1244	4 x 4	M24	62,5	32	240	180		
C2046F200-120	LH2046	AL1246	4 x 6	M24	79,3	32	200	120		
C2066F200-120	LH2066	AL1266	6 x 6	M30	84,5	32	200	120		
C2066F285-160	LH2066	AL1266	6 x 6	M30	84,5	32	285	160		
C2846F250-150	LH2846	AL1646	4 x 6	M36	101,5	45	250	150		

- Schaftlängen L1 und L2 abweichend von den oben erwähnten Massen auf Anfrage lieferbar
- Bitte bei Bestellung angeben ob Splintbolzen benötigt werden

## ENDLASCHEN

Laschenendglieder zur Befestigung an Verankerungen sind für gängige Kettentypen lieferbar.

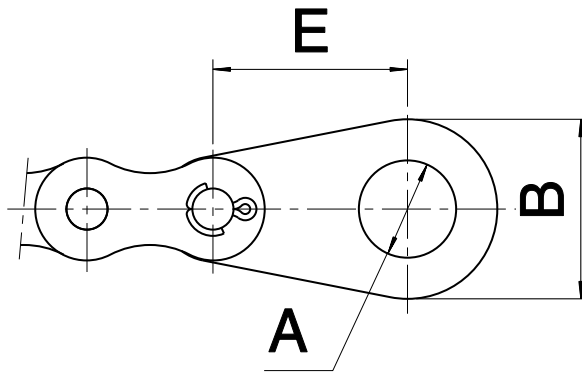

Abmessungen in mm

Kette	A	B	E
AL5	16,0	28,0	31,8
AL6	14,1	25,0	35,0
LH08	8,3	18,0	20,0
	10,3	20,0	31,8
J4 (LL08)	8,2	16,0	18,0
	6,5	16,0	18,0
	10,3	22,0	30,0
	10,0	20,0	30,0
J5 (LL10)	10,3	22,0	25,0
	12,0	22,0	44,7
	12,0	22,0	25,0
	12,0	25,0	45,0
J6 (LL12)	16,0	28,2	31,8
	10,0	22,0	25,0
	10,1	20,0	25,0
J8 (LL16)	10,3	20,0	25,0
	15,0	30,5	40,0
	12,3	30,5 (Abgeflacht)	40,0
	12,0	25,0	30,0
	16H7	35,0	38,1
	18,0	36,0	38,5
	19,1	36,0	39,0
	24,0	50,0	65,0
25,0	44,0	50,0	
J10 (LL20)	25,0	44,0	51,0
	25,2	44,0	50,8
J10 (LL20)	20,0	40,0	60,0
	25,0	44,0	63,5
J12 (LL24)	24,0	52,3	65,0
	32,0	56,0	76,2
J16 (LL32)	36,0	60,0	70,0
	35,0	80,0	91,5
	35,0	80,0	75,0
	36H10	60,5	70,8

Fertigungsmöglichkeit anderer Dimensionen. Auf Anfrage.



# LANDMASCHINEN KETTEN

**VOLLBOLZENKETTE TYPE S** - gemäss Norm ISO 487

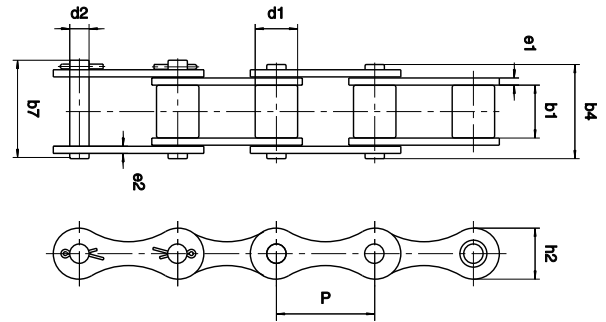
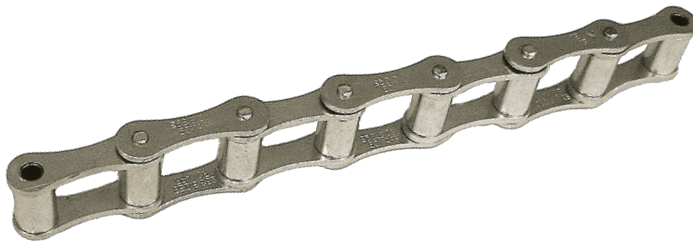

- Ketten S 55 und S 62 mit überstehenden Laufrollen  $d1 > h2$
- Oberflächen verzinkt

Abmessungen in mm

Typen - Nr	Teilung P	d1	b1	b4	b7	d2	h2	e1 e2		Bruchkraft min. kN	Gewicht kg/m
		max.	min.	max.	max.	max.	max.	max.	max.		
S52	38,1	15,20	22,20	37,3	42,5	5,78	17,20	3,06	2,60	27	1,6
S45	41,4	15,20	22,20	37,3	42,5	5,78	17,20	3,06	2,60	23	1,5
S55	41,4	17,80	22,20	37,3	42,5	5,78	17,20	3,06	2,60	23	1,8
S55R	41,4	17,80	22,20	39,5	43,0	8,13	21,66	3,15	3,15	45	2,4
S62	41,9	19,00	25,40	40,5	45,7	5,78	17,20	3,06	2,60	29	2,2

**VERBINDUNGSGLIED**

**GEKRÖPFTES GLIED**



N°205: zu nietendes Außenglied

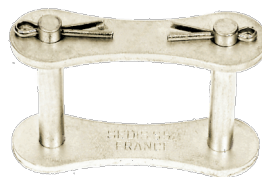

N°208: Verbindungsglied mit Splint

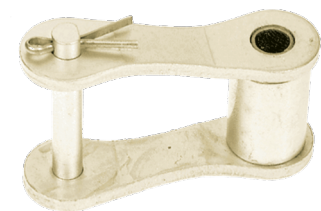

N°216: gekröpftes Einfachglied mit Splint

**STANDARKETTENRÄDER FÜR KETTEN S55**

Formen und Zahnprofil gemäß der Norm NF-E-23105

**HERSTELLUNG**

- Werkstoff: Guss. Lagergeführte Kettenräder sind aus Guss unbearbeitet einschliesslich der Verzahnung
- Jegliche Bearbeitung dieser Teile wird auf Anforderung entsprechend den Abmessungen L1, d, ØM und P in der untenstehenden Tabelle ausgeführt
- Keilnut auf Anforderung lieferbar

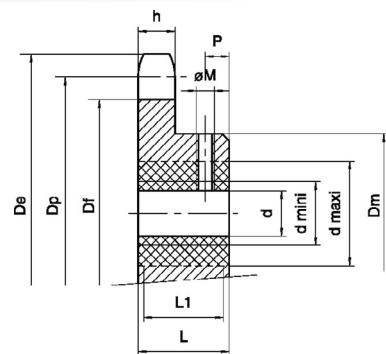

Abmessungen in mm

Typen - Nr	Anzahl der Zähne	KETTENRÄDER / Guss							BEARBEITUNG (auf Anfrage)				
		Dp	De	Df	d max.	h	Dm	L	L1	d min.	d max.	ØM	p
9S55	9	122,0	133	105	20	18	85	50	47	25	50	M8	16
11S55	11	148,2	159	131	20	18	90	50	47	25	50	M8	16
13S55	13	174,5	186	157	20	18	100	56	53	25	60	M10	18
15S55	15	200,8	212	184	20	18	100	56	53	25	60	M10	18

**MONTAGE MIT BEFESTIGUNGLASCHEN K1**

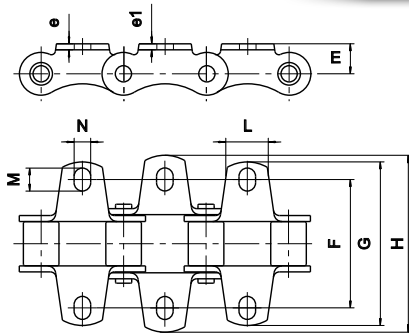

Französische Norm NFE 26-105

Abmessungen in mm

Typen - Nr	E Mittel	e Mittel	e1 Mittel	N min.	M min.	L Mittel	F Mittel	G max.	H max.
S52					9,9		59,0	77,5	77,5
S45	11,7	2,5	2,5	8,3	13,3	20	54,0	74,9	74,9
S55					13,3		54,0	74,9	74,9
S62					15,8		66,6	95,3	95,3
S55R	15,3	3,0	3,0	8,3	11,5	20	64,5	84,0	90,0

**MONTAGE MIT BEFESTIGUNGLASCHEN M1**

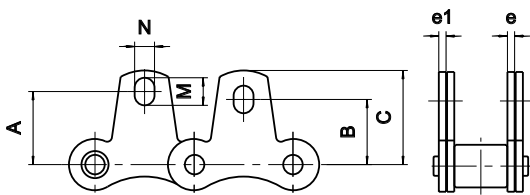

Französische Norm NFE 26-105

Abmessungen in mm

Typen - Nr	A mittel	B Mittel	C max.	e1 Mittel	e Mittel	M min.	N min.
S52	22,10	22,1	31,7			9,9	
S45	19,80	19,8	30,2	2,5	3	13,3	8,3
S55	19,80	19,8	30,2			13,3	
S62	24,60	24,6	38,6			15,8	
S55R	30,50	27,2	39,5	3,0	3	11,5	8,3

**MONTAGE MIT BEFESTIGUNGLASCHEN SE**

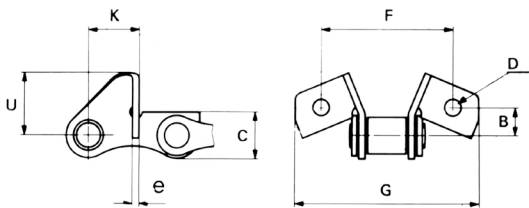

(nur auf Innengliedern)

Abmessungen in mm

Typen - Nr	B Mittel	C Mittel	e Mittel	F Mittel	G maxi	K Mittel	U max.	D min.
S45								
S55	13,6	17,0	2,5	61,7	89,8	24,0	28,0	9,0

**MONTAGE MIT HAKENLASCHEN**

Verwendung für Sammellader von Heuballen, Stroh usw.

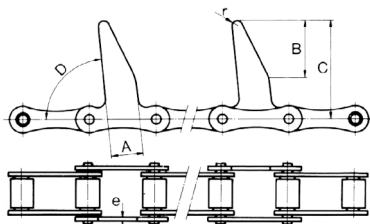

Abmessungen in mm

Typen - Nr	A Mittel	B Mittel	C Mittel	D	e Mittel
S45	20	35	61,5	85°	2,5
S52	20	35	61,5	85°	2,5
S55	20	35	61,5	85°	3,0

**MONTAGE MIT LASCHEN FÜR MAISPLÜCKER**

Einsatz in Maiserntemaschinen

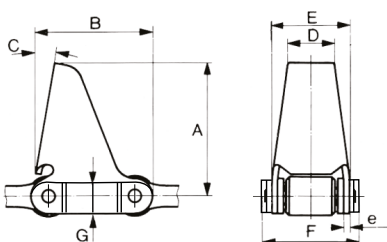

(nur auf Aussengliedern)

Abmessungen in mm

Typen - Nr	A	B	C	D	E	F	G	e
S62	65,0	57,2	11°	23	38	49	17,2	3

# LANDMASCHINENKETTEN TYP A (MIT HOHLBOLZEN)

• Diese Ketten sind zur Montage von Stäben mit einem  $\varnothing$  von 8 mm geeignet ( $\varnothing$  10 mm bei Kette B255)

• Lieferbare Verbindungsglieder:

- Federclip oder Vernietung für Ketten A55BC und A55 Inox (rostfrei)
- Splintverschluß oder Vernietung für Ketten A155TS und B255

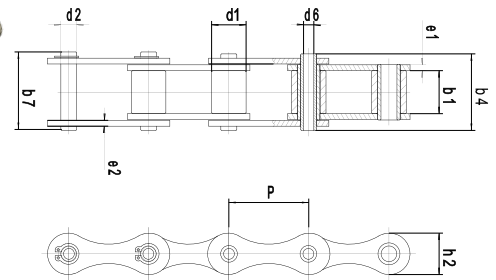

Abmessungen in mm

Typen - Nr	Teilung P	d1 max.	b1 min.	b4 max.	b7 max.	d2 max.	d6 min.	h2 max.	e1   e2		Bruchkraft min. kN	Gewicht pro Meter kg/m
									max.			
A55BC	41,75	17,1	19,9	35,7	38,0	11,11	8,1	21,65	3,2	3,2	22,6	1,4
A155TS	41,75	17,1	19,9	35,7	42,5	11,11	8,1	25,26	3,2	3,2	49,0	2,0
B255	41,75	17,1	19,9	39,0	42,7	14,11	10,3	25,26	4,1	3,2	49,0	2,1
A55 INOX	41,75	17,1	19,9	35,0	36,7	11,11	8,2	20,50	3,2	3,2	17,6	1,3

## BEFESTIGUNGSLASCHEN K1 MIT A55BC (VERZINKT-CHROMATIERT)

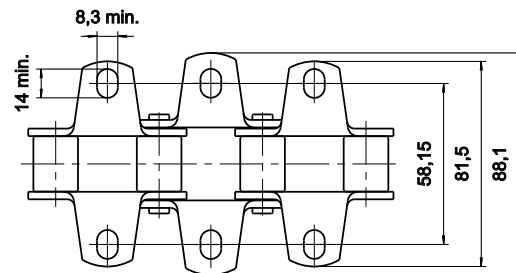
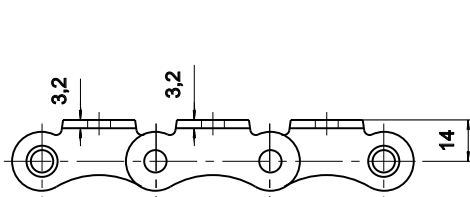

## STANDARDRITZEL FÜR KETTEN A55 - A155TS AB LAGER LIEFERBAR

### HERSTELLUNG

• Diese Kettenräder sind in Stahl oder in Guss lieferbar. Die Gussräder sind unbearbeitet einschliesslich der Verzahnung.

• Jegliche Bearbeitung dieser Teile wird auf Anforderung entsprechend den Abmessungen L1, d,  $\varnothing M$  und P in der untenstehenden Tabelle ausgeführt.

• Keilnut auf Anforderung lieferbar.

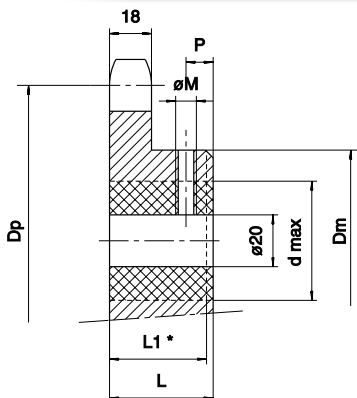

L1\* = L - 3

Abmessungen in mm

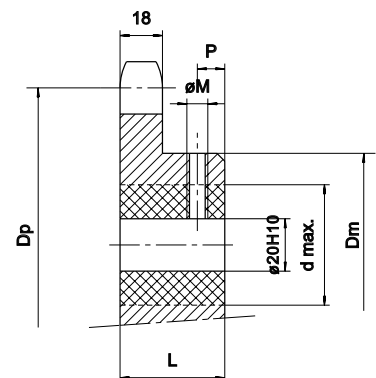

Abmessungen in mm

GUSS							
Typen - Nr	Anzahl der Zähne	Dp	L	Dm	d max.	P	$\varnothing M$
9F55	9	122,0	50	85	50	16	M8
11F55	11	148,2	50	90	50	16	M8
13F55	13	174,5	56	100	60	18	M10
15F55	15	200,8	56	100	60	18	M10

STAHL : Zahnflanken gefräst							
Typen - Nr	Anzahl der Zähne	Dp	L nom.	Dm max.	d max.	P nom.	$\varnothing M$
9A55	9	122	50	80	50	12,5	M8
11A55	11	148,2	50	100	60	12,0	M8
13A55	13	174,5	63	130	85	16,0	M10
15A55	15	200,8	63	165	110	16,0	M10

# FÖRDERKETTEN



## WINKELLASCHEN K FÜR KETTEN GEMÄSS ISO 1977

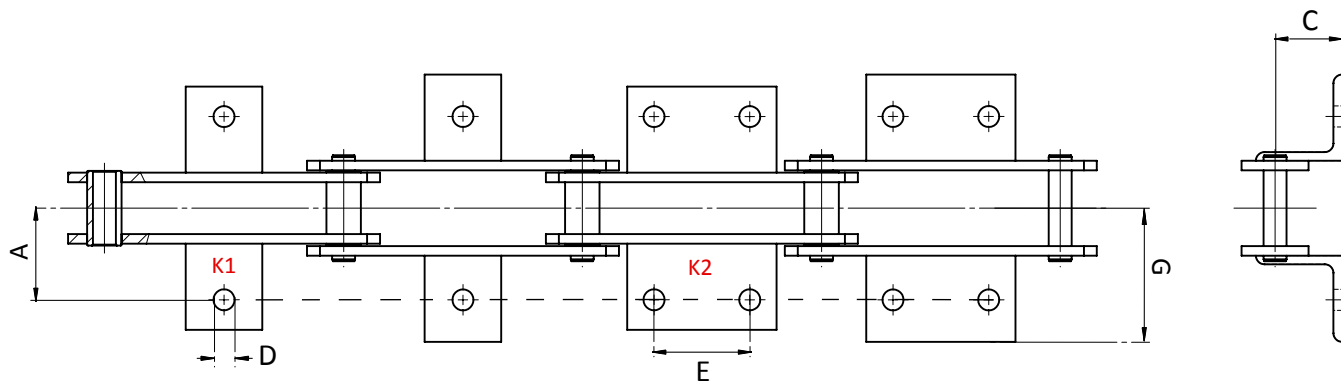

Abmessungen in mm

Type	D	A	G	C	Wert E ist Funktion der Teilung T											
					63	80	100	125	160	200	250	315	400	500	630	
M20	6,6	27	43,5	16,5	20	35	50	50	50							
M56	11	44	63	30			25	50	85	85	85					
M80	11	48	71	35				50	85	125	125	125				
M112	14	55	80	40				35	65	100	100	100	100			
M160	14	62	95	45					50	85	125	125	125	145		
M224	18	70	110	55						65	125	190	190	190	190	
M315	18	80	116	65						50	100	155	155	155	155	
M450	18	90	135	75							85	155	240	240	240	
M630	24	115	165	90								100	190	300	300	
M900	30	140	200	110								100	190	300	300	

## KETTEN MIT KRATZERN GEMÄSS ISO 1977

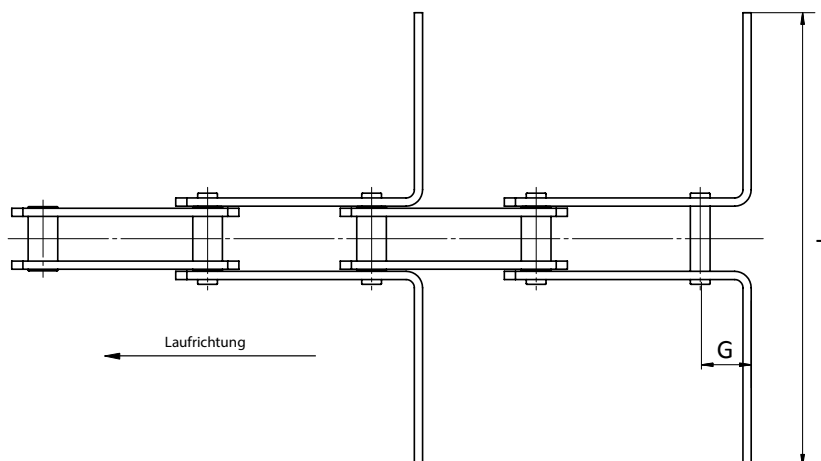

Abmessungen in mm

Type	G	L max.
MR56	26	330
MR80	28	350
MR112	30	430
MR160	35	480
MR224	39	580

Die Kratzer können angebogen, angeschweisst oder aus Kunststoff geliefert werden

# GELOCHTE LASCHEN FÜR KETTEN GEMÄSS ISO 1977

1 LOCH

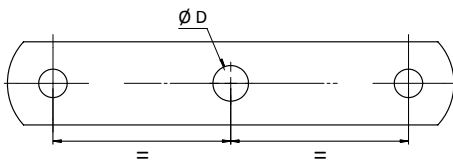

2 LÖCHER

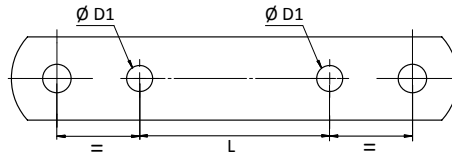

3 LÖCHER

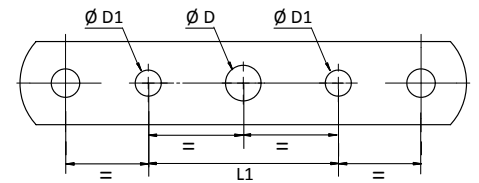

Auf Innen- und Aussenlaschen

Abmessungen in mm

Type	D	D1	L	Teilung		
				1 loch	2 löcher	3 löcher
M20	9			40 - 160		
M56	11	11	63	63 - 250	160 min	160 min
M80	15	11	80	80 - 315	200 min	200 min
M112	15	14	80	80 - 400	200 min	200 min
M160	21	14	100	100 - 500	250 min	250 min
M224	21	18	100	125 - 630	250 min	250 min
M315	25	18	125	160 - 630	315 min	315 min
M450	30	18	auf Anfrage	200 - 630	315 min	315 min
M630	36	24	160	250 - 630	400 min	400 min
M900	45	30	200	250 - 630	500 min	500 min

# TRAGLASCHENKETTEN GEMÄSS ISO 1977

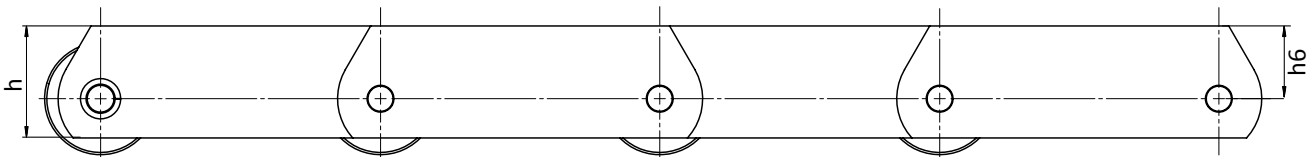

Abmessungen in mm

Type	h	h6
MD20	25	16
MD56	45	30
MD80	50	32,5
MD112	60	40
MD160	70	45
MD224	90	60
MD315	100	65
MD450	120	80
MD630	140	90
MD900	180	120

DIESE KETTEN KÖNNEN IN DEN VERSIONEN DELTA® HR, DELTA® TITANIUM 2 UND DELTA VERTE® GEFERTIGT WERDEN. BITTE ANFRAGEN

Diese Ketten können ebenfalls mit geflächten Bolzen und Buchsen geliefert werden. Fragen Sie bitte an.



Diese Förderketten sind lieferbar:

- Als Buchsenketten ohne Rollen (d4)
- Mit Schonrollen (d7)
- Mit Lauf- (d1) oder Bundlaufrollen (d5)

Die Rollen sind gehärtet.

Wir können verschiedene Verfahren anbieten (Einsatzhärtung, Vergütung, Induktionshärtung, usw).

Verbindungsglieder lieferbar mit:

- Sicherungsmuttern Typ 209
- Splinten Typ 208

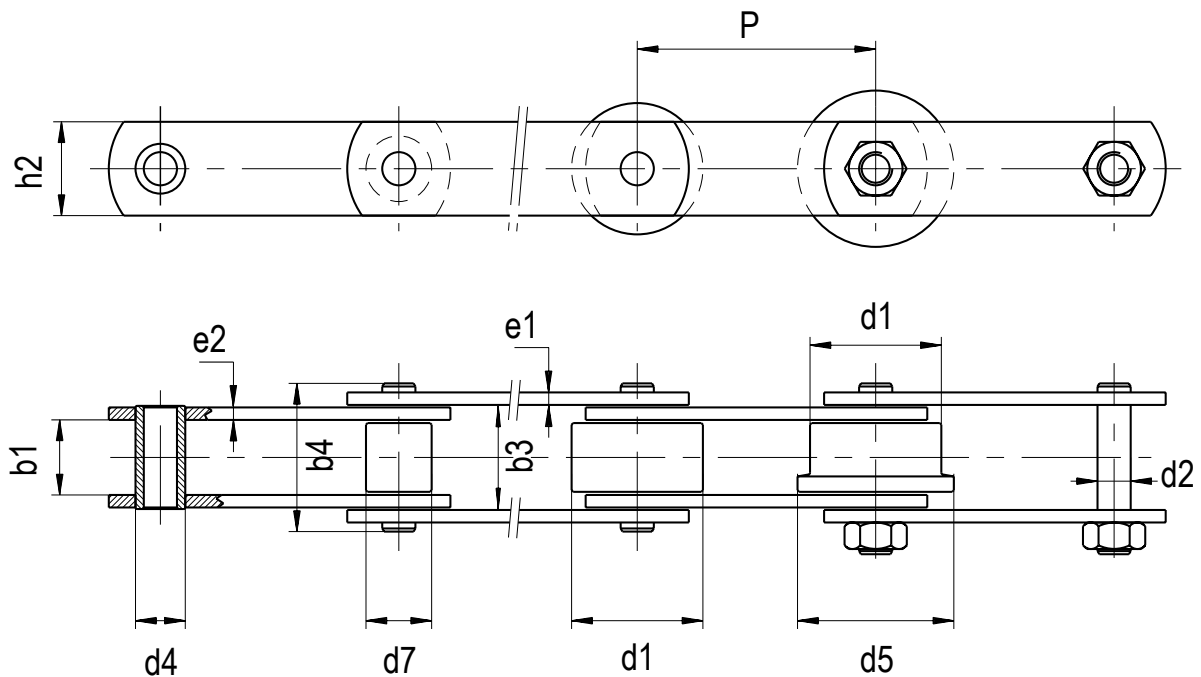

Abmessungen in mm

Normbez	Teilung													b1	h2	b3	b4	e1	e2	d2	d4	d7	d1	d5	Rr (kN)			
	(Zwischenmaße auf Anfrage)																											
	40	50	60	75	100	125	135	150	160	175	200	250	315															
nach Werksnorm	M 22																16,0	20,0	23,0	34,0	3,0	3,0	8	12,0	18	25,0	32	20
	M 35																15,2	25,0	25,3	38,2	4,0	4,0	14	18,4	25	32,0	42	34
	M 68			*													19,0	40,0	31,6	48,5	5,0	5,0	19	23,7	32	48,0	60	90
	M 100			*													21,0	40,0	37,0	53,4	5,0	7,0	19	26,0	32	48,0	60	120
	M 200											203,2					26,0	50,0	46,0	65,0	6,0	8,0	24	32,0	48	70,0	90	200
	M 270				*								254				38,0	60,0	58,0	81,0	8,0	8,0	28	38,0	55	90,0	115	330
	M 400												252,4				38,0	70,0	66,0	94,0	10,0	12,0	29,05	38,0	60	100,0	127	490

\*Die Kette M140 wurde durch die Kette M200 ersetzt.

Herstellbare Teilungen

\* Bezieht sich nur auf Ketten mit Buchsen oder Schonrollen

**DIESE KETTEN KÖNNEN IN DEN VERSIONEN DELTA<sup>®</sup> HR,  
DELTA<sup>®</sup> TITANIUM 2 UND DELTA VERTE<sup>®</sup> GEFERTIGT  
WERDEN. BITTE ANFRAGEN**

# WINKELLASCHEN K FÜR BS FÖRDERKETTEN

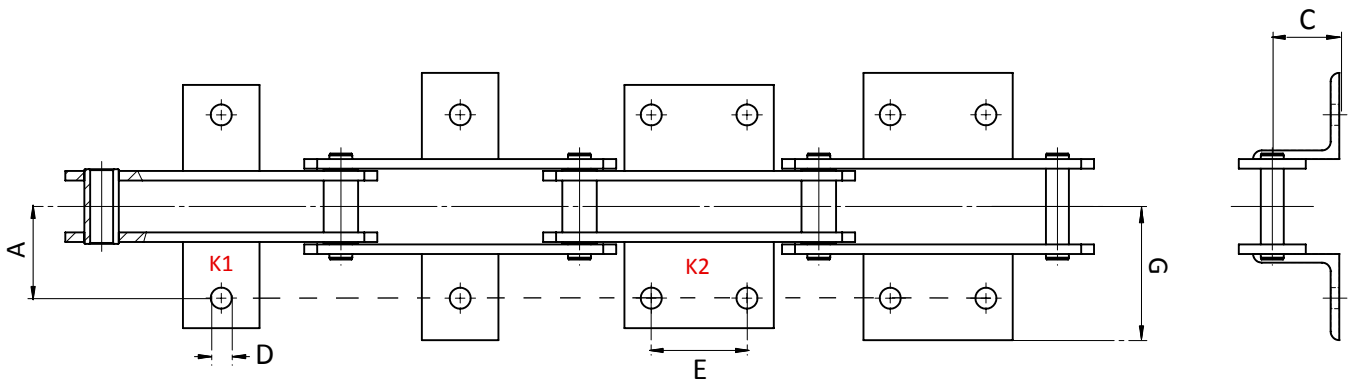

Abmessungen in mm

Type	D	A	G	C	E (P)										
					75	100	125	127	150	152,4	160	200	203,2	250	254
M22	6,6	27	43,5	16,5	20	20	50								
M35	Die Winkellaschen sind unterschiedlich. Fragen Sie bitte an.														
M68	12,5	42,5	66,5	32		32	32	32	58	58		90		90	
M100	12,5	52,5	77	32		32	32	32	100	100		100			
M200*	14,5	52,5	101	45					50	60	60	60	60		
M270	14,5	75	121	50					40	40	60	60	60	60	60
M400	17	87,5	137	55								55	55	55	55

\*Die Kette M140 wurde durch die Kette M200 ersetzt.

# BS TROGFÖRDERKETTEN

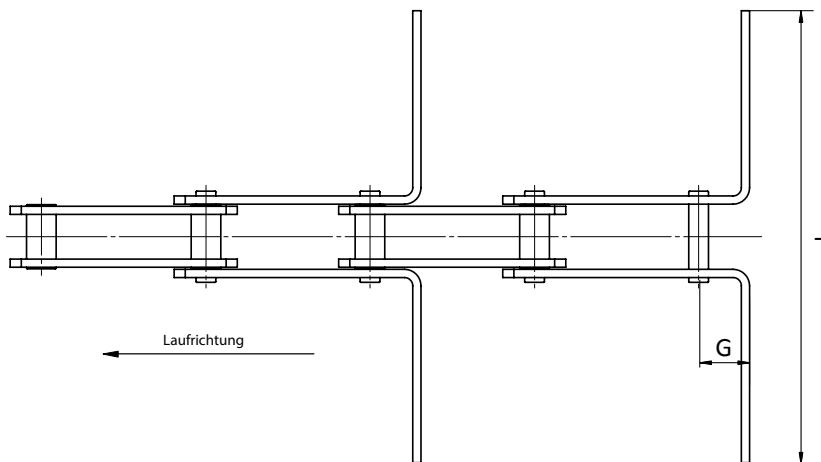

Abmessungen in mm

Type	G	L max.
MR22	18	140
MR35	30	250
MR68	30	
MR100	37	
MR200*	42	480
MR270	48	
MR400	45	

Die Kratzer können angebogen, angeschweisst oder aus Kunststoff geliefert werden.

\*Die Kette MR140 wurde durch die Kette MR200 ersetzt.

1 LOCH

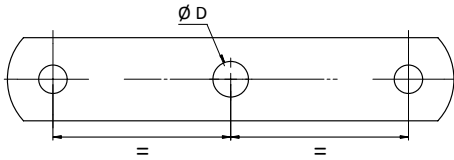

2 LÖCHER

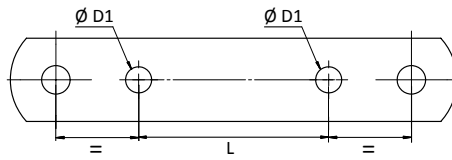

3 LÖCHER

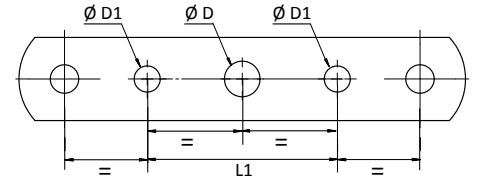

Auf Innen- und Aussenlaschen

Abmessungen in mm

Type	D	D1	L	L1	Teilung		
					1 loch	2 löcher	3 löcher
M35	10,5	8,3	40	0	100, 125	100, 125	
M68	12,5	10,5	35, 60, 80	100	63 - 250	125, 150, 160	200, 250
M100	12,5	10,5	35, 60, 80	100	100 - 125	125, 150, 160	200, 250
M200*	12,5	12,5	60	100	100 min	150 min	200 min
M270	14,5	14,5	60	60	150 min	160 min	160 min
M400	17	17	100	100	160 min	200 min	200 min

\*Die Kette M140 wurde durch die Kette M200 ersetzt.

BS TRAGLASCHENKETTEN

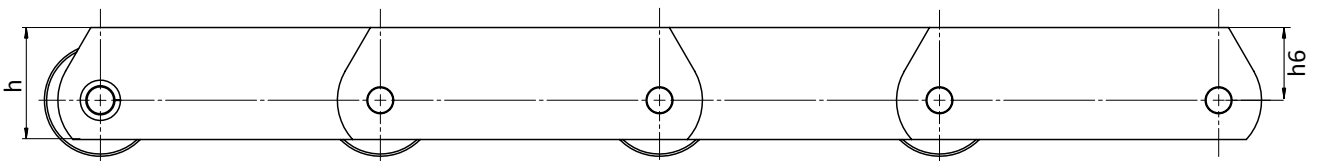

Abmessungen in mm

Type	h	h6
MD22	25	15
MD35	35	21,5
MD68	50	30
MD100	50	30
MD200*	70	45
MD270	90	60
MD400	110	75

\*Die Kette MD140 wurde durch die Kette MD200 ersetzt.

DIESE KETTEN KÖNNEN IN DEN VERSIONEN DELTA® HR, DELTA® TITANIUM 2 UND DELTA VERTE® GEFERTIGT WERDEN. BITTE ANFRAGEN

# HOHLBOLZENKETTEN

Diese Förderketten sind lieferbar:

- Als Buchsenketten ohne Rollen (d4)
- Mit Schonrollen (d7)
- Mit Lauf- (d1) oder Bundlaufrollen (d5)

Die Rollen sind gehärtet. Wir können verschiedene Verfahren anbieten (Einsatzhärtung, Vergütung, Induktionshärtung, usw).

Verbindungsglieder lieferbar mit:

- Sicherungsmuttern Typ 205
- Federverschlußglied Typ 206
- Splinten Typ 208

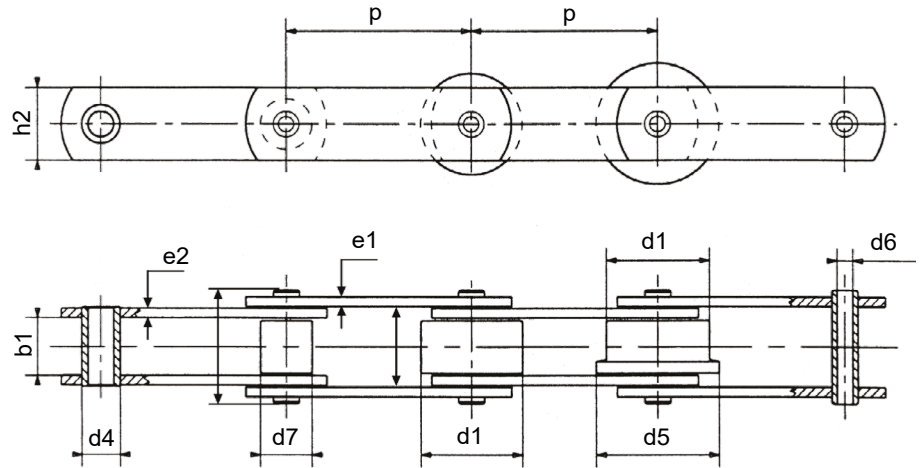

Abmessungen in mm

Normbez		Teilung												b1	h2	b3	b4	e1	e2	d6	d4	d7	d1	d5	Rr											
		(Zwischenmaße auf Anfrage)																																		
		40	50	60	75	80	100	125	135	150	160	175	200													250	315									
Norm ISO	MC56																							23,2	35,0	33,7	46,6	4,0	5,0	10,2	21,0	-	50,0	60	70	
	MC112																								30,0	50,0	45,7	64,8	6,0	6,0	14,3	30,0	-	70,0	88	130
nach Werksnorm	MC27																								15,2	25,0	25,3	37,1	4,0	4,0	10,2	18,4	25	32,0	42	34
	MC55																								19,0	40,0	31,6	48,5	5,0	5,0	13,3	23,7	32	48,0	60	54
	MC110																								26,0	50,0	44,0	62,0	5,0	8,0	20,4	32,0	48	70,0	90	110

Bemerkung: Befestigungslaschen, Traglaschen und gelochte Laschen sind nur für die Ausführung nach Werksnorm lieferbar.

Herstellbare Teilungen

DIESE KETTEN KÖNNEN IN DEN VERSIONEN DELTA<sup>®</sup> HR, DELTA<sup>®</sup> TITANIUM 2 UND DELTA VERTE<sup>®</sup> GEFERTIGT WERDEN. BITTE ANFRAGEN

## KETTEN MIT ABGEFLACHTEN BOLZEN UND BUCHSEN

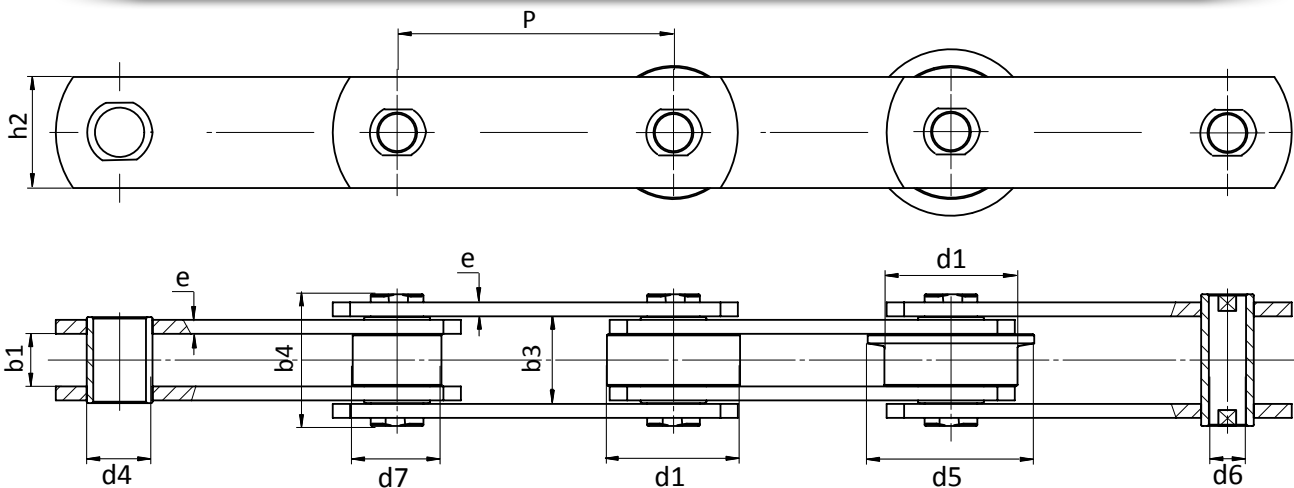

Kette	Teilung								b1	h2	b3	b4	e	d6	d4	d7	d1	d5	Rr
	mm																		
	min	min	mittel	max	mittel	max	max	max											
MVC 56	63	80	100	125	160	200	250	24	35	33,3	48	4	10,2	21	30	50	60	56	
MVC 112	80	100	125	160	200	250	315	32	50	45,5	67	6	14,3	29	42	70	85	112	
MVC 224	125	160	200	250	315	400	500	43	70	60,6	90	8	20,3	41	60	100	120	224	

KETTENRÄDER ISO / DIN 8167

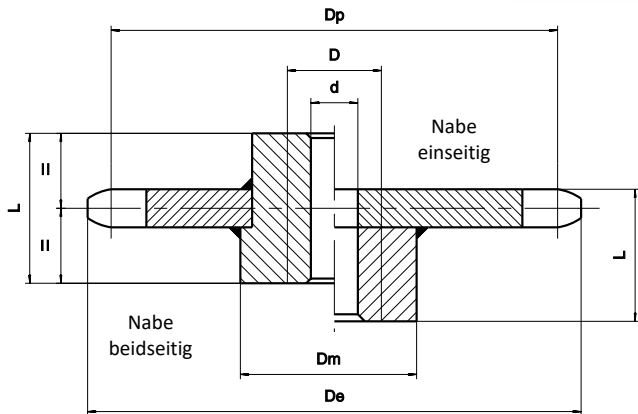

Die Kettenräder werden für Ketten mit Lauf- oder Bundlaufrollen mit unbearbeiteter Verzahnung (Guss oder Brenngeschnitten) geliefert.

Bei Kettenrädern für Buchsenketten oder Ketten mit Schonrollen ist die Verzahnung gefräst. Unsere Standardkettenräder sind mit einseitiger Nabe, beidseitiger Nabe ist auf Wunsch lieferbar.

Lieferung auf Anfrage:

- Abweichende Zähnezahlen
- Sonderkettenräder auf Anfrage

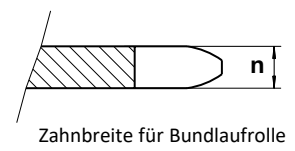
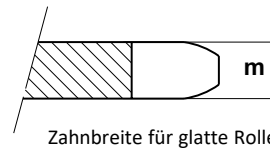

Abmessungen in mm

Kettentyp	Teilung	Zähnezahl	Dp	De	Bohrung		Nabe		Gewicht kg	m	n
					d(H10) min.	D max.	Dm	L			
M20	50	8	130,65	136	24	50	80	50	2,6	14	10,5
		12	193,18	200	24	50	80	50	4,0		
	63	8	164,62	172	24	50	80	50	3,1	14	10,5
		12	243,41	253	24	50	80	60	5,1		
M56	80	8	209,04	214	24	50	80	50	4,6	14	10,5
		12	309,09	318	24	60	90	70	7,3		
	100	8	261,31	270	24	60	90	70	6,5	14	10,5
		12	286,37	396	24	70	100	80	8,8		
M80	100	8	261,31	275	30	80	120	80	13,5	20	15,0
		12	386,37	404	30	100	150	100	23,0		
	125	8	326,63	340	30	80	120	80	14,7	20	15,0
		12	482,96	500	30	100	150	100	28,2		
M80	160	8	418,09	432	30	100	150	100	24,6	20	15,0
		12	618,19	635	40	120	170	120	41,0		
	200	8	522,62	536	30	100	150	100	30,9	20	15,0
		12	772,74	788	40	120	170	120	52,3		
M112	100	8	261,31	278	30	80	130	80	15,3	20	15,0
		12	386,37	406	30	100	160	100	28,0		
	125	8	326,63	342	30	80	130	80	20,4	20	15,0
		12	482,96	503	30	100	160	100	33,4		
M112	160	8	418,09	436	30	100	160	100	28,4	22	18,0
		12	618,19	636	40	120	190	120	50,4		
	200	8	522,62	540	30	100	160	100	35,8	22	18,0
		12	772,74	792	40	120	190	120	63,0		
M160	125	8	326,63	346	30	80	150	80	23,0	25	20,0
		12	482,96	506	30	100	170	100	39,0		
	160	8	418,09	438	30	100	170	100	39,4	25	20,0
		12	618,19	640	40	120	200	120	60,3		
M160	200	8	522,62	542	30	100	170	100	43,2	25	20,0
		12	772,74	794	40	120	200	120	75,6		
	250	8	653,27	670	40	120	200	120	64,5	25	20,0
		12	965,92	988	40	140	240	140	109,0		
M160	160	8	418,09	442	30	100	200	100	47,8	30	24,0
		12	618,19	645	40	120	230	120	77,8		
	200	8	522,62	544	30	100	200	100	57,0	30	24,0
		12	772,74	798	40	120	230	120	99,4		
M224	250	8	653,27	676	40	120	230	120	83,5	30	24,0
		12	965,92	992	40	140	260	140	139,8		
	315	8	823,12	844	40	120	230	120	107,0	30	24,0
		12	1 217,06	1 243	40	140	260	140	186,4		
M315	160	8	418,09	448	40	120	220	120	58,4	35	25,0
		12	618,19	650	40	140	260	140	120,0		
	200	8	522,62	550	40	120	220	120	80,0	35	25,0
		12	772,74	804	40	140	260	140	130,0		
M315	250	8	653,27	680	40	140	260	140	112,0	35	25,0
		12	965,92	998	50	160	300	160	186,0		
	315	8	823,12	850	40	140	260	140	144,0	35	25,0
		12	1 217,06	1 249	50	160	300	160	245,0		
M450	160	8	418,09	448	40	120	250	120	68,0	40	30,0
		12	618,19	653	40	140	300	140	141,0		
	200	8	522,62	552	40	120	250	120	91,0	40	30,0
		12	772,74	807	40	140	300	140	165,0		
M450	250	8	653,27	680	40	140	300	140	149,0	40	30,0
		12	965,92	1 003	50	160	340	160	239,0		
	315	8	823,12	854	40	140	300	140	175,0	40	30,0
		12	1 217,06	1 254	50	160	340	160	310,0		
M450	200	8	522,62	559	40	140	280	140	120,0	45	35,0
		12	772,74	800	50	160	320	160	259,0		
	250	8	653,27	689	50	160	320	160	193,0	45	35,0
		12	965,92	987	50	180	380	180	323,0		
M630 & M900	315	8	823,12	815	50	160	320	160	269,0	45	35,0
		12	1 217,06	1 229	50	180	380	180	412,0		
	400	8	1 045,24	1 020	50	180	380	180	352,0	45	35,0
		12	1 545,48	1 547	60	200	460	200	630,0		

BITTE ANFRAGEN

Ebenfalls 10 und 16 Zähne verfügbar. Fragen Sie bitte an.  
Die Dimensionen können abweichen, bei Zweifel bitte anfragen.

KETTENRÄDER UND KETTENRADSCHLEIBEN FÜR FÖRDERKETTEN

KETTENRÄDER BS

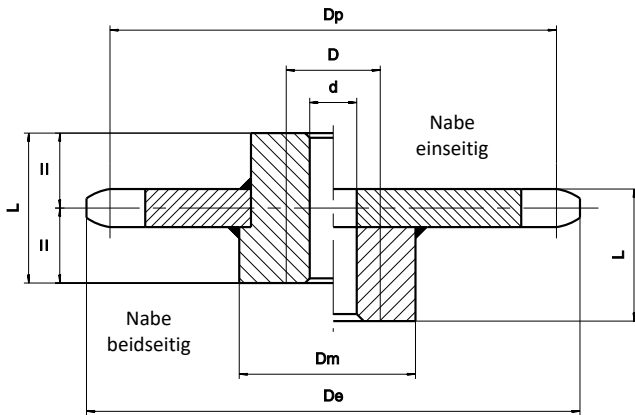

Die Kettenräder werden für Ketten mit Lauf- oder Bundlaufrollen mit unbearbeiteter Verzahnung (Guss oder Brenngeschnitten) geliefert.

Bei Kettenrädern für Buchsenketten oder Ketten mit Schonrollen ist die Verzahnung gefräst. Unsere Standardkettenräder sind mit einseitiger Nabe, beidseitige Nabe ist auf Wunsch lieferbar.

Lieferung auf Anfrage:

- Abweichende Zähnezahlen
- Sonderkettenräder auf Anfrage

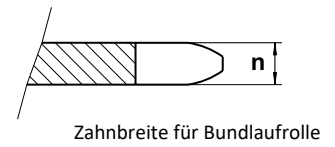
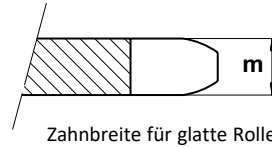

Abmessungen in mm

Kettentyp	Teilung	Zähnezahl	Teilkreis Dp	De	Bohrung		Nabe		Gewicht kg	m	n
					d(H10) min.	D max.	Dm	L			
M22	50	8	130,65	140	24	50	80	60	3	12,6	9,0
		12	193,18	203	24	50	80	60	5		
	75	8	195,98	206	24	50	80	60	6	12,6	9,0
		12	289,77	299	24	50	80	60	10		
M35	50	8	261,31	271	24	50	80	60	9	12,6	9,0
		12	386,37	396	24	50	80	60	16		
	125	8	326,63	336	24	50	80	60	12	12,6	9,0
		12	482,96	492	24	50	80	60	21		
M35	50	8	130,66	145	25	35	70	40	2	12,0	10,0
		12	193,19	208	30	50	100	50	5		
	60	8	156,79	172	25	50	100	50	4	12,0	10,0
		12	231,82	247	30	60	115	65	8		
M68	75	8	195,98	211	25	50	100	50	6	12,0	10,0
		12	289,78	304	30	60	115	65	11		
	100	8	261,31	276	30	60	115	65	9	12,0	10,0
		12	386,37	401	30	70	120	75	16		
M68	75	8	195,98	215	25	50	100	50	7	15,0	12,0
		12	289,78	309	30	60	115	65	14		
	100	8	261,31	280	30	60	120	80	11	15,0	12,0
		12	386,37	405	30	70	120	75	20		
M100	75	8	195,98	217	25	50	100	50	7	18,0	13,5
		12	289,78	311	30	60	115	65	14		
	100	8	261,31	282	30	60	115	65	11	18,0	13,5
		12	386,37	407	30	70	120	75	20		
M200*	100	8	326,64	347	30	60	115	65	16	22,0	15,0
		12	482,96	504	30	70	120	75	29		
	150	8	391,97	418	30	90	150	80	30	22,0	15,0
		12	579,56	605	30	90	150	80	55		
M270	150	8	418,10	444	30	90	150	80	35	22,0	15,0
		12	618,19	644	30	90	150	80	65		
	200	8	522,63	548	30	90	150	80	45	22,0	15,0
		12	772,74	798	30	90	150	80	90		
M400	150	8	391,97	422	30	110	180	140	62	32,0	25,0
		12	579,56	610	30	110	180	140	116		
	200	8	522,63	553	30	110	180	140	114	32,0	25,0
		12	772,74	803	30	110	180	140	184		
M400	150	8	653,28	684	30	110	180	140	134	32,0	25,0
		12	965,93	996	30	110	180	140	224		
	200	8	391,97	422	30	120	200	160	62	32,0	25,0
		12	579,56	610	30	120	200	160	116		
M400	160	8	418,10	449	30	120	200	160	66	32,0	25,0
		12	618,19	649	30	120	200	160	120		
	200	8	522,63	553	30	120	200	160	114	32,0	25,0
		12	772,74	803	30	120	200	160	184		
250	8	653,28	684	30	120	200	160	134	32,0	25,0	
	12	965,93	996	30	120	200	160	224			

Ebenfalls 10 und 16 Zähne verfügbar. Fragen Sie bitte an.  
Die Dimensionen können abweichen, bei Zweifel bitte anfragen.

\*Die Kette M140 wurde durch die Kette M200 ersetzt.

# ANDERE PRODUKTE UND LEISTUNGEN



KETTENKUPPLUNGEN

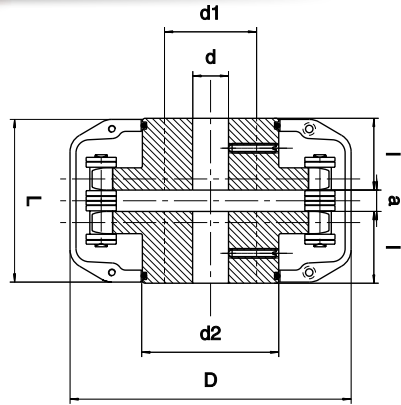
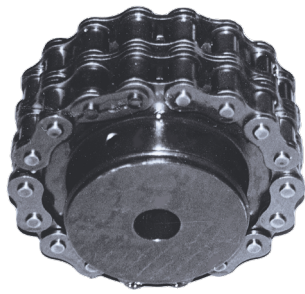

**KUPPLUNGEN OHNE SCHUTZGEHÄUSE HABEN ABWEICHENDE ABMESSUNGEN. SIE WERDEN OHNE NUT UND STELSCHRAUBE GELIEFERT. IM ZWEIFELSFALL BITTE ANFRAGEN.**

Abmessungen in mm

Artikel-Nr.		d	d1	d2	l	D	L	a	Versatz der Wellen max (mm)	Maximaler Winkelfehler der Wellen (grad)	Gewicht (ohne Gehäuse) (kg)
mit Gehäuse	ohne Gehäuse										
A203	A203SP	12	28	42	30	80	65	5,04	0,25	1°	0,82
A207	A207SP	12	34	56	28	97	63	6,82	0,25	0°50'	1,65
A211	A211SP	14	48	70	30	117	68	7,69	0,25	0°50'	3,00
A213	A213SP	16	55	80	35	145	79	8,61	0,30	0°40'	4,60
A215	A215SP	20	65	100	45	190	106	15,98	0,30	0°40'	10,00
	A217SP	30	77	114	60	-	138	18,10	0,40	0°35'	20,00
	A218SP	40	97	148	70	-	165	24,46	0,40	0°30'	40,00
	A220SP	50	112	162	85	-	201	30,41	0,50	0°30'	65,00
	A222SP	50	127	185	90	360	210	29,40	0,50	0°30'	75,00
	A223SP*	60	150	220	120	450	277	36,34	0,60	0°30'	150,00
	A224SP*	80	170	280	150	-	348	48,01	0,60	0°30'	260,00

\* Lieferbar auf Anfrage

Alle Kettenräder Z=18 ausgenommen A224 (Z=16)

**ÜBERTRAGBARE LEISTUNG IN KW (KONSTANTES DREHMOMENT)**

Artikel-Nr.	Umdrehungen pro Minute																
	25	50	75	100	200	300	400	500	600	900	1 200	1 500	1 800	2 500	3 000	3 600	4 800
A203	0,1	0,3	0,4	0,6	1,1	1,7	2,2	2,8	3,3	5,0	6,7	8,3	10,0	13,7	16,3	19,3	24,9
A207	0,3	0,7	1,0	1,4	2,8	4,1	5,5	6,9	8,2	12,3	16,4	20,4	24,3	33,2	39,3	46,0	
A211	0,6	1,1	1,7	2,2	4,5	6,7	9,0	11,2	13,4	20,1	26,6	33,1	39,4	53,3	62,5		
A213	0,9	1,7	2,6	3,4	6,8	10,3	13,7	17,1	20,4	30,5	40,3	49,9	59,0	78,7			
A215	2,5	5,0	7,5	10,0	20,0	29,9	39,8	49,7	59,4	88,2	115,8	141,9	166,0				
A217	5,1	10,2	15,3	20,5	40,9	61,2	81,4	101,5	121,4	179,4	234,4	285,1					
A218	10,3	20,7	31,0	41,3	82,5	123,4	163,9	203,9	243,3	356,5	459,5	548,8					
A220	16,2	32,4	48,5	64,7	129,1	192,9	256,0	317,9	378,5	549,4	698,4						
A222	23,2	46,4	69,6	92,8	185,1	276,6	366,8	455,3	541,6	783,6							
A223	47,9	95,8	143,6	191,4	381,5	568,5	752,2	930,1	1 101,3								
A224	70,1	140,2	210,1	280,0	557,5	829,8	1 094,6	1 349,2	1 591,1								

**Auswahl einer Kettenkupplung:** Wählen Sie die Kupplung gemäss der Nennleistung (oder übertragbare Leistung) in obiger Tabelle. Die Nennleistung muss grösser als die zu übertragende Leistung multipliziert mit dem Servicefaktor sein (Tabelle unten)

**STOSSFAKTOR**

**Korrekturfaktoren**

Korrekturfaktoren:

- 1,15 bei Betrieb 16/24 h/Tag

- 1,30 bei Betrieb 24/24 h/Tag

Merkmalsklasse der Übertragung	Elektro- oder Turbinenmotor	Verbrennungsmotor mit Hydraulikgetriebe	Verbrennungsmotor mit mech. Getriebe
A - regelmässige Belastung	1,0	1,2	1,4
B - wechselnde Belastung	1,2	1,4	2,0
C - unregelmässige Belastung, Stossbelastung	1,8	2,0	2,3



2 Messmöglichkeiten:

- Flyerketten Type LL & AL
- Flyerketten Type LH/BL & Rollenketten



## NIETENZIEHER



**TYPE 9130**

Einfach, zweifach und dreifach BS und ASA Ketten Teilung 8 – 19.05 mm

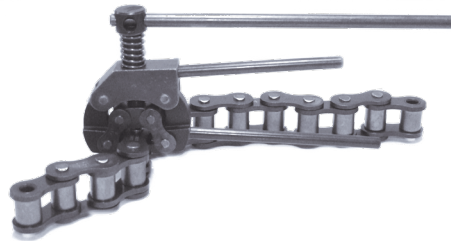

**TYPE 9160**

Einfach, zweifach und dreifach BS und ASA Ketten Teilung 25.4 – 31.75 mm

Dieses Werkzeug dient zum Lösen der Bolzen von Antriebsketten, was ein schnelles Öffnen des Aussenglieds ermöglicht. Das Abschleifen der Bolzen erleichtert diese Operation

## MONTAGE- UND DEMONTAGEWERKZEUG

Dieses Werkzeug dient zum Vernieten aller unserer Buchsenförderketten verschiedener Teilungen. Das Auspressen unvernieteter Bolzen ist auch möglich

Zu den Verwendern zählen zum Beispiel Vergnügungsparks, Zementwerke, Zuckerindustrie, usw.

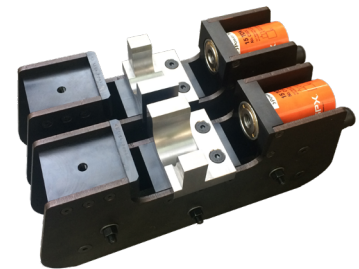

## SEDIS SERVICE



Das gute Funktionieren einer Anlage hängt nicht nur von einem hervorragenden Produkt ab sondern auch von dessen perfekter Installierung und guter Wartung. Schenken Sie unserem erfahrenen Team Ihr Vertrauen für den Einbau, die Instandhaltung und die Reparatur Ihrer Förderer vor Ort.

SEDIS Service realisiert für Sie:

- *Beratung*
- *Vorstudie*
- *Montage*
- *Schulung*
- *Diagnose*

**Ein einziger  
Ansprechpartner  
garantiert Ihnen die  
Lieferung und Leistung**

FÜR WEITERE INFORMATIONEN WENDEN SIE SICH BITTE AN UNS

# WEITERE VERFÜGBARE UNTERLAGEN UND KATALOGE

## KATALOG BUCHSENFÖRDERKETTEN

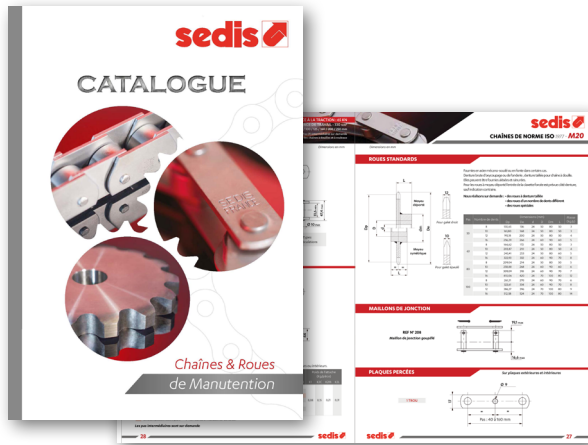

## KATALOG KOMPONENTEN FÜR DIE INDUSTRIE



## NEUHEITEN FÖRDERKETTEN 2013



## BROSCHÜRE ÜBERTRAGUNG 2021



## PRODUKT-BROSCHÜREN



# WEITERE VERFÜGBARE UNTERLAGEN UND KATALOGE

## IMAGEBROSCHÜRE



## BRANCHENBROSCHÜREN

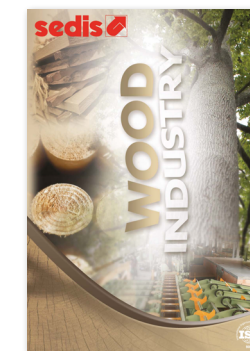
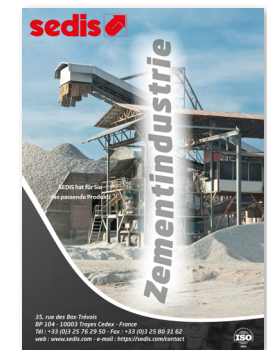
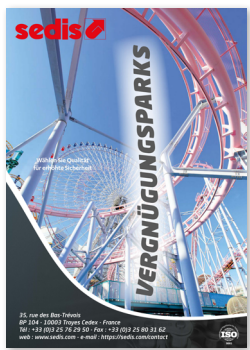
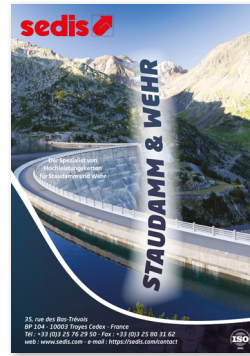

## SEDIS - HAUPTVERWALTUNG

6 rue Nicolat Siret  
CS 90104, 10003 TROYES Cedex  
France

 +33 (0) 3 25 76 29 50

 <http://sedis.com/contact>

 [www.sedis.com](http://www.sedis.com)

 <https://www.linkedin.com/company/sedis>

## SEDIS - ZENTRALLAGER

9 rue de la Douane  
10600 LA CHAPELLE SAINT LUC  
France

 +33 (0) 3 10 64 17 80

## SEDIS - PRODUKTION VERRIÈRES

6 rue de Verjoux  
25300 VERRIÈRES-DE-JOUX  
France

 +33 (0) 3 81 38 40 60

## SEDIS - PRODUKTION TROYES

35 rue des Bas Trévois  
CS 90104, 10003 TROYES Cedex  
France

 +33 (0) 3 25 76 29 50

## SEDIS COMPANY LTD

248 Mackadown Lane, Kitts Green  
BIRMINGHAM, B33 0LE  
UK

 +44 (0) 121 783 2636

 [sales@sedis.co.uk](mailto:sales@sedis.co.uk)

## SEDIS ITALIA

Via Pietro Mascagni 42  
20030 SENAGO (MI)  
ITALIA

 +39 (0) 2 47 76 11 97

 +39 (0) 2 38 23 67 76

 [aconan@sedis.com](mailto:aconan@sedis.com)

## SEDIS GMBH

Im Grashof 8  
D- 38259 Salzgitter  
DEUTSCHLAND

 +33 (0) 3 25 76 80 59

 [spidansat@sedis.com](mailto:spidansat@sedis.com)