

**sedis** 

**SEDIS обеспечивает качество  
и продовольственную  
безопасность.**

**ПИЩЕВАЯ ПРОМЫШЛЕННОСТЬ**

*35, rue des Bas-Trévois  
BP 104 - 10003 Troyes Cedex - France  
Tél : +33 (0)3 25 76 29 50 - Fax : +33 (0)3 25 80 31 62  
web : [www.sedis.com](http://www.sedis.com) - e-mail : <https://sedis.com/contact>*





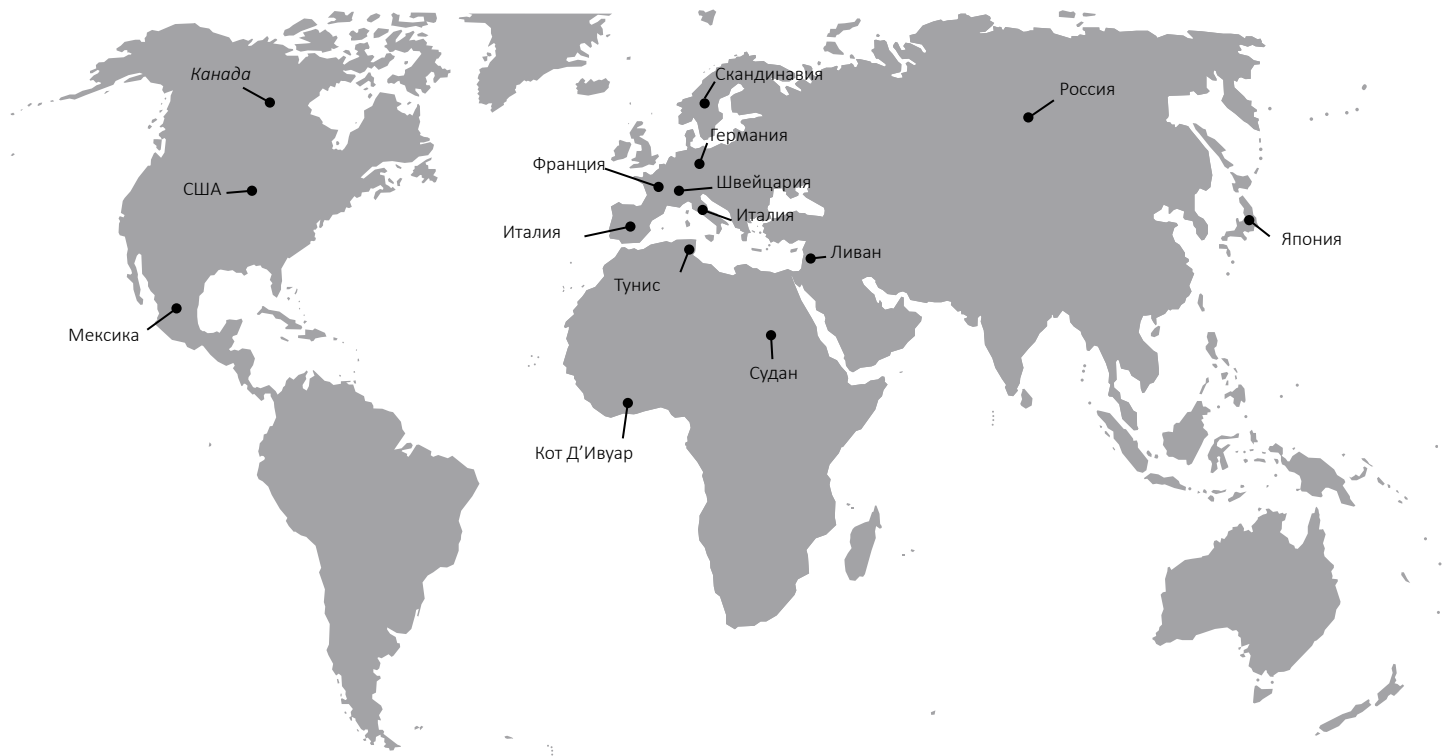

SEDIS это большой опыт и способность отвечать любым техническим требованиям Вашего дела



Калибровка фруктов



Скотобойни



Хлебопечение



Упаковка, расфасовка, разлив

## Цепи DELTA® (Δ)

Для тяжелых условий работы и защиты окружающей среды



### Стойкость к износу : DELTA® HR

- Абразивные среды, высокие скорости, затруднения в обслуживании
- Благодаря эксклюзивной термохимической обработке SEDIS, шарниры цепи DELTA® HR достигают максимальной твердости (1800 HV)
- Минимальный коэффициент трения

### Износостойкость

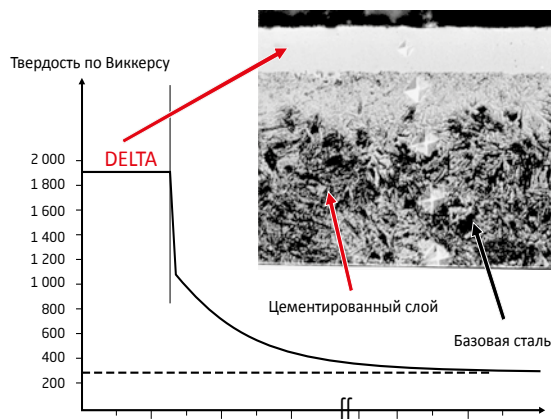

### Стойкость к коррозии : DELTA® TITANIUM 2

Гарантия 100%-ой обработки без шестивалентного хрома.

- Стойкость к коррозии и стойкость к износу в одной цепи: DELTA® TITANIUM 2
- Высокая механическая прочность: Отсутствие водородного охрупчивания
- Без тяжелых металлов

### Стойкость к коррозии

Катодная защита металлических составляющих цепи

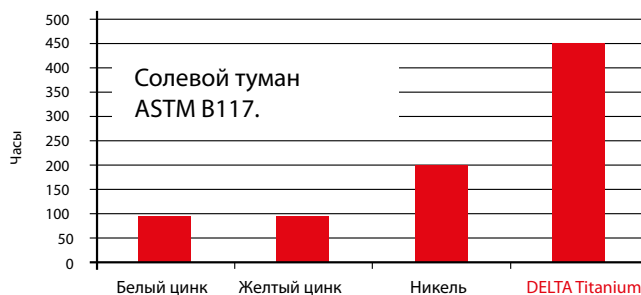

### Без обслуживания: DELTA® VERTE®

Экологическая на 100%

- Не загрязняет транспортируемую продукцию
- Без расходов на обслуживание
- Без смазки
- Работает в воде
- Применяется при высоких и низких температурах

### Без смазки

Цепи DELTA® VERTE®

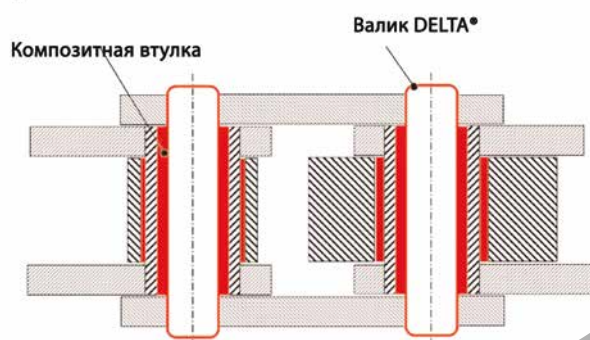

## Некоторые примеры применения цепей в пищевом секторе

### Цепи для термоформовочных линий



### с зубьями

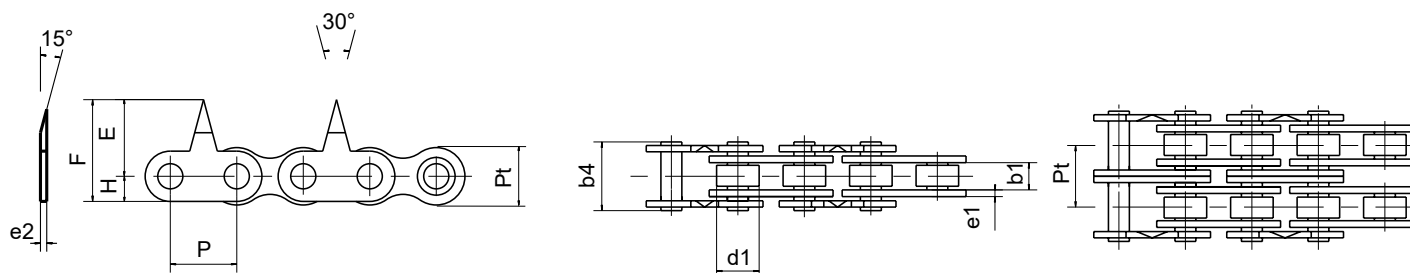

### Размеры в мм

Наименование		Шаг	Серии SEDIS					Ø ролика d1 макс.	Ширина цепи		Промежуточный шаг Pt	e1	e2	E	F	G	H
			ALPHA	ALPHA LUBE FREE	DELTA HR	DELTA TITANIUM	DELTA VERTE		Расстояние между внутренними пластинами b1 мин.	Длина валика b4							
ISO 606	SEDIS	P															
Европейская серия В																	
08B-1	7N	12.7	◆	◆	◆	◆	◆	8.51	7.75	16.60	13.92	1.6	1.5	14.5	20.4	11.8	5.9
10B-1	11N	15.875	◆	◆	◆	◆	◆	10.16	9.65	19.00	16.59	1.6	1.5	16.0	22.2	13.7	6.0
Европейская серия В (узкие)																	
	6N	12.7	◆		◆	◆		8.51	5.35	14.10	-	1.6	1.5	14.5	20.4	11.8	5.9
	10N	15.875	◆		◆	◆		10.16	6.50	16.60	-	1.6	1.5	16.0	22.2	13.7	6.0
Американская серия А.																	
08A-1	40-1	12.7	◆		◆	◆		7.93	7.85	16.30	14.38	1.6	1.5	14.5	20.4	11.5	5.9
10A-1	50-1	15.875	◆		◆	◆		10.16	9.65	20.85	18.11	2.0	2.0	16.4	23.2	13.7	6.8

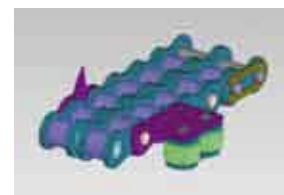

с зажимами



7NAC (шаг 12,7мм)  
11NAC ( шаг 15,875 мм)

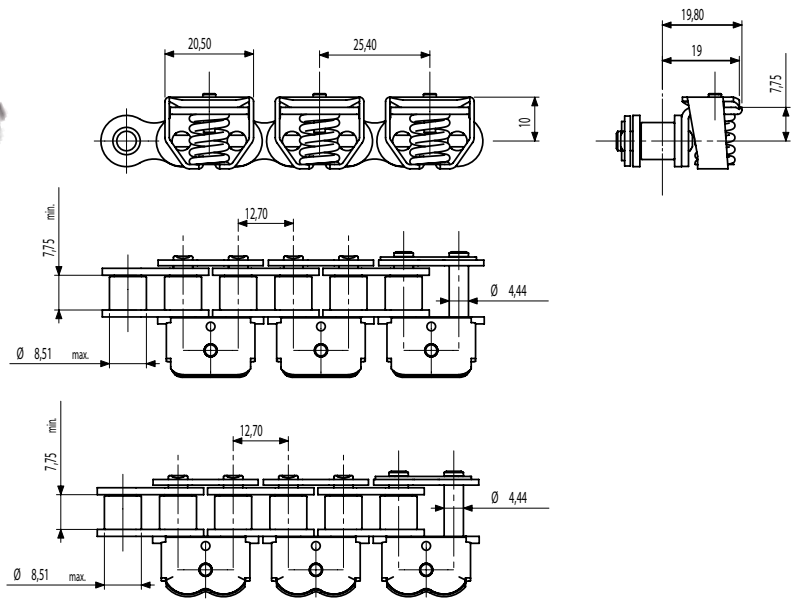
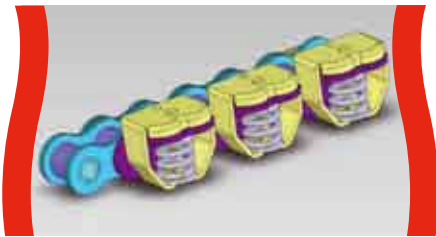

- Пружины с различной нагрузкой (50 Н и 100Н)
- Зажимы из нержавеющей стали (сердцевидные и прямые)
- Серия DELTA HR или никелированные.

Производство алюминиевых банок и пульверизаторов



Цепь CAN для производства пульверизаторов

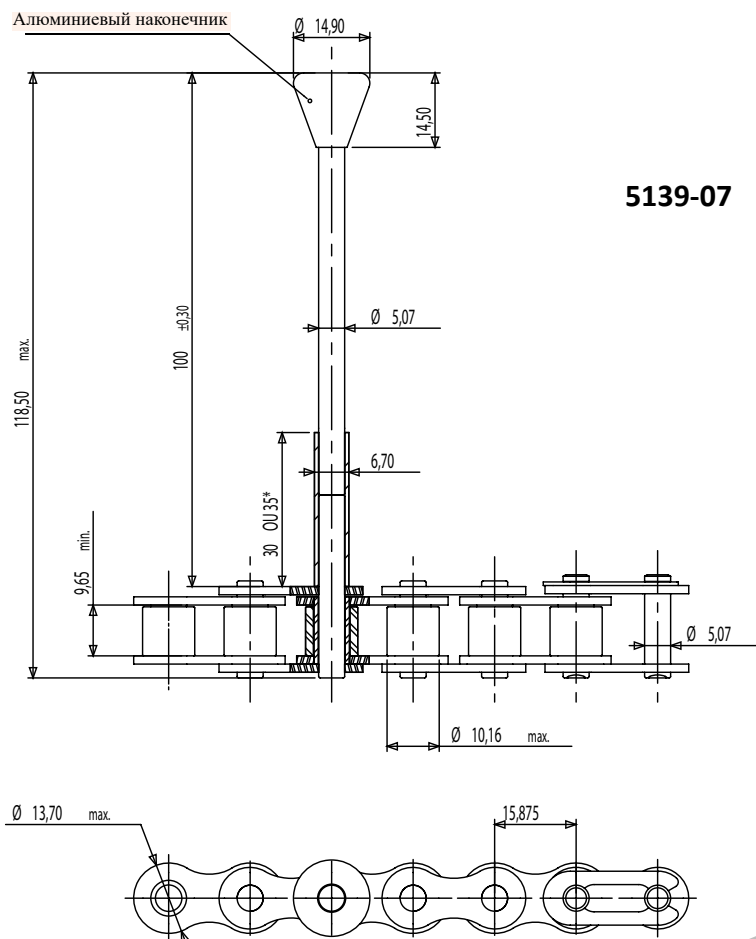



Цепь для сортировки и калибровки овощей и фруктов

Тип	Шаг	b1 макс.	d1 мин.	b4 макс.	D макс.	M макс.
А	38,1	12,5	11,91	29	8,1	-
	44,45					
	50	11,7	12,07	27	8,1	
	50				8,1	
	50				8,4	
	56,25				8,1	
	50	Серия DELTA				
В	50	11,7	12,07	27	8,4	6,6
С	50					

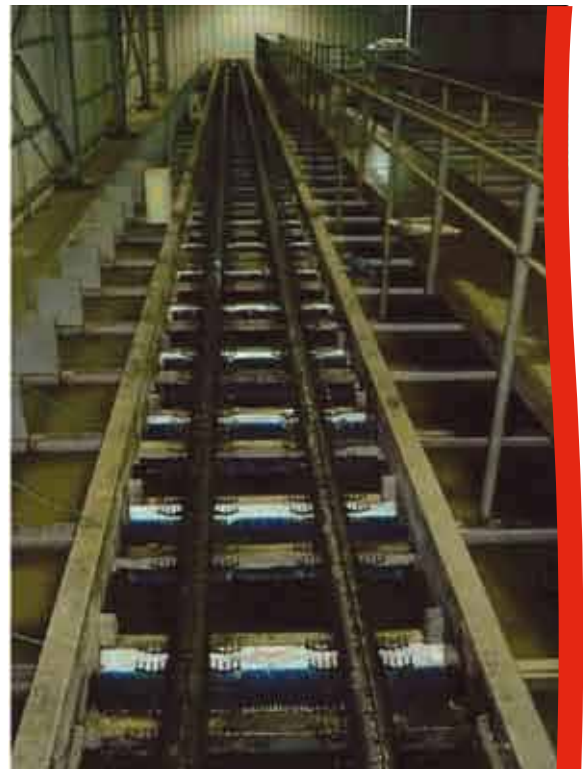

Калибровка лука

Тип А Все пластины с одним круглым отверстием в центре.

Тип В С одной стороны цепи все пластины с круглым отверстием в центре, с другой, отверстия с плоским срезом каждый 3-ий шаг.

Тип С С одной стороны цепи все пластины с круглым отверстием в центре, с другой, отверстия с плоским срезом.



Овощной элеватор (детально)



Овощной элеватор



Сортировка фруктов

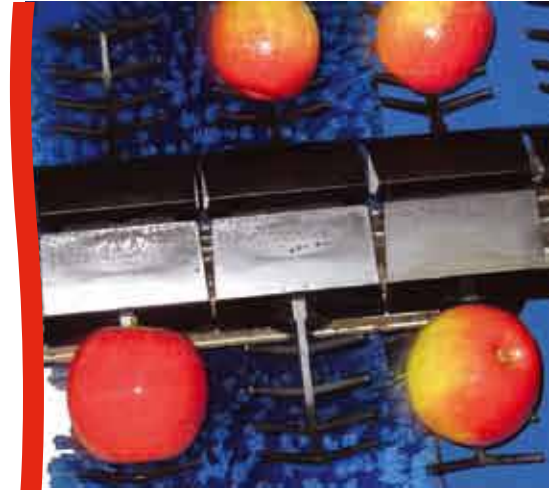

Цепи формовочных линий шоколада



Формовочные линии

Цепи для сырных и молочных заводов

**Цепь VERTE® с высокими пластинами из нержавеющей стали**

Транспортировка сыра

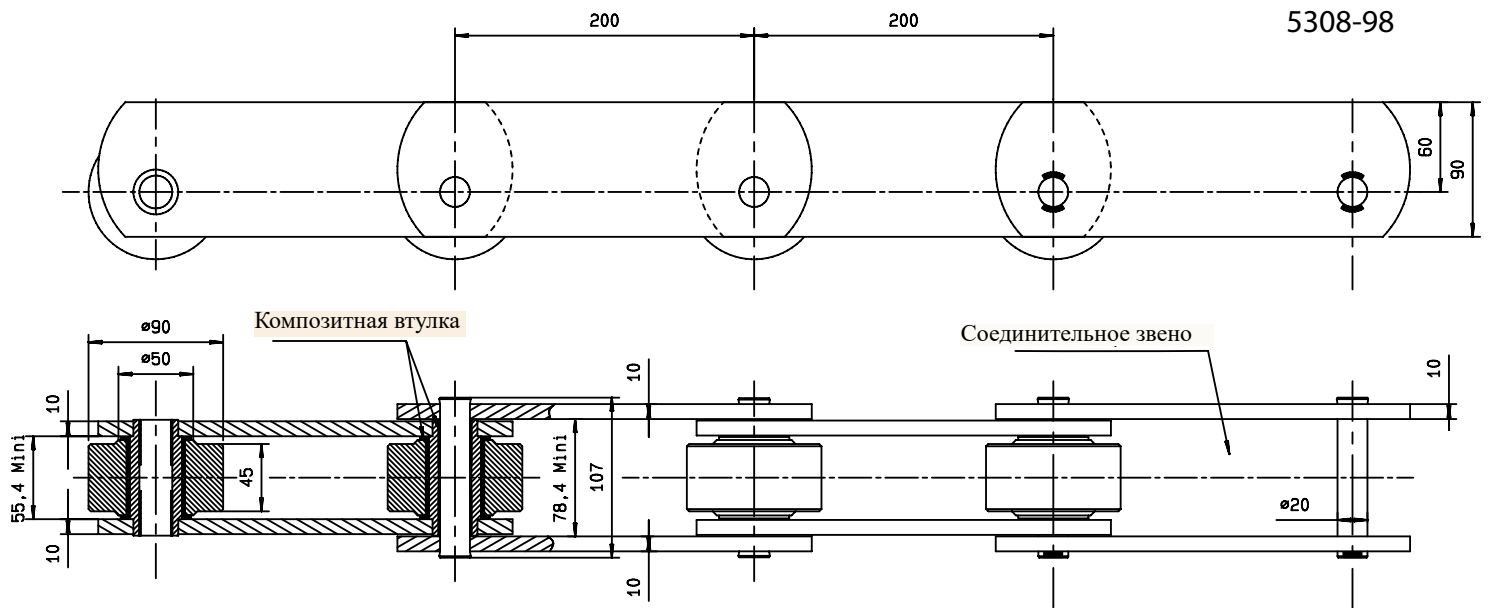

Разлив молока

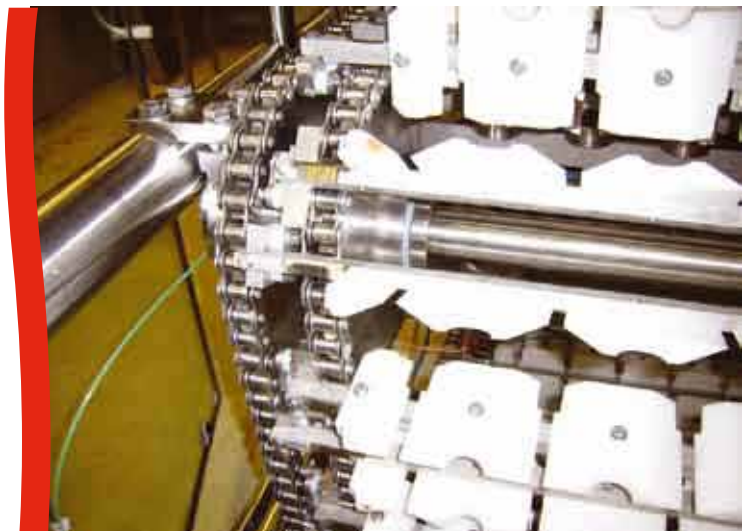



Цепь для производства макаронных изделий



Элеватор

Переработка картофеля

5390-31

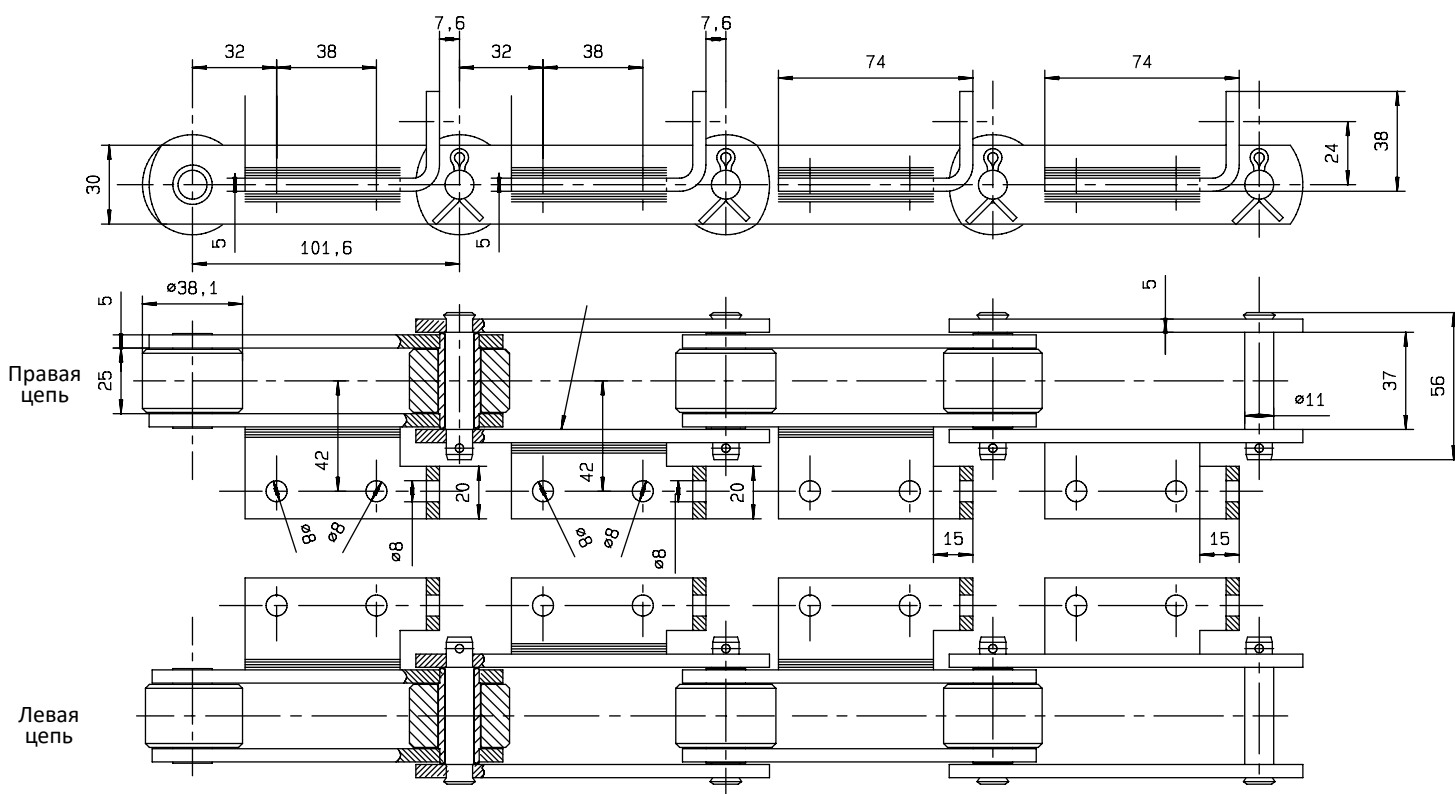

Цепи для хлебозаводов и пиццерий

Выпечка хлеба

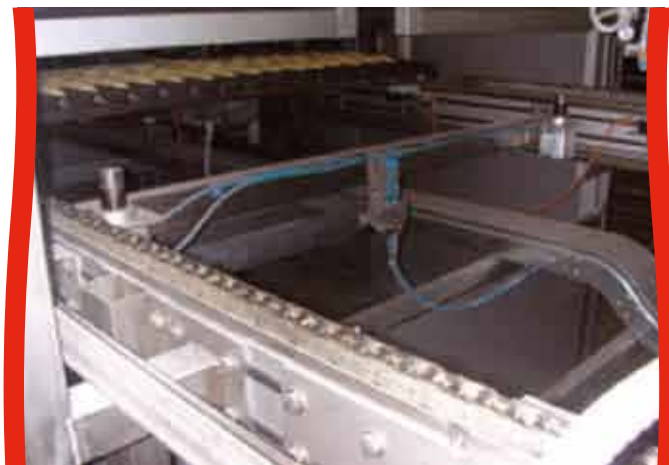

Расфасовочные линии



Разлив сметаны



Упаковка



Расфасовка рыбы



Упаковка печенья

Цепи для калибровки мидий

Цепь DELTA® TITANIUM 2



Цепи в производстве корма для животных

5827-04

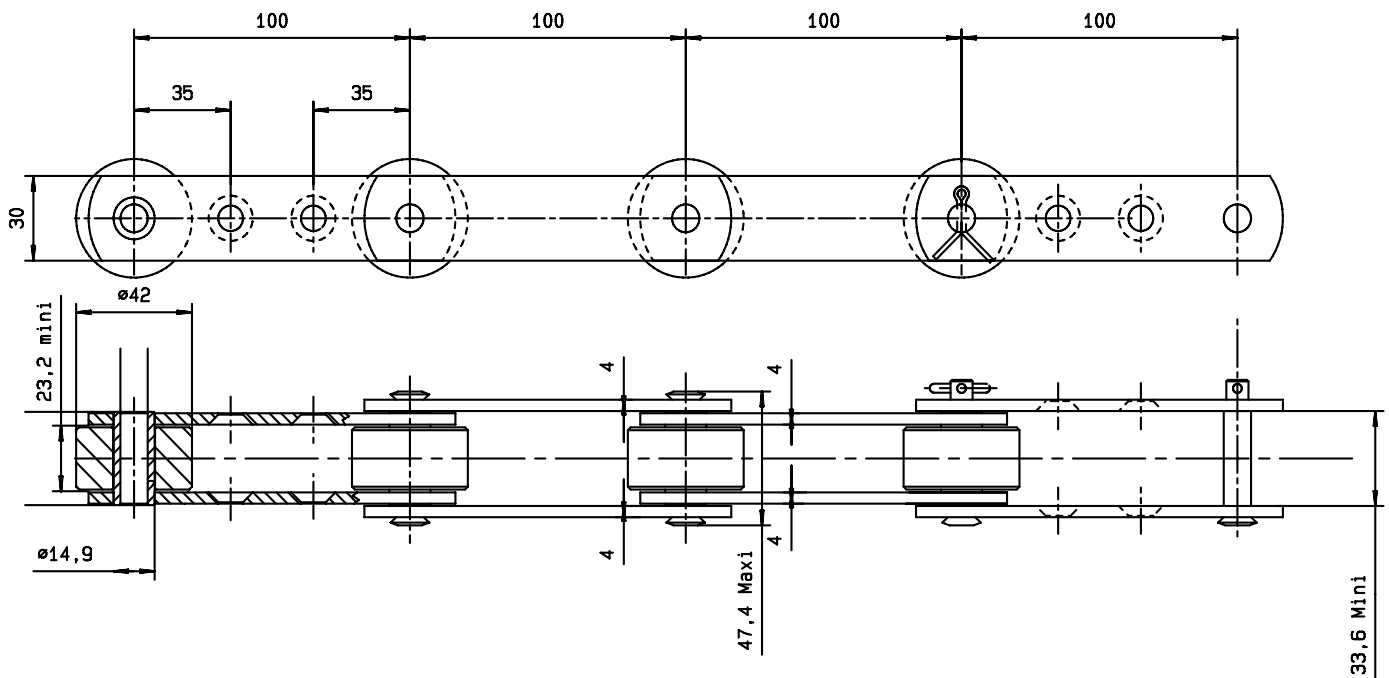

Цепи для вино-водочного производства

5271-76

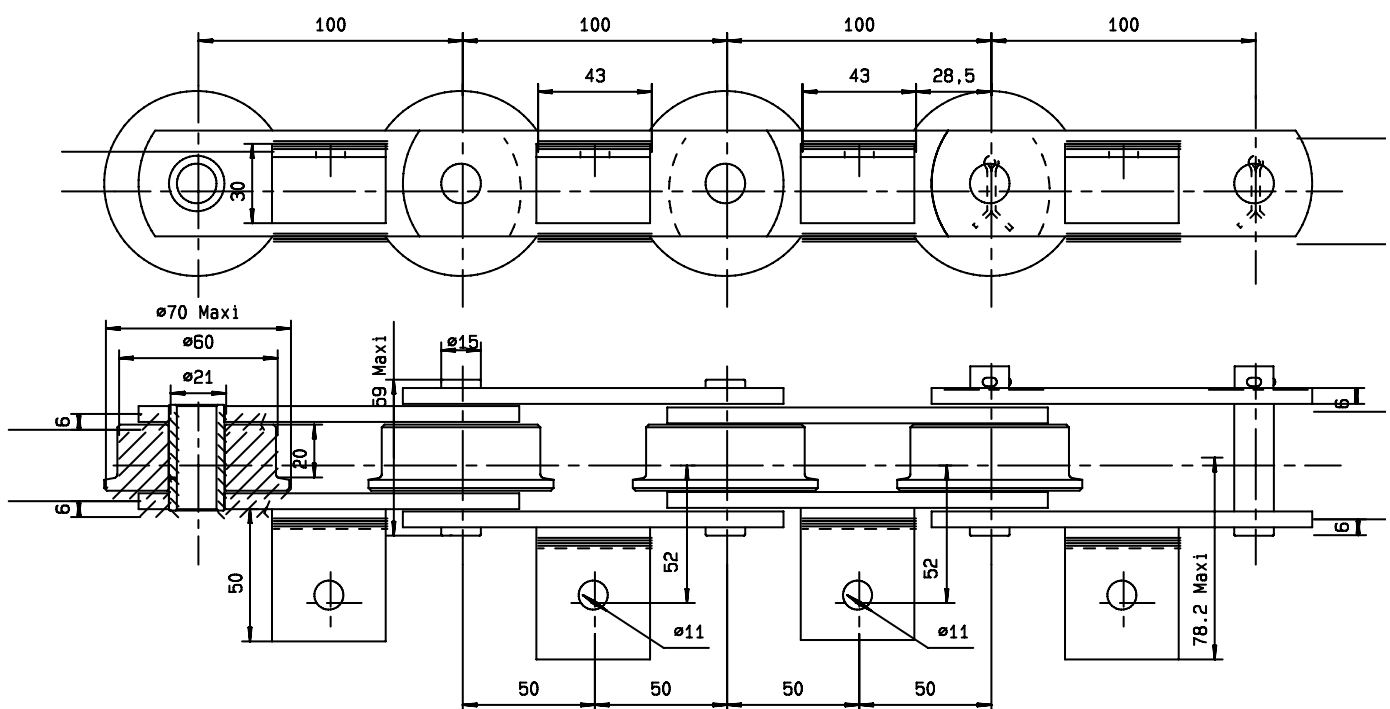



Цепи используемые при брожении винограда

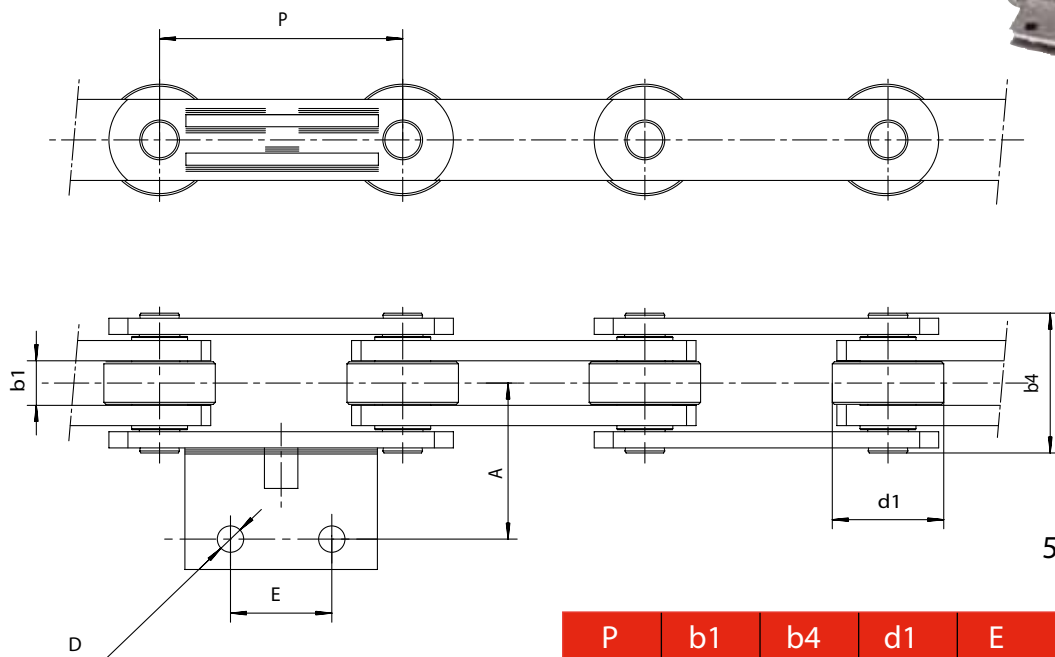

5618-03

P	b1	b4	d1	E	A	D
120	22	69	55	50	77	13

Цепи пастеризатора



Из нержавеющей стали, шаг 170 мм, с бронзовыми втулками, с сплюсненными валиками, с специальными крепежными пластинами с одной стороны цепи для фиксации дополнительных транспортных элементов.

Цепи для моечных машин стеклотары

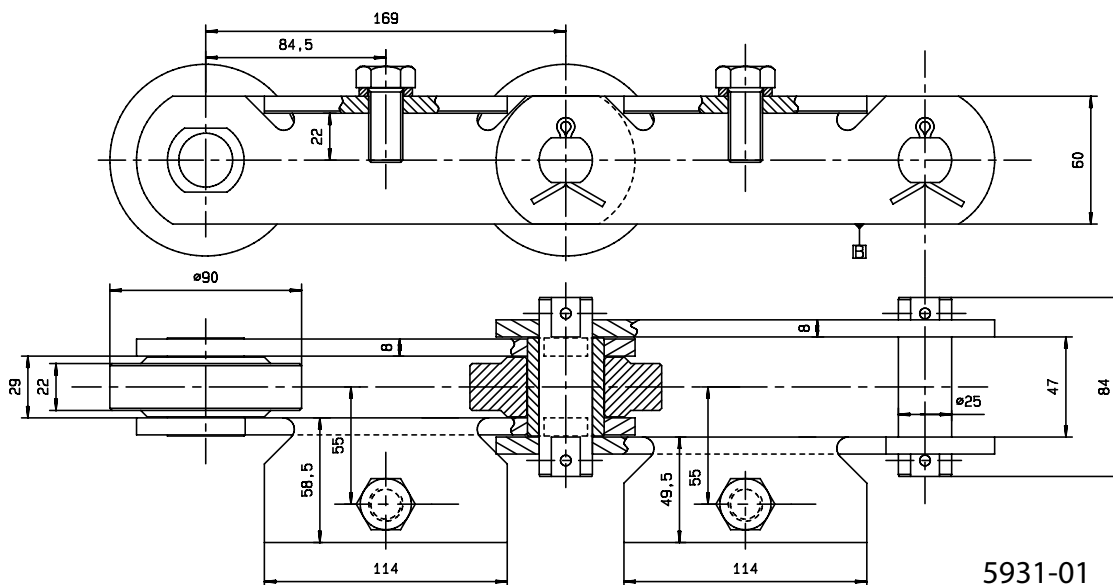

5931-01