

CATÁLOGO

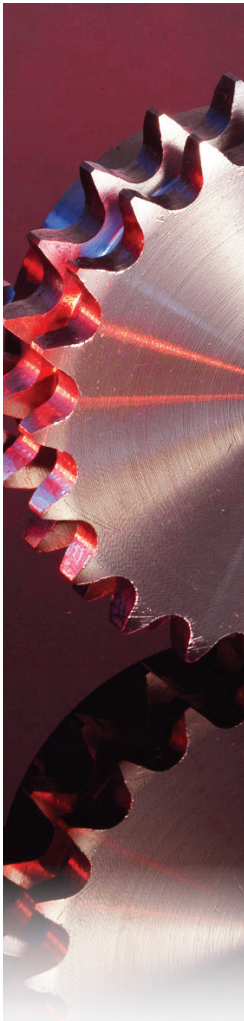

Principal Fabricación

Familias de Productos



Cadenas de Transmisión

Cadenas de Transmisión
Adaptadas para la
manutención



Cadenas de Elevación

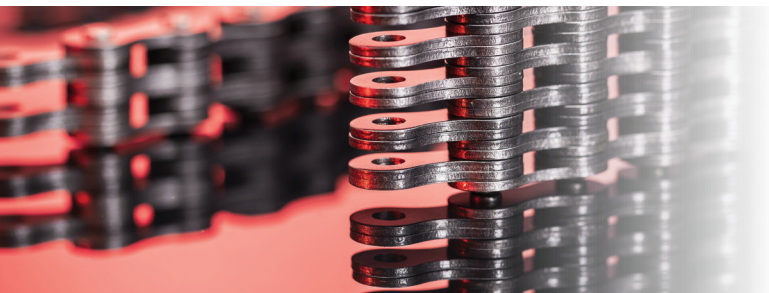

Cadenas Agrícolas



Cadenas de Manutención



Ruedas y Piñones

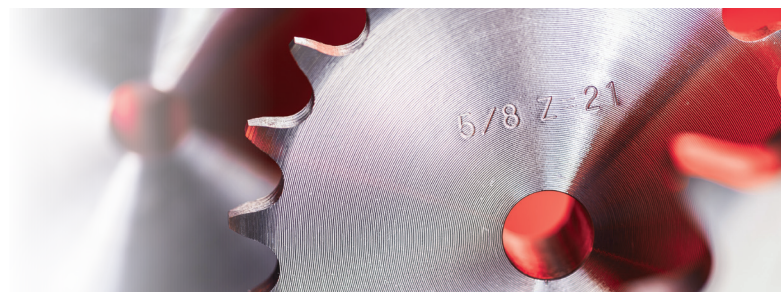

RESEÑA HISTÓRICA

1890

1900

1940

1960

1970

1980

1990

2000

2010

- 1895 : **PEUGEOT** inicia la fabricación de cadenas en Saint Siméon de Bressieux (Isère)
- 1904 : Cadenas **DARBILLY** (Seine)
- 1920 : Creación de producción **VERJOUX** en Verrières de Joux (Doubs)
- 1946 : Creación de la Compañía de Transmisiones Mecánicas **SEine Doubs ISère** (grupo PEUGEOT), que dio el nombre **SEDIS**
- 1972 : Creación de **SEDIS Co Limited** (Gran Bretaña)
- 1993 : Adquisición de **ERGE** (Sociedad creada en 1937)
- 1994 : Adquisición de **SEBIN** (Sociedad creada en 1866)
- 2002 : Creación de **S2CI** (Sociedad de Comercialización de Componentes Industriales)
- 2010 : Entrada en el grupo Murugappa
- 2013 : Creación de la entidad SEDIS SERVICE, instalación, mantenimiento y remodelación de transportadores en planta.
- 2014 : Creación de la sucursal italiana SEDIS SERVICE CENTER
- 2016 : Creación de SEDIS GmbH en Alemania
Establecimiento de SEDIS SERVICE CENTER en Birmingham, Reino Unido

Una Empresa Francesa Dinámica en el Mundo

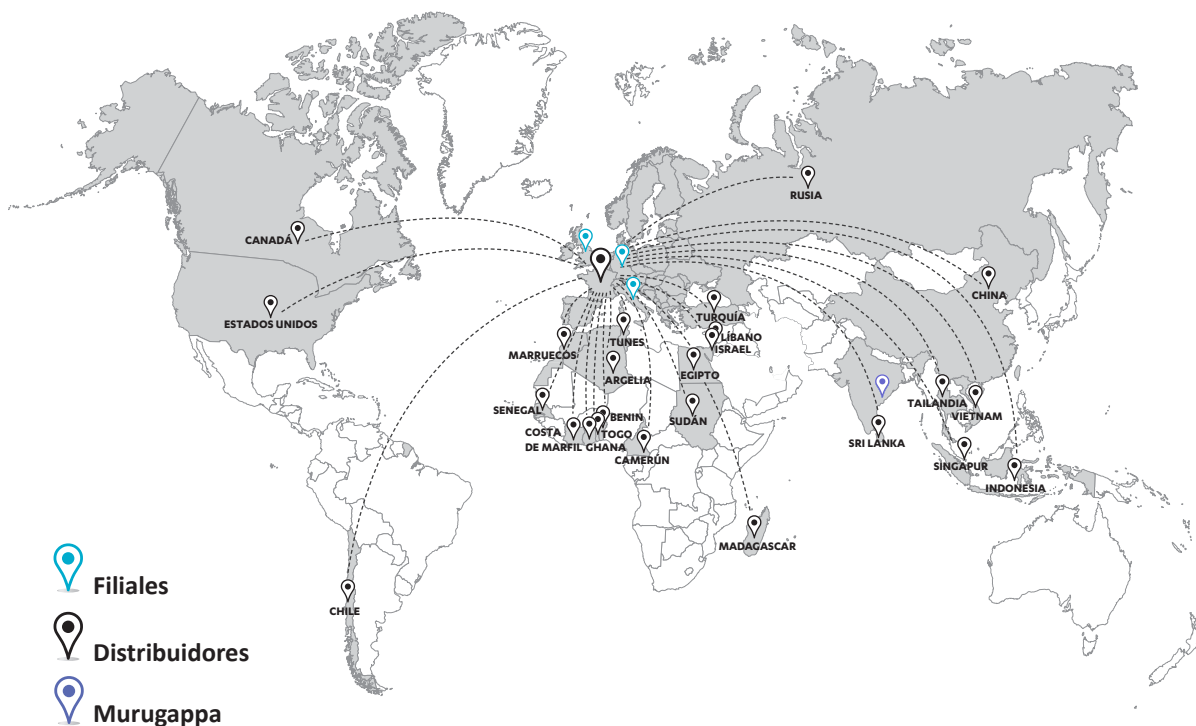

- Filiales
- Distribuidores
- Murugappa

2 FÁBRICAS
EN FRANCIA

3 FILIALES EN
EUROPA

MAS DE
100
DISTRIBUIDORES

EN
48 PAÍSES

INFORMACIÓN GENERAL

■ Consejos prácticos

Instalación de las cadenas	4
Especificaciones de instalación	5
Lubricación de las cadenas	6
Puesta en marcha de los productos - seguridad	7
Mantenimiento	8
Ajuste de la longitud de la cadena	9

■ Las cadenas SEDIS

Gamas SEDIS : DELTA®, ALPHA Premium & RECORD®	10
Elementos constitutivos de la cadena de transmisión	12
Fabricación	12
Calidad	12

■ El pliego de condiciones

Desgaste (alargamiento)	13
Fatiga y tracción (rotura de placas)	14
Corrosión	16
Sin lubricación	18

CADENAS DE TRANSMISIÓN

■ Europeas BS - medidas

Gama DELTA®	20
Gama ALPHA Premium	21
Gama RECORD®	22

■ Americanas ANSI - medidas

Gama ALPHA Premium	23
Gama RECORD®	25

■ Los eslabones de unión 26

CADENAS ADAPTADAS

Cadenas con placas rectas	28
Cadenas con placas asimétricas	29
Cadenas cinta transportadora	29
Cadenas con ejes huecos	30
Cadenas de giro lateral	31
Cadenas con rodillos de acumulación	32
Cadenas con ejes salientes	33
Cadenas con aletas a 90° tipo K	34
Cadenas con aletas a 90° tipo M	35
Cadenas con aletas especiales "tipo B"	36
Cadenas con aletas especiales "tipo Z"	37
Cadenas con placas de arrastre	38
Cadenas con pinzas	38
Cadenas de transporte con placas tipo "KC"	39
Cadenas con placas en "V"	40
Cadenas con púas	41
Cadenas con placas dentadas	42

RUEDAS, PIÑONES Y DISCOS

Ruedas, piñones y discos para cadenas de transmisión tipo B	44
Piñones con casquillos cónicos	47
Casquillos cónicos	48



CADENAS DE ELEVACIÓN

■ Cadenas de elevación

Cadenas de elevación: serie AL	50
Cadenas de elevación: serie J (LL)	51
Cadenas de elevación: serie LH (BL)	52

■ Accesorios para cadenas de elevación

Terminales	53
Mallas Terminales	54

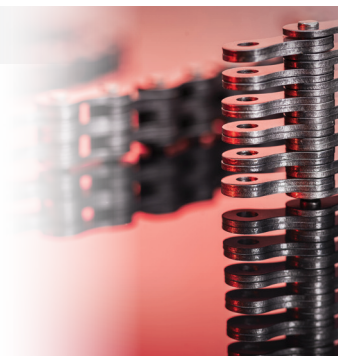

CADENAS AGRÍCOLAS

Cadenas tipo "S" con ejes macizos	56
Adaptaciones para cadenas tipo "S"	57
Cadenas tipo "A" con ejes huecos - Adaptaciones	58



CADENAS DE MANUTENCIÓN

■ Cadenas de manutención de ejes macizos de norma ISO y BS

Cadenas de manutención de ejes macizos de norma ISO 1977	60
Aditamentos K & redler para cadenas de ejes macizos de norma ISO 1977	61
Placas perforadas & placas deportadas para cadenas de ejes macizos ISO 1977	62
Cadenas de manutención tipo BS con ejes macizos	63
Placas perforadas & deportadas para cadenas BS de ejes macizos	64
Placas perforadas & deportadas para cadenas BS de ejes macizos	65

■ Cadenas de manutención de norma ISO de ejes huecos

■ Ruedas y piñones para cadenas de manutención	
Ruedas y piñones para cadenas de manutención ISO	67
Ruedas y piñones para cadenas de manutención BS	68

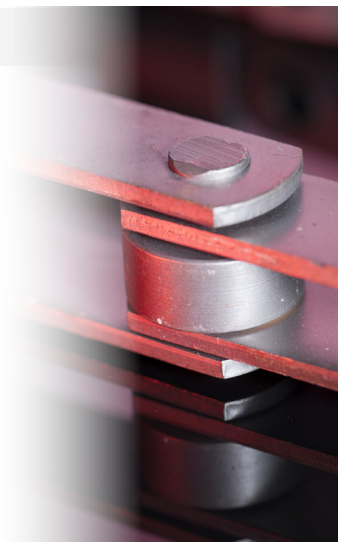

OTROS PRODUCTOS Y SERVICIOS

Acoplamiento de cadenas	70
Accesorios y Servicios	71
Folletos & catálogos disponibles	73



CONSEJOS PRÁCTICOS

La fiabilidad y la duración de una cadena, cualquiera que sea su aplicación, depende no sólo de sus cualidades y características, sino también de la atención que se presta al proyectar, instalar, lubricar y mantener la instalación en condiciones apropiadas.

DESCRIPCIÓN GENERAL DE UNA INSTALACIÓN

1 – TRANSMISIÓN

La línea recta (distancia entre centros de los piñones) debe ser horizontal o tener preferiblemente una ligera inclinación horizontal.

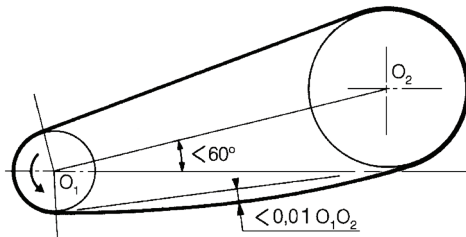

Cuando el ángulo de inclinación es superior a los 60° y si no se puede evitar la vertical, deben tomarse precauciones para un correcto engranaje con el piñón motriz.

- El ramal tenso de la cadena debe estar situado preferiblemente en la parte superior.
- El número de dientes de un piñón debe ser seleccionado entre una diversidad de piñones normalizados siempre que sea posible. Es preferible utilizar un número de dientes impar. La relación de transmisión no debe exceder $1/8$. Para mayores relaciones utilizar dos transmisiones en serie. Es preferible que el número de dientes del piñón y el número de pasos de la cadena sean primos entre ellos.
- Prever una distancia de ajuste entre centros para asegurar que la flecha del ramal flojo sea en torno al 1% y que sea capaz de absorber el 3% de alargamiento de la cadena.

En caso de eje fijo, hay que introducir un dispositivo de ajuste de desgaste en el ramal flojo.

- Tensión: Por su diseño, la cadena no requiere tensado inicial. Sin embargo, en algunas aplicaciones especiales (arranques frecuentes, ida y vueltas,...) es necesario tensar el ramal flojo sin superar en ningún momento el 10% de la fuerza útil en el ramal tenso o el 1% de la resistencia mínima a la tracción de la cadena.

Cuando el par motor y/o el par receptor son muy perturbados, proporcionar, además del tensado del ramal flojo, un dispositivo de guía en el ramal flojo para limitar sus vibraciones.

2 – ELEVACIÓN

- En el caso en que dos o más cadenas trabajen en paralelo, las fuerzas deben distribuirse por igual, utilizando terminales ajustables para compensar la diferencia de longitud de la cadena y otras tolerancias de la instalación.
- Todos los elementos de fijación (terminales, placas, etc.) deben ser capaces de soportar una fuerza como mínimo igual a la de la cadena.
- Es preferible que la velocidad lineal no supere los $0,5\text{m/s}$,
- Los rodillos de retorno deben cumplir la norma ISO 4347 con detalles precisos como el diámetro de apoyo mínimo ($D_f > 5p$). Sin embargo, la reglamentación europea permite reducir este diámetro hasta 3 veces el paso, asumiendo un desgaste más rápido de la cadena y del rodillo/rueda.
- La dureza de los rodillos/ruedas debe resistir al desgaste producido por el giro bajo carga de las placas de la cadena. Como guía, la dureza debe ser de aproximadamente 300/400 HB.

En el caso de utilizar cadenas de rodillos para elevación, por favor consulten. De todos modos cabe mencionar que en la mayoría de los casos, es necesario utilizar cadenas apareadas.

3 – TRANSPORTE

- **Números de dientes por rueda:** Las cadenas de transporte, con pasos bastante largos, suelen también restringir el número de dientes por rueda para limitar volumen y efecto poligonal. Por otra parte, hay que dirigirse a las notas técnicas del catálogo “Manutención” en lo referente al mayor diámetro del eje para evitar su interferencia con las placas.
- **Ajuste de la distancia entre centros:** La distancia entre centros debe ser ajustable para facilitar el montaje de la cadena, para ajustar su flecha y su tensión y por fin para controlar su estiramiento normal durante su período de uso. Se suele también utilizar un sistema de tensores roscados pero también se encuentran unos sistemas automáticos.



Atención !

Se ruega no estirar la cadena, un exceso de tensión acarrea un desgaste más rápido de la cadena y de los apoyos. La fuerza de tensión no debe superar el 10% de la fuerza útil de la cadena o el 1% de su resistencia a la tracción.

- **Soportes y guías de los ramales:** El ramal tenso que generalmente aguanta la carga es sostenido deslizando o rodando por una superficie guía. Por favor no se olviden de usar rodillos con pestaña cuando la distancia entre centros es muy larga en caso de fuerzas transversales. El único caso en el que no se usa soporte es cuando la distancia entre centros es muy corta puesto que resulta excesiva la fuerza de la catenaria en distancias entre centros importantes. La flecha no puede rebasar el 0,4% de la distancia entre centros. Esta condición puede necesitar un esfuerzo de tensión demasiado importante en el caso de un ramal sin soportar. El engrane de los ramales de las ruedas debe hacerse con mucha precaución. Las guías deben estar perfectamente alineadas con las ruedas y deben ser redondeadas en los extremos para facilitar la entrada de la cadena.

MONTAJE PRECISO DE UNA TRANSMISIÓN

1 – TRANSMISIÓN

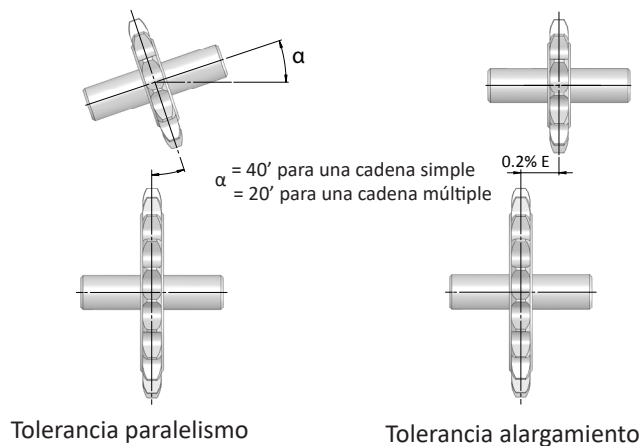

- La desviación paralela debe ser de menos 40' para cadenas simples y de 20' para cadenas múltiples.
- La desviación de los piñones debe ser inferior al 0.2% entre centros, bajando el límite al 0.1% en transmisiones rápidas. Al no poder evitar el movimiento longitudinal del eje de transmisión se necesita alinear los piñones en posición media. Es muy importante la calidad geométrica de la instalación cuando se usa una cadena múltiple por causa de su rigidez transversal.
- La concetricidad de los dientes que no son mayores a las tolerancias que indica la norma ISO 606 no deben ser alteradas durante el montaje (por ejemplo por el anclaje),
- La rigidez de la instalación tendrá que ser suficiente para que las calidades de alineación de los piñones y del paralelismo de los ejes de transmisión no sean afectadas por las fuerzas de los apoyos en acción.

CONSEJOS PRÁCTICOS

2 – ELEVACIÓN

- Los defectos de alineación y de paralelismo de los anclajes deben ser reducidos en lo posible.

3 – TRANSPORTE

- Defectos de alineación de las ruedas: (b_1 : Ancho interior del eslabón interior)
 $< b_1/2$: Para longitudes inferiores a 10m $< b_1$: Para longitudes superiores a 10m
- Defectos de paralelismo del diente: las ruedas tienen que ser paralelas ($< 40'$).
- Al trabajar dos cadenas en paralelo con accesorios o barras de conexión transversales, las cadenas deben estar emparejadas (precisarlo en el momento del encargo).

LUBRICACIÓN DE LAS CADENAS

1 – FUNCIÓN DE LA LUBRICACIÓN

- Introducir el fluido entre las superficies en contacto para reducir el desgaste y evitar agarrotamientos.
- Proteger la cadena contra la corrosión.
- Reducir el ruido, interponiéndose entre las superficies sometidas a los golpes.
- Evacuar las calorías procedentes de la energía y contacto de los componentes.

2 – LA PRELUBRICACIÓN PERMITE:

Que la cadena esté protegida contra la corrosión hasta que sea instalada por el usuario. La cadena no debe estar expuesta a la intemperie. La prelubricación es efectiva durante 6 meses para cadenas almacenadas al abrigo. Deberá ser completada por una lubricación hecha por el usuario y prevista desde la concepción de la instalación. Hay que notar que la prelubricación es compatible con todos los aceites minerales.

Somos capaces de proponer lubricantes apropiados en función de sus restricciones específicas.

3 – MÉTODO DE LUBRICACIÓN:

La elección de un lubricante adecuado depende en primer lugar de la modalidad de lubricación. Básicamente existen cuatro tipos de lubricación:

- 1- manual (cepillo, engrasador...),
- 2- por goteo,
- 3- por inmersión en baño de aceite,
- 4- por presión (pulverización con eventual filtraje y enfriamiento del aceite).

En transmisión de potencia, cualquiera de estos cuatro tipos de lubricación puede ser empleado aunque la selección final dependerá del tipo, paso y velocidad de la cadena. En elevación o transporte, habitualmente se emplea la lubricación manual y el goteo pero también unos dispositivos automáticos.

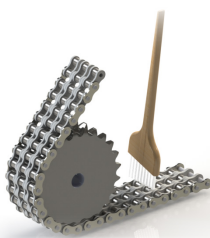

4 – FRECUENCIA DE LUBRICACIÓN

y su caudal son a establecer con los probadores de lubricantes.

5 – ¿ DONDE LUBRICAR ?

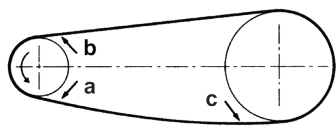

a & c: zonas recomendadas

Véase los esquemas:

- **Longitudinalmente**, en la zona de la cadena donde las articulaciones no soportan carga, para que la penetración del lubricante sea más fácil.
- **Transversalmente**, entre las placas para que el lubricante penetre entre las placas interiores, rodillos y piñones.

6 – EL PRODUCTO DEBE SER ADAPTADO A LAS CONDICIONES DE FUNCIONAMIENTO:

En general un buen aceite mineral sin detergente es suficiente. La viscosidad debe coincidir con las temperaturas de uso reflejadas en la tabla más arriba.

Temperatura (°C)	Grado de viscosidad recomendado: ISO-VG
-15 < T < 0	desde 15 hasta 32
0 < T < 50	desde 46 hasta 150
50 < T < 80	desde 220 hasta 320

El usuario debe conseguir un equilibrio entre lubricante de muy baja viscosidad que no se centrifuga al funcionar y un lubricante de muy alta viscosidad que no pueda penetrar entre las articulaciones.

Para casos especiales y en particular cuando la lubricación no sea posible, por favor consultar.

Salvo recomendación nuestra, el uso de grasa como lubricante está totalmente desaconsejado.

PUESTA EN MARCHA DEL PRODUCTO - SEGURIDAD

1 – ALMACENAJE, MANIPULACIÓN

El almacenaje de los productos antes el montaje debe mantener la calidad inicial. Deben cumplirse estas reglas:

• **no exponer los productos a ambientes húmedos, corrosivos o polvorientos o elementos químicos que al contacto puedan ser perjudiciales.**

- proteger de choques mecánicos o agresiones mecánicas,
- No exceder el período de almacenaje para conservar la protección de la lubricación inicial (ver 3.2)

Los productos deben ser manejados con cuidado y los usuarios deben ser informados de como evitar deterioros.

En particular, golpes o fuerzas perpendiculares pueden causar el retorcimiento de la cadena.

2 – MONTAJE

Antes de empalmar la cadena, asegurarse que la instalación cumple con las normas descritas anteriormente (ver 1- descripción general de una instalación). Cuando todas estas comprobaciones se hayan realizado, determinar la longitud de la cadena si es necesario. Al empalmar una cadena deben cumplirse las habituales normas de seguridad:

- Utilizar gafas, guantes y calzado protector.
- Suprimir la alimentación de la máquina motriz impidiendo la puesta en marcha no deseada.
- Utilizar herramientas adecuadas y de calidad.

Se ruega respetar las consignas específicas en la instalación de cadenas mecánicas:

- **No retorcer la cadena al desenrollarla.**
- Sostenerla para evitar la caída así como la de las piezas sueltas.
- Las fuerzas transversales de anclaje deben ser encajadas por guías o piñones.
- Colocar el eventual eslabón de unión sobre el ramal flojo y respetar el sentido de la colocación de los enganches rápidos.
- No monte eslabones de unión nuevos en viejas cadenas, ni monte nuevas cadenas sobre viejos piñones.
- Al deteriorarse una placa del eslabón no cambiar la parte deteriorada sino la totalidad. Cambiar también por completo cualquier parte del conjunto que hubiera estado accidentalmente calentado durante el trabajo por un soplete próximo.

CONSEJOS PRÁCTICOS

3 – PUESTA EN MARCHA

Antes de poner en funcionamiento:

- Comprobar el montaje eventual del eslabón de unión, del clip, la presión de las tuercas y la ausencia de puntos duros.
- Comprobar también la ausencia de cuerpo extraño (pernos, herramientas, palancas...) sobre la cadena y dentro de la instalación.

Al iniciar el funcionamiento:

- Empiece lenta y gradualmente prestando especial atención a las primeras revoluciones.
- Durante cierto tiempo haga funcionar la transmisión a baja carga.
- Compruebe la transmisión completamente después de unas horas o unos días de uso.
- Compruebe que las cargas efectivas sobre la cadena cumplen con los datos utilizados en la selección de la cadena.
- En lo que se refiere a la lubricación hay que verificar el estado y situación de los pulverizadores. El color y grado de contaminación del lubricante permiten comprobar el estado del mismo, la cantidad y si se debe cambiarlo. En este caso proceder una nueva aplicación o vaciar la instalación utilizando lubricante de la misma calidad o superior. Pero, en primer lugar, hay que desengrasar y limpiar la cadena para eliminar los restos de grasa que impiden al lubricante que penetre entre la articulación (entre las placas).

MANTENIMIENTO

El mantenimiento de una transmisión por cadena es muy simple ; hay que comprobar:

- las condiciones de montaje,
- la eficacia de la lubricación.

Comprobaciones periódicas:

- La instalación geométrica y en particular la alineación de los piñones y el desgaste de los dientes
- El estado de la cadena, particularmente para detectar signos de deterioro por frotamiento indicando una mala geometría de la instalación o contactos intempestivos con piezas de la estructura y para determinar su grado de desgaste:
 - El desgaste de las articulaciones de la cadena sea por una medida directa de su longitud (instrumento de medida o regla de control), o sea por estimación, o por medida de su flecha o por desplazamiento del dispositivo de tensión,
 - El desgaste de las placas de las cadenas de elevación,
 - El desgaste de los rodillos y rodillos salientes.
- Buscar las causas de las anomalías y rectifique. Si ha de cambiar un piñón o una cadena debido a un excesivo desgaste (más de el 2% de longitud de la cadena, más de el 5% en la altura de la placas), mejor cambiar el conjunto cadena/piñones.



ATENCIÓN

Debido a la gran resistencia de sus componentes, la cadena puede perder calidad consecuencia del hidrógeno. Deben evitarse ambientes oxidantes o corrosivos que puedan ser fuentes de emanaciones de hidrógeno. Cualquier ambiente ácido debe ser imperativamente evitado. Las mayores precauciones deben ser tomadas al quitar la grasa de la cadena. Todos los tratamientos superficiales sobre cadenas montadas, y, en particular, tratamientos electrolíticos, deben ser evitados.

Para estos tipos de ambientes, consúltenos para una posible solución.

AJUSTE DE LA LONGITUD DE LA CADENA

Si la instalación no tiene reglaje del entre eje o tensor, el ajuste de la longitud inicial o después de un desgaste normal se hace según el procedimiento siguiente:

Cadenas con un número par de eslabones

ACORTAR UN ESLABÓN

o Cadenas hasta paso de 25,4 mm incluido.

Para acortar la cadena en un eslabón, quitar 4 eslabones a una de las extremidades de la cadena, o sea dos eslabones interiores y dos eslabones exteriores, quitando el eslabón exterior A (Fig.a). Después, poner un eslabón acodado doble n°221 junto a un eslabón de unión n°206 o un eslabón exterior para remachar n°205 (Fig.b).

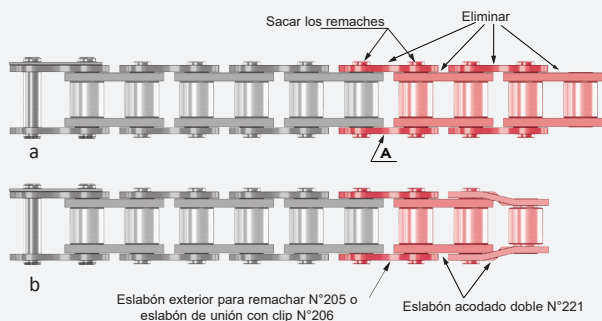

o Cadenas de un paso superior o igual a 31,75 mm.

Para acortar la cadena en un eslabón, quitar dos eslabones a una de las extremidades de la cadena, o sea un eslabón interior y uno exterior, quitando el eslabón exterior A (Fig.c). Después, poner un eslabón acodado simple (Fig.d).

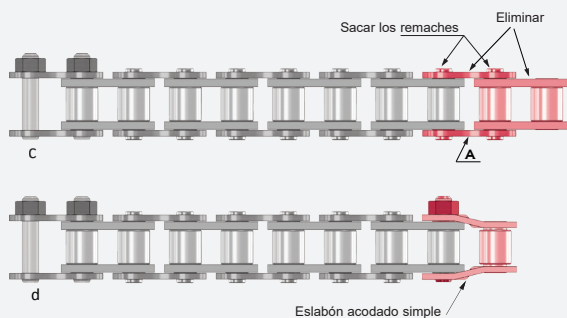

ACORTAR 2 ESLABONES

Para todas las cadenas, quitar dos eslabones a una de las extremidades, o sea un eslabón interior y un eslabón exterior, quitando el eslabón exterior A.



Cadenas con un número impar de eslabones

ACORTAR UN ESLABÓN

o Cadenas hasta paso de 25.4 mm incluido.

La cadena termina con un eslabón acodado, quitarlo.

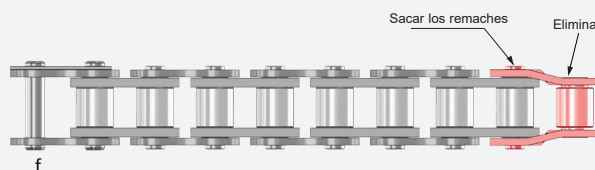

o Cadenas de un paso superior o igual a 31.75 mm.

La cadena tiene un eslabón acodado simple que sirve también de unión. Quitar el eslabón exterior Ay poner un eslabón de unión N°209, para empalmar la cadena.



ACORTAR 2 ESLABONES

o Para todas las cadenas.

Para todas las cadenas, quitar un eslabón interior del lado opuesto al eslabón acodado, quitando el eslabón exterior A. Comentario: Las cadenas de elevación de mallas juntas no tienen eslabones acodados y, en consecuencia, solo se ven afectados por el acortamiento de 2 eslabones.

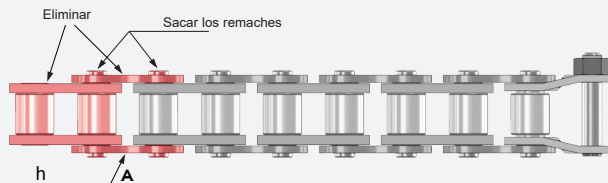

GAMAS SEDIS



DELTA® HR

PARA CONDICIONES DE TRABAJO EXTREMAS
(ABRASIÓN, TIRONES, CHOQUES)

Cadenas BS & ASA de alta resistencia a la abrasión y al desgaste :

ESPECIFICIDADES TÉCNICAS :

- Articulaciones DELTA®
- Granallado de las placas (shot peening)
- Casquillos bi-cónicos preformados
- Rodillos macizos
- Cadenas pretensadas entre 30 y 45% de la resistencia a la tracción
- Pre-lubricación nueva generación con una cera técnica del paso 12,7mm al paso 25,4mm (08B a 16B)
- Otras cadenas pre-lubricadas con lubricación inicial fabrica



SERVICIOS :

- **Asistencia técnica** (estudio del cuaderno de carga, selección, preconización)
- **Adaptaciones** (aletas, ejes salientes...) y desarrollo de **productos** específicos bajo pedido
- **Emparejamiento** a la demanda para las cadenas funcionando en paralelo
- **Lubricación con cera alimentaria** bajo pedido
- Suministro de cadenas **cortadas a medidas.**
- Numerosas referencias **disponibles en stock**

DELTA® TITANIUM 2

RESISTENCIA EN AMBIENTE CORROSIVO

Cadenas BS & ASA de alta resistencia a la abrasión, al desgaste y a la corrosión:

ESPECIFICIDADES TÉCNICAS :

- Articulaciones DELTA®
- Placas granalladas y revestidas de un tratamiento GEOMET®
- Rodillos macizos y revestidos de un tratamiento GEOMET®
- Cadenas pretensadas entre 30 y 45% de la resistencia a la tracción
- Pre-lubricación nueva generación con una cera técnica del paso 12,7mm al paso 25,4mm (08B a 16B)
- Otras cadenas pre-lubricadas con lubricación inicial fabrica



SERVICIOS :

- **Asistencia técnica** (estudio del cuaderno de carga, selección, preconización)
- **Adaptaciones** (aletas, ejes salientes...) y desarrollo de **productos** específicos bajo pedido
- **Emparejamiento** a la demanda para las cadenas funcionando en paralelo
- **Lubricación con cera alimentaria** bajo pedido
- Suministro de cadenas **cortadas a medidas.**
- Numerosas referencias **disponibles en stock**

CADENAS VERTE

UNA GAMA SIN MANTENIMIENTO

ESPECIFICIDADES TÉCNICAS :

Cadenas LUB FREE VERTE:

Cadenas BS anticorrosivas con casquillos sinterizados del paso 12,7mm al 25,4mm:

- Ejes con un tratamiento superficial duro
- Placas y rodillos macizos níquelados
- Casquillos sinterizados
- Ambiente seco y no abrasivo
- Pignon à denture traitée et graissée

Cadenas DELTA® VERTE® :

Cadenas BS anticorrosivas con casquillo compuesto del paso 12,7mm y 19,05mm al 63,5mm :

- Articulaciones DELTA®
- Placas granalladas y revestidas de un tratamiento GEOMET®
- Casquillos compuestos compatibles en funcionamiento en el agua o en ambiente húmedo
- Casquillos macizos de acero revestidos GEOMET® (o compuesto a la demanda)
- Temperatura de uso entre -30 y 80°C (posibilidad hasta 300°C, consultar)



SERVICIOS :

- **Asistencia técnica** (estudio del cuaderno de carga, selección, preconización)
- **Adaptaciones** (aletas, ejes salientes...) y desarrollo de **productos** específicos bajo pedido
- **Emparejamiento** a la demanda para las cadenas funcionando en paralelo
- Suministro de cadenas **cortadas a medidas.**
- Numerosas referencias **disponibles en stock**



ALPHA Premium

UNA CADENA DE ALTA CALIDAD CON RESULTADOS DEMOSTRADOS

Cadenas ASA & BS de alta calidad :

ESPECIFICIDADES TÉCNICAS :

- Articulaciones cementadas templadas
- Granallado de las placas
- Cadenas BS : casquillos bi-conicos preformados
Cadenas ASA : casquillos macizos
- Rodillos macizos
- Cadenas pretensadas entre el 30 y el 45% de la resistencia a la tracción
- Pre-lubricación nueva generación con una cera técnica del paso 12,7mm al paso 25,4mm (08B a 16B)
- Otras cadenas pre-lubricadas con lubricación inicial fabrica



SERVICIOS :

- **Asistencia técnica** (estudio del cuaderno de carga, selección, preconización)
- **Adaptaciones** (aletas, ejes salientes...) y desarrollo de **productos** específicos bajo pedido
- **Emparejamiento** a la demanda para las cadenas funcionando en paralelo
- **Lubricación con cera alimentaria** bajo pedido
- Suministro de cadenas **cortadas a medidas.**
- Numerosas referencias **disponibles en stock**

ALPHA Premium INOX

GAMA PRINCIPAL MEJORADA PARA MÁS RESISTENCIA AL DESGASTE Y A LA TRACCIÓN!

Estas cadenas BS son concebidas para un funcionamiento en ambiente alimentario, o en presencia de ambientes químicos agresivos

ESPECIFICIDADES TÉCNICAS :

De la 08B a la 16B :

- Ejes y placas en acero inoxidable serie 300 tratado alta dureza
- Casquillos macizos en acero inoxidable serie 300
- Rodillos extruidos en acero inoxidable serie 300
- Pre lubricación con aceite alimentario H1 o otra lubricación sobre pedido

Otras cadenas :

- Articulaciones y placas de acero inoxidable serie 300
- Rodillos macizos de acero inoxidable serie 300
- Cadenas sin lubricación inicial o lubricación sobre pedido



SERVICIOS :

- **Asistencia técnica** (estudio del cuaderno de carga, selección, preconización)
- **Adaptaciones** (aletas, ejes salientes...) y desarrollo de **productos** específicos bajo pedido
- **Emparejamiento** a la demanda para las cadenas funcionando en paralelo
- **Lubricación con cera alimentaria** bajo pedido
- Suministro de cadenas **cortadas a medidas.**
- Numerosas referencias **disponibles en stock**



RECORD®

LA PERICIA SEDIS PARA SUS APLICACIONES ESTÁNDARES

Cadenas BS & ASA :

ESPECIFICIDADES TÉCNICAS :

- Placas granalladas
- Rodillos macizos extruidos en frio
- Cadenas pre-tensionadas de 30% de la resistencia a la ruptura
- Pre-lubricación con lubricación inicial planta



SERVICIOS :

- Suministro de cadenas **cortadas a medidas.**
- Numerosas referencias **disponibles en stock**

ELEMENTOS CONSTITUYENTES DE LA CADENA DE TRANSMISIÓN

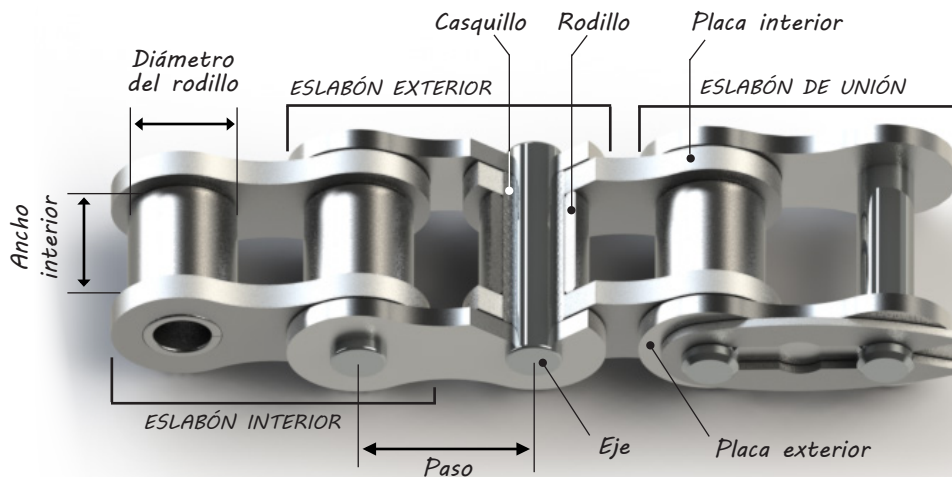

FABRICACIÓN

SEDIS utiliza para la fabricación de sus cadenas:

- o **los aceros más adecuados**: precisión de las medidas, composiciones químicas particulares adaptadas a cada tipo de pieza,
- o **los procesos de fabricación más adecuados**:
 - Rodadura bi-cónica de los casquillos (tecnología **SEDIS**)
 - Cizallado, corte y mecanizado de los ejes
 - Corte doble taladro y calibrado de las placas con útiles progresivos (tecnología **SEDIS**)
- o **los tratamientos mecánicos, térmicos y termo-químicos más apropiados**:
 - Granallado de pre-tensión (shot peening)
 - Rectificación,
 - Cementación, carbo-nitruración, temple y revenido
 - DELTA®
 - Tratamiento al frío
 - Tratamientos de protección de superficies (GEOMET, galvanizado, niquelado, fosfatado, ...)

para ofrecer a sus clientes productos que corresponden perfectamente a la gran diversidad de sus aplicaciones

CALIDAD

SEDIS está certificado ISO 9001 por la asociación francesa para la seguridad de la calidad (AFAQ) desde 1989:

- Primer fabricante de cadenas en el MUNDO certificado ISO 9001
- Undécima empresa Francesa en obtener la certificación ISO 9001

ISO 9001 version 2008

Una muestra de confianza para nuestros clientes



PLIEGO DE CONDICIONES DE LAS CADENAS SEDIS

Se han concebido las cadenas **Sedis** con el fin de cumplir con las exigencias de funcionamiento o sea para las cadenas industriales clasificadas de la manera siguiente:

- 1- Resistencia al **DESGASTE** (Alargamiento)
- 2- Resistencia a la **FATIGA** (Ruptura progresiva de las placas) y a la **TRACCIÓN** (Rotura imprevista de las placas o de los ejes)
- 3- Resistencia a la **CORROSIÓN**
- 4- Funcionamiento **SIN LUBRICAR**

Para afrontar las exigencias del funcionamiento real de las cadenas, SEDIS pone en acción los siguientes tratamientos mecánicos, térmicos y termoquímicos:

DESGASTE (ESTIRAMIENTO)

Una cera de nueva generación para nuestras gamas **ALPHA Premium & DELTA®**

SEDIS ha seleccionado para su gama principal (del paso 12,7mm al paso 25,4mm) Alpha Premium y Delta®, una nueva **cera de alto rendimiento** ofreciendo una **protección anti-desgaste mejorada**, y capaz de funcionar en un rango de temperatura de -30°C hasta 130°C.

Esta cera, que tiene una viscosidad espesa en descanso, se licua en funcionamiento de tal manera que se reparte mejor en las articulaciones (calidad thixotropica de la cera). **Limita de esta forma las fricciones y permite intervalos de engrase mucho más largos que con una lubricación clásica** (menos pérdida de lubricante por eyección). Ofrece también a las cadenas SEDIS tener una resistencia al desgaste mucho mayor que la de las cadenas competidoras.

Durante los periodos de mantenimiento, nuestra cera es compatible con los lubricantes para cadenas usuales.

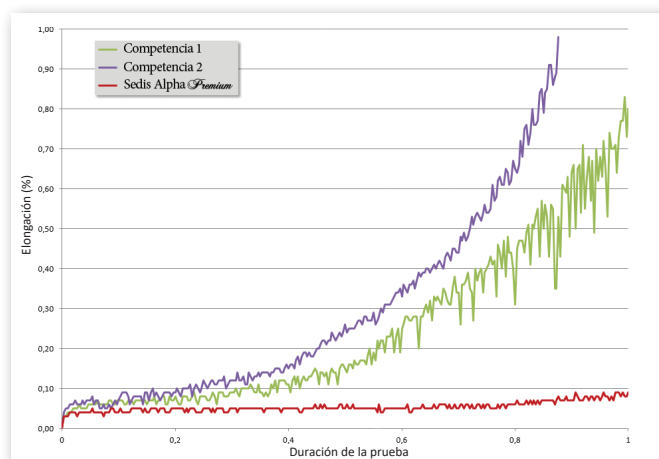

Desgaste de una cadena ASA 50-1 Alpha Premium SEDIS comparada a 2 cadenas competidoras

Casquillos bi-cónicos preformados

Usamos en nuestras cadenas casquillos **bi-cónicos preformados**. Al contrario de los casquillos no preformados que sufren una deformación llamada «en barril», la superficie de trabajo de los casquillos preformados es aumentada por una **distribución de las tensiones mecánicas uniformes**, lo que incrementa la resistencia al desgaste (ver figura adjunta).

Casquillos no preformados

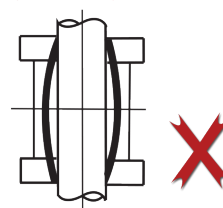

Casquillos preformados

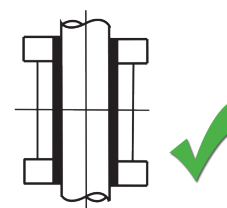

PLIEGO DE CONDICIONES DE LAS CADENAS SEDIS

La gama DELTA® y su Tratamiento DELTA®:

El tratamiento termoquímico inventado y realizado por Sedis otorga una notable **resistencia a la abrasión y a la oxidación de las articulaciones** de la cadena. Se asegura esta resistencia gracias a la dureza de superficie mucho más elevada que la conseguida por cementación (ver figura abajo).

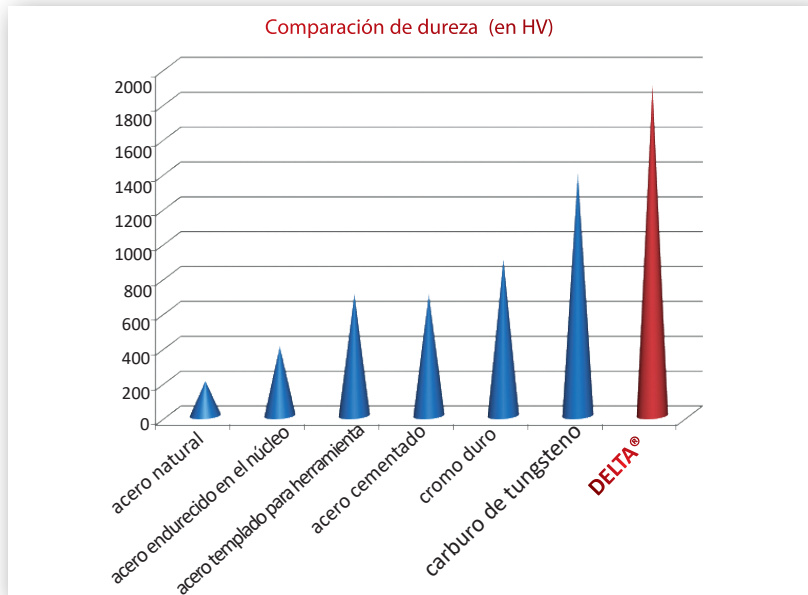

SEDIS ES EL ÚNICO FABRICANTE QUE CONTROLA LOS TRATAMIENTOS CONTRA EL DESGASTE EN LOS EJES DE GRANDES DIÁMETROS

El coeficiente de rozamiento de las articulaciones DELTA® HR tienen un nivel más bajo que todas las demás articulaciones (cementadas, carbonitruradas, ...). La dureza y la afinidad química particulares de las articulaciones DELTA®HR les permiten **impedir lo más posible el agarrotamiento** (véase el esquema más abajo).



Gracias a la dureza superior, un bajo coeficiente de fricción y una afinidad química compatible, las cadenas DELTA®HR tienen una **vida útil más larga que las cadenas estándares**, particularmente en las aplicaciones difíciles (abrasión, tirones, choques,...).

Estas propiedades específicas permiten a las cadenas DELTA®HR **transferir potencias superiores**.

FATIGA Y TRACCIÓN

Al funcionar normalmente, las cadenas obran en el dominio elástico (véase el esquema A abajo). Se solicita en tracción de manera repetidora con un esfuerzo situado en la gama elástica (curva roja en la figura A). A consecuencia de tal sollicitud, se crea y se propaga una hendidura en la zona coacción máxima (zonas en rojo en la figura B abajo).

Las cadenas **SEDIS ALPHA Premium** y **DELTA® HR** se han concebido para tener buena resistencia a la fatiga gracias:

- a una elección de acero químicamente controlado,
- a unos tratamientos térmicos optimizados para asegurar a las placas gran resistencia y suficiente ductilidad,
- al **GRANALLADO DE PRE-TENSIÓN** (Shot Peening. Véase el esquema de abajo) de las placas que permite la creación de tensiones compresivas a la superficie para luchar contra el inicio y la propagación de las hendiduras debidas a la fatiga (véase el esquema C abajo).

El granallado de pre-coacción consiste en proyectar unas bolas de acero a la superficie de las placas con intensidad y velocidad bien definidas. Permite mejorar del 20% la resistencia a la fatiga de las placas.

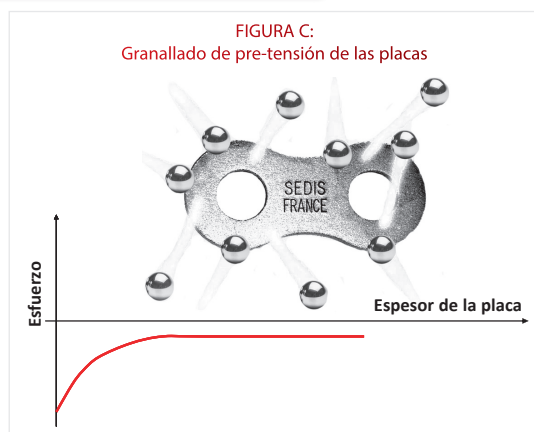
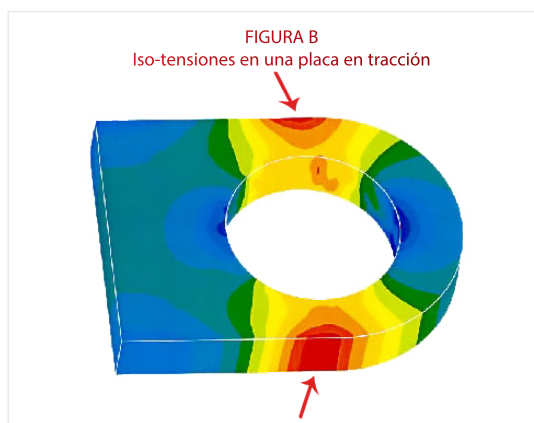
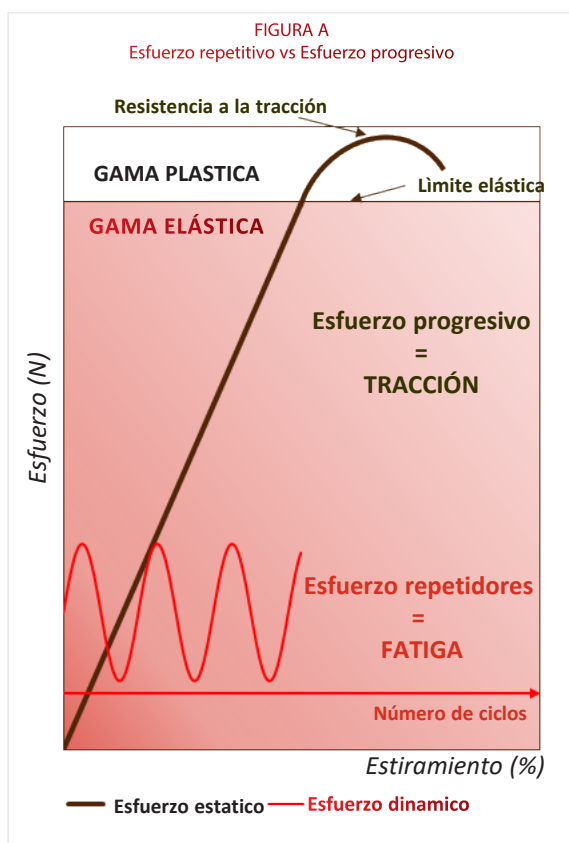

Gracias a una rigurosa selección de materiales, los tratamientos térmicos y el granallado efectuados en nuestras cadenas **ALPHA Premium** y **DELTA®**:

La resistencia a la tracción es en promedio un **20% SUPERIOR A LAS NORMAS ISO**
Los rendimientos en cuanto a la resistencia a los choques y a la fatiga son **SUPERIORES A CUALQUIER CADENA DEL MERCADO.**

PLIEGO DE CONDICIONES DE LAS CADENAS SEDIS

CORROSIÓN

Las cadenas ALPHA Premium INOX

Las cadenas Alpha Premium Inoxidables son fabricadas con aceros inoxidables de alta calidad. Como el acero inoxidable tiene una resistencia mecánica bastante mediocre comparado al acero estándar, entonces las cadenas se desgastan más rápido y tienen una vida útil bastante baja. Es porque SEDIS ha integrado a su gama INOX tratamientos específicos que permiten obtener un **acero inoxidable de alta dureza**. Así la gama Alpha Premium BS INOX ofrece hasta **33% de mejora de la resistencia a la ruptura** en comparación a la gama precedente y hasta **20% más que las otras cadenas de marca** del mercado.

La resistencia al desgaste ha sido también mejorada gracias a la integración de **casquillos macizos** y al establecimiento de una **lubricación inicial alimentaria H1**. Las pruebas han demostrado que esto permite de **reducir el desgaste de mitad** en comparación a una cadena estándar del mercado.

Para aplicaciones más exigentes, y en especial cuando **es requerida una resistencia importante a la tracción**, estas cadenas pueden ser sustituidas por las cadenas **DELTA® TITANIUM 2**, que se beneficia del **tratamiento DELTA® contra el desgaste** y del **tratamiento GEOMET contra la corrosión**. Sin embargo, en caso de contacto directo con alimentos o productos de limpieza como espumas, solventes, oxidantes, es preferible consultarnos en el fin de seleccionar con ustedes el producto lo más adecuado a su utilización...

Las cadenas DELTA® TITANIUM 2 y el tratamiento GEOMET®

Se han concebido las cadenas **DELTA® TITANIUM 2** tomando como base una cadena **DELTA® HR**, caracterizada por una **excepcional resistencia al desgaste y a la abrasión**. Por otra parte, las piezas metálicas que la constituyen están protegidas contra la corrosión gracias a una capa de protección **GEOMET**.

El **GEOMET** es un revestimiento a base acuosa compuesto por laminas de Zinc y de Aluminio, **100% exento de Cromo VI**. Asegura la protección de las superficies metálicas por:

- o **Efecto barrera**: la superposición de láminas de Zinc y de Aluminio constituye una excelente barrera entre el sustrato de acero y el medio ambiente corrosivo.
- o **Protección sacrificial**: **el Zinc se oxida preferencialmente en el lugar del acero**.

En la figura abajo, podemos comparar la protección catódica del **GEOMET** y la protección total de los revestimientos de tipo Cromo o Cobre o cualquier otro material más noble que el acero.

Oxidación de la placa de acero

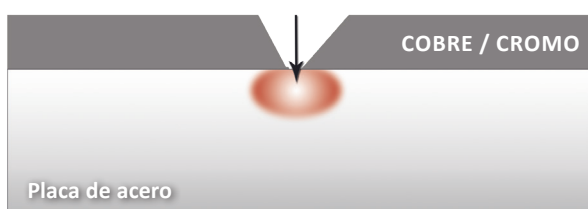

Oxidación del GEOMET

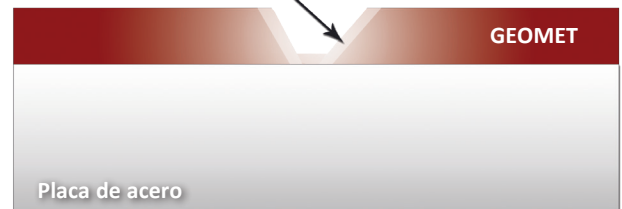

PLIEGO DE CONDICIONES DE LAS CADENAS SEDIS

En las condiciones de la prueba en Niebla Salina, el tratamiento GEOMET usado en las cadenas DELTA® TITANIUM 2 tiene una resistencia mucho mejor a la corrosión. En efecto, el óxido rojo aparece solamente después de 450 horas contra 100 horas para las piezas cincadas (ver figura abajo).

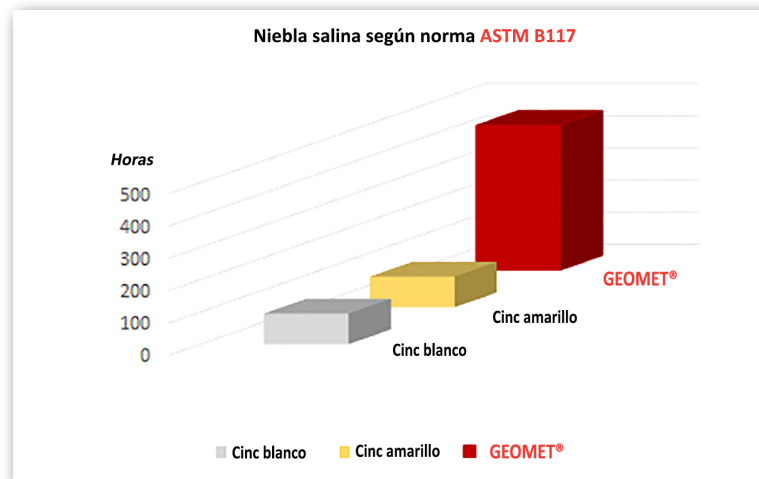

Debido a su alta resistencia al desgaste, garantiza una **vida útil superior** a una cadena de acero inoxidable. La cadena **DELTA®TITANIUM 2** debe preferentemente ser utilizada en un rango de pH incluido entre 5 y 9. La temperatura de uso de la cadena **DELTA®TITANIUM 2** es incluida entre -30 y 130°C. Tenemos soluciones para temperaturas diferentes, no duden en consultarnos.

LAS VENTAJAS DEL REVESTIMIENTO

*Protección máxima con mínimo espesor
Control del coeficiente de fricción
Ausencia de fragilización por el hidrógeno*



ADVERTENCIAS: para una protección óptima contra la corrosión de las cadenas DELTA® TITANIUM 2:

- Las cadenas **DELTA®TITANIUM 2** no son compatibles con piñones en acero inoxidable. Pueden ser utilizadas con piñones en acero al carbono o piñones cincados o protegidos con **GEOMET** (consúltenos).
- Las cadenas **DELTA®TITANIUM 2** no son compatibles con uniones en acero inoxidable o de cobre (bronce, latón).
- Las cadenas **DELTA®TITANIUM 2** no son compatibles con guías de cadenas en latón o otros materiales de cobre o en acero inoxidable.

PLIEGO DE CONDICIONES DE LAS CADENAS SEDIS

SIN LUBRICAR

En muchas aplicaciones donde la lubricación de la cadena es difícil o imposible, SEDIS les trae la solución con su gama **CADENAS VERTES®** sin lubricación. Una cadena estándar tendrá una vida útil limitada si no está bien lubricada. La solución es entonces la **CADENA SIN LUBRICACION** que funciona sin adición externa de aceite.

Permiten:

- **Evitar el mantenimiento** de lubricación cuando es difícil o hasta imposible por diversas razones (tamaño, accesibilidad...).
- **Evitar las proyecciones de aceite** que provocan un daño a los productos transportados.
- **Funcionar en entorno húmedo** (en particular para la cadena DELTA® VERTE).
- **Limitar considerablemente los riesgos de incendio** si el aceite de lubricación puede ir en contacto de una llama o de productos de alta temperatura.
- **Disminuir el riesgo de contaminación** por el aceite de lubricación.
- **Reducir los costos globales de mantenimiento** (economía del sistema de mantenimiento).

CADENA LUB FREE VERTE

El principio de la no lubricación está basado sobre el uso de un **casquillo sinterizado** cuya porosidad está empapada de aceite, permitiendo la aportación de aceite durante el funcionamiento de la cadena.

La cadena es utilizable en las siguientes condiciones:

- 1- Temperatura de uso: entre -5 y 80°C
- 2- Entornos no abrasivos, no húmedos.

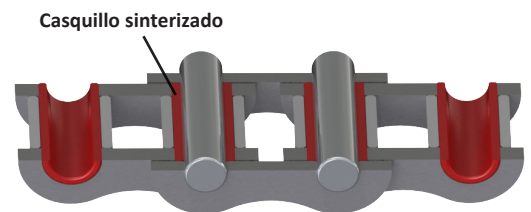

Cadena LUB FREE VERTE

CADENA DELTA® VERTE

El principio de la no lubricación está basado en la utilización de **casquillos de compuesto autolubricante** que permite a la cadena funcionar sin aceite. El eje es **DELTA®** y las demás piezas metálicas (placas, casquillos y rodillos) están protegidas contra la corrosión gracias al revestimiento **GEOMET**.

La cadena es utilizable en las siguientes condiciones:

- 1- Temperatura de uso: entre -30 y 80°C (consúltenos para temperaturas superiores a 80°C porque el casquillo es específico y las presiones admisibles son diferentes).
- 2- Adaptado a un funcionamiento en ambiente húmedo o en presencia de agua.
- 3- Entornos no abrasivos, pH entre 5 y 9.
- 4- En las condiciones cuando se utiliza la cadena **DELTA® VERTE** en transporte (rodillos cargados), consúltenos.

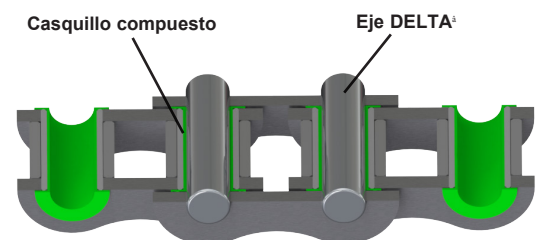

Cadena DELTA® VERTE



ADVERTENCIAS: para una protección óptima contra la corrosión de las cadenas DELTA® VERTE:

- Las cadenas **DELTA® VERTE** no son compatibles con los piñones en **acero inoxidable**. Pueden ser utilizadas con piñones en acero al carbono o piñones cincados o protegidos con **GEOMET** (consúltenos). **Prefiere piñones a dentadura tratada**. No olvidar de lubricar los piñones para evitar su desgaste prematuro. En ciertos casos es posible usar piñones en materiales plásticos si ninguna lubricación de los piñones es permitida. Consúltenos.
- Las cadenas **DELTA® VERTE** no son compatibles con uniones o piezas reportadas en **acero inoxidable o de cobre** (bronce, latón).
- Las cadenas **DELTA® VERTE** no son compatibles con **guías de cadenas en latón o otros materiales de cobre o en acero inoxidable**.

CADENAS DE TRANSMISIÓN

Cadenas Tipo BS Serie Europea - Gama DELTA®

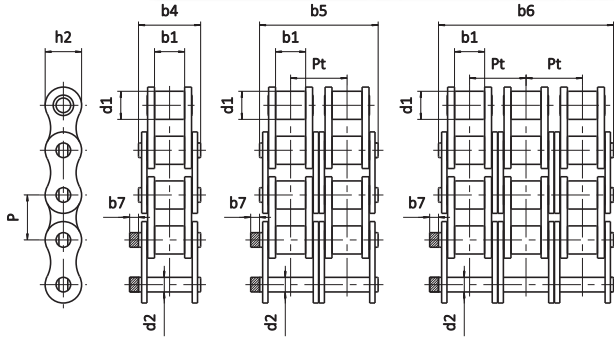

GENERALIDADES

Estas cadenas destinadas a la transmisión de potencia cumplen con las normas internacionales: ISO-606 (paso corto) e ISO 1275 (paso doble).

Cumplen igualmente con las normas nacionales:
 - Inglesa BS 228 (paso corto)
 - Alemanas DIN 8187 (paso corto) y DIN 8181 (paso doble)

En estas condiciones, nuestras cadenas son intercambiables con todas las demás cadenas fabricadas según las normas citadas.



Referencia			GAMA SEDIS DELTA®				Dimensiones generales (mm)							Resistencia a la tracción					Peso Por Metro				
			Paso	DELTA® HR	DELTA TITANIUM 2	CHAINE VERTE	d1	b1	b4 b5 b6	d2	h2	Pt	b7	NORME ISO 606		DELTA® HR		DELTA TITANIUM 2		LUB FREE VERTE		DELTA® VERTE	
ISO 606	SEDIS	P												max.	min.	max.	max.	max.	max.	max.	min. kN	min. kN	moy. kN
SIMPLE	06B-1	3ND	9,525	x	x		6,35	5,77	12,50	3,28	8,20	.	2,1	8,9	9,0	10,3	9,0	0,40
	08B-1	7ND	12,7	x	x	(1)	8,51	7,75	16,60	4,45	11,80	.	1,5	17,8	18,2	20,4	18,2	18,2	18,2	16,6	16,6	0,68	
	10B-1	11ND	15,875	x	x	(1)	10,16	9,65	19,00	5,08	13,70	.	1,5	22,2	23,0	27,2	23,0	23,0	23,0	18,6	18,6	0,86	
	12B-1	13ND	19,05	x	x	(1)	12,07	11,68	22,30	5,72	16,20	.	1,5	28,9	30,5	34,8	30,5	30,5	30,5	30,5	30,5	1,18	
	16B-1	15TD	25,4	x	x	(1)	15,88	17,02	35,10	8,28	20,80	.	3,0	60,0	75,0	87,0	75,0	66,0	66,0	66,0	66,0	2,66	
	20B-1	17TD	31,75	x	x	(2)*	19,05	19,56	40,50	10,19	25,40	.	6,1	95,0	110,0	119,0	110,0	.	99,0	99,0	99,0	3,72	
	24B-1	18TD	38,1	x	x	(2)*	25,40	25,40	53,10	14,63	32,30	.	6,6	160,0	180,0	198,0	180,0	.	160,0	160,0	160,0	7,05	
	28B-1	20TD	44,45	x	x	(2)*	27,94	30,95	65,10	15,90	37,00	.	7,4	200,0	235,0	251,5	235,0	.	180,0	180,0	180,0	8,96	
	32B-1	22TD	50,8	x	x	(2)	29,21	30,99	63,60	17,81	42,30	.	7,9	250,0	300,0	321,0	300,0	.	250,0	250,0	250,0	10,00	
40B-1	23TD	63,5	x	x	(2)	39,37	38,10	79,00	22,89	52,80	.	12,0	355,0	365,0	383,3	365,0	.	365,0	365,0	365,0	16,20		
48B-1	24TD	76,2	x	x		48,26	47,70	98,60	29,22	64,20	.	23,7	560,0	600,0	630,0	600,0	24,93		
DOBLE	06B-2	203ND	9,525	x	x		6,35	5,77	23,10	3,28	8,20	10,24	2,1	16,9	17,6	21,1	17,6	0,74	
	08B-2	207ND	12,7	x	x	(1)	8,51	7,75	30,60	4,45	11,80	13,92	1,5	31,1	36,4	40,8	36,4	36,4	36,4	33,2	33,2	1,33	
	10B-2	211ND	15,875	x	x	(1)	10,16	9,65	35,75	5,08	13,70	16,59	1,5	44,5	46,0	54,4	46,0	46,0	46,0	37,2	37,2	1,70	
	12B-2	213ND	19,05	x	x	(1)	12,07	11,68	41,80	5,72	16,20	19,46	1,5	57,8	61,0	69,5	61,0	61,0	61,0	61,0	61,0	2,35	
	16B-2	215TD	25,4	x	x	(1)	15,88	17,02	68,00	8,28	20,80	31,88	3,0	106,0	150,0	174,0	150,0	132,0	132,0	132,0	132,0	5,28	
	20B-2	217TD	31,75	x	x	(2)*	19,05	19,56	77,00	10,19	25,40	36,45	6,1	170,0	220,0	239,8	220,0	.	198,0	198,0	198,0	7,36	
	24B-2	218TD	38,1	x	x	(2)*	25,40	25,40	101,80	14,63	32,30	48,36	6,6	280,0	360,0	396,0	360,0	.	320,0	320,0	320,0	13,85	
	28B-2	220TD	44,45	x	x	(2)*	27,94	30,95	124,70	15,90	37,00	59,56	7,4	360,0	470,0	502,9	470,0	.	360,0	360,0	360,0	18,80	
	32B-2	222TD	50,8	x	x	(2)	29,21	30,99	122,80	17,81	42,30	58,55	7,9	450,0	600,0	642,0	600,0	.	500,0	500,0	500,0	19,90	
40B-2	223TD	63,5	x	x	(2)	39,37	38,10	152,00	22,89	52,80	72,29	12,0	630,0	730,0	766,5	730,0	.	730,0	730,0	730,0	32,08		
48B-2	224TD	76,2	x	x		48,26	47,70	190,40	29,22	64,20	91,21	23,7	1 000,0	1 200,0	1 260,0	1 200,0	49,50		
TRIPLE	06B-3	303ND	9,525	x	x		6,35	5,77	33,00	3,28	8,20	10,24	2,1	24,9	26,4	31,6	26,4	1,10	
	08B-3	307ND	12,7	x	x	(1)	8,51	7,75	44,60	4,45	11,80	13,92	1,5	44,5	54,6	61,2	54,6	54,6	54,6	49,8	49,8	1,96	
	10B-3	311ND	15,875	x	x	(1)	10,16	9,65	52,30	5,08	13,70	16,59	1,5	66,7	69,0	81,6	69,0	69,0	69,0	55,8	55,8	2,51	
	12B-3	313ND	19,05	x	x	(1)	12,07	11,68	61,40	5,72	16,20	19,46	1,5	86,7	91,5	104,3	91,5	91,5	91,5	91,5	91,5	3,48	
	16B-3	315TD	25,4	x	x	(1)	15,88	17,02	99,90	8,28	20,80	31,88	3,0	160,0	225,0	261,0	225,0	198,0	198,0	198,0	198,0	7,86	
	20B-3	317TD	31,75	x	x	(2)*	19,05	19,56	113,50	10,19	25,40	36,45	6,1	250,0	330,0	359,7	330,0	.	297,0	297,0	297,0	11,00	
	24B-3	318TD	38,1	x	x	(2)*	25,40	25,40	150,20	14,63	32,30	48,36	6,6	425,0	540,0	594,0	540,0	.	480,0	480,0	480,0	20,31	
	28B-3	320TD	44,45	x	x	(2)*	27,94	30,95	184,60	15,90	37,00	59,56	7,4	530,0	705,0	754,4	705,0	.	540,0	540,0	540,0	28,00	
	32B-3	322TD	50,8	x	x	(2)	29,21	30,99	181,70	17,81	42,30	58,55	7,9	670,0	900,0	963,0	900,0	.	750,0	750,0	750,0	29,60	
40B-3	323TD	63,5	x	x	(2)	39,37	38,10	224,60	22,89	52,80	72,29	12,0	950,0	1 095,0	1 149,8	1 095,0	.	1 095,0	1 095,0	1 095,0	47,96		
48B-3	324TD	76,2	x	x		48,26	47,70	281,60	29,22	64,20	91,21	23,7	1 500,0	1 800,0	1 890,0	1 800,0	80,20		
Cadena Norma de Fábrica																							
-	2ND	9,525	x	x		6,35	4	10,48	3,28	8,18	.	2,1	.	9	10,3	0,35	
-	6ND	12,7	x	x		8,51	5,35	14,10	4,45	11,80	.	1,5	.	18,2	22,8	18,2	0,35	

(1): Referencias en versión Lub Free. En versión Delta®VERTE, consútenos.

(2): Referencias disponibles únicamente en versión Delta®VERTE.

* El diámetro de eje y la superficie de trabajo son diferentes. Consútenos para más informaciones.

Con las cadenas VERTE, se recomienda el uso de piñones con dientes tratadas

Elementos de unión y accesorios: Disponibles también para cadenas dobles y triples

Nº 200	Nº 205	Nº 206	Nº 208	Nº 209	Nº 216	Nº 217	Nº 221
Eslabón interior	Eslabón exterior para remachar	Eslabón de unión con clip	Eslabón de unión con pasadores	Eslabón acodado simple con pasador	Eslabón acodado simple con pasador	Eslabón acodado simple con tuerca	Eslabón acodado doble
Piezas comunes a todas las cadenas							
		Valido para las cadenas de paso: 9,525 hasta 31,75 mm	Valido para las cadenas de paso: 25,4 hasta 76,2 mm	Valido para las cadenas de paso: 25,4 hasta 76,2 mm	Valido para las cadenas de paso: 25,4 hasta 63,5 mm	Valido para las cadenas de paso: 31,75 hasta 63,5 mm	Valido para las cadenas de paso: 9,525 hasta 25,4 mm

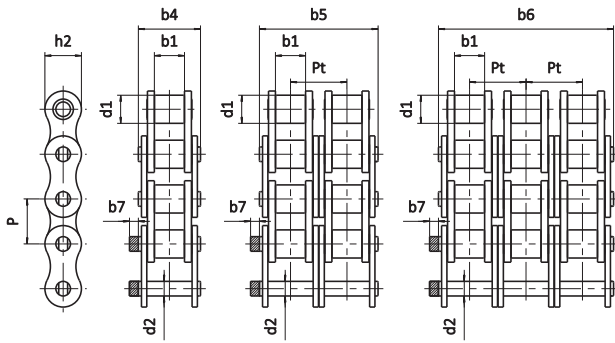

GENERALIDADES

Estas cadenas destinadas a la transmisión de potencia cumplen con las normas internacionales: ISO-606 (paso corto) y ISO 1275 (paso doble).

Cumplen igualmente con las normas nacionales:
 - Inglesa BS 228 (paso corto)
 - Alemanas DIN 8187 (paso corto) y DIN 8181 (paso doble)

En estas condiciones, nuestras cadenas son intercambiables con todas las demás cadenas fabricadas según las normas citadas.



Referencia		ALPHA Premium			Dimensiones generales (mm)							Resistencia a la tracción			Peso Por Metro		
ISO 606	SEDIS	Paso P	ALPHA Premium	ALPHA Premium INOX	d1 max.	b1 min.	b4 b5 b6 max.	d2 max.	h2 max.	Pt	b7 max.	ISO 606				kg	
												min. kN	med. kN	max. kN			
SIMPLE	06B-1	3N	9,525	x	x	6,35	5,77	13,50	3,27	8,23	.	2,1	8,9	8,9	10,3	6,3	0,40
	08B-1	7N	12,7	x	x	8,51	7,75	16,60	4,45	11,80	.	1,5	17,8	18,2	20,4	14,0	0,68
	10B-1	11N	15,875	x	x	10,16	9,65	19,00	5,08	13,70	.	1,5	22,2	23,0	27,2	17,6	0,86
	12B-1	13N	19,05	x	x	12,07	11,68	22,30	5,72	16,20	.	1,5	28,9	30,5	34,8	21,0	1,18
	16B-1	15T	25,4	x	x	15,88	17,02	35,10	8,26	20,80	.	3,0	60,0	66,0	76,3	43,0	2,66
	20B-1	17T	31,75	x	.	19,05	19,56	40,50	10,19	25,40	.	6,1	95,0	105,0	114,0	.	3,72
	24B-1	18T	38,1	x	.	25,40	25,40	53,10	14,63	32,30	.	6,6	160,0	180,0	198,0	.	7,05
	28B-1	20T	44,45	x	.	27,94	30,95	65,10	15,90	37,00	.	7,4	200,0	235,0	252,0	.	8,96
	32B-1	22T	50,8	x	.	29,21	30,99	63,60	17,81	42,30	.	7,9	250,0	270,0	288,0	.	10,00
	40B-1	23T	63,5	x	.	39,37	38,10	79,00	22,89	52,80	.	12,0	355,0	365,0	385,0	.	16,20
48B-1	24T	76,2	x	.	48,26	47,70	98,60	29,22	64,20	.	23,7	560,0	600,0	630,0	.	24,93	
DOBLE	06B-2	203N	9,525	x	.	6,35	5,77	23,80	3,27	8,23	10,24	2,1	16,9	16,9	20,6	.	0,74
	08B-2	207N	12,7	x	x	8,51	7,75	30,60	4,45	11,80	13,92	1,5	31,1	36,4	40,8	28,0	1,33
	10B-2	211N	15,875	x	x	10,16	9,65	35,75	5,08	13,70	16,59	1,5	44,5	46,0	54,4	35,2	1,70
	12B-2	213N	19,05	x	x	12,07	11,68	41,80	5,72	16,20	19,46	1,5	57,8	61,0	69,6	42,0	2,35
	16B-2	215T	25,4	x	x	15,88	17,02	68,00	8,28	20,80	31,88	3,0	106,0	132,0	152,6	86,0	5,28
	20B-2	217T	31,75	x	.	19,05	19,56	77,00	10,19	25,40	36,45	6,1	170,0	210,0	228,0	.	7,36
	24B-2	218T	38,1	x	.	25,40	25,40	101,80	14,63	32,30	48,36	6,6	280,0	360,0	396,0	.	13,85
	28B-2	220T	44,45	x	.	27,94	30,95	124,70	15,90	37,00	59,56	7,4	360,0	470,0	504,0	.	18,80
	32B-2	222T	50,8	x	.	29,21	30,99	122,80	17,81	42,30	58,55	7,9	450,0	540,0	576,0	.	19,90
	40B-2	223T	63,5	x	.	39,37	38,10	152,00	22,89	52,80	72,29	12,0	630,0	730,0	770,0	.	32,08
48B-2	224T	76,2	x	.	48,26	47,70	190,40	29,22	64,20	91,21	23,7	1 000,0	1 200,0	1 260,0	.	49,50	
TRIPLE	06B-3	303N	9,525	x	.	6,35	5,77	34,00	3,27	8,23	10,24	2,1	24,9	24,9	30,9	.	1,10
	08B-3	307N	12,7	x	x	8,51	7,75	44,60	4,45	11,80	13,92	1,5	44,5	54,6	61,2	42,0	1,96
	10B-3	311N	15,875	x	x	10,16	9,65	52,30	5,08	13,70	16,59	1,5	66,7	69,0	81,6	52,8	2,51
	12B-3	313N	19,05	x	x	12,07	11,68	61,40	5,72	16,20	19,46	1,5	86,7	91,5	104,4	63,0	3,48
	16B-3	315T	25,4	x	x	15,88	17,02	99,90	8,28	20,80	31,88	3,0	160,0	198,0	228,9	129,0	7,86
	20B-3	317T	31,75	x	.	19,05	19,56	113,50	10,19	25,40	36,45	6,1	250,0	315,0	342,0	.	11,00
	24B-3	318T	38,1	x	.	25,40	25,40	150,20	14,63	32,30	48,36	6,6	425,0	540,0	594,0	.	20,31
	28B-3	320T	44,45	x	.	27,94	30,95	184,60	15,90	37,00	59,56	7,4	530,0	705,0	756,0	.	28,00
	32B-3	322T	50,8	x	.	29,21	30,99	181,70	17,81	42,30	58,55	7,9	670,0	810,0	864,0	.	29,60
	40B-3	323T	63,5	x	.	39,37	38,10	224,60	22,89	52,80	72,29	12,0	950,0	1 095,0	1 155,0	.	47,96
48B-3	324T	76,2	x	.	48,26	47,70	281,60	29,22	64,20	91,21	23,7	1 500,0	1 800,0	1 890,0	.	80,20	
Cadena Norma de Fábrica																	
SIMPLE	-	5T	12,700	x	.	7,75	5,00	11,80	3,96	10,10	.	1,5	.	11,6	12,9	.	0,44
	-	6N	12,7	x	.	8,51	5,35	14,10	4,45	11,80	.	1,5	.	18,2	20,4	.	0,59
	-	10N	15,9	x	.	10,16	6,50	16,40	5,08	13,70	.	1,5	.	23,0	27,2	.	0,75
	-	12N	19,050	x	.	12,07	8,00	18,45	5,72	16,30	.	1,5	.	30,5	34,8	.	1,05
Cadena de paso doble según norma ISO 1275																	
SIMPLE	208B	2007N	25,4	x	.	8,51	7,75	16,60	4,45	11,50	.	1,5	17,8	17,8	19,8	.	0,43

Elementos de unión y accesorios: Disponibles también para cadenas dobles y triples

N° 200	N° 205	N° 206	N° 208	N° 209	N° 216	N° 217	N° 221
Eslabón interior	Eslabón exterior para remachar	Eslabón de unión con clip	Eslabón de unión con pasadores	Eslabón de unión con tuercas	Eslabón acodado simple con pasador	Eslabón acodado simple con tuerca	Eslabón acodado doble
Piezas comunes a todas las cadenas		Valido para las cadenas de paso: 9,525 hasta 31,75 mm	Valido para las cadenas de paso: 25,4 hasta 76,2 mm	Valido para las cadenas de paso: 25,4 hasta 76,2 mm	Valido para las cadenas de paso: 25,4 hasta 63,5 mm	Valido para las cadenas de paso: 31,75 hasta 63,5 mm	Valido para las cadenas de paso: 9,525 hasta 25,4 mm

Cadenas Tipo BS Serie Europea - Gama RECORD®

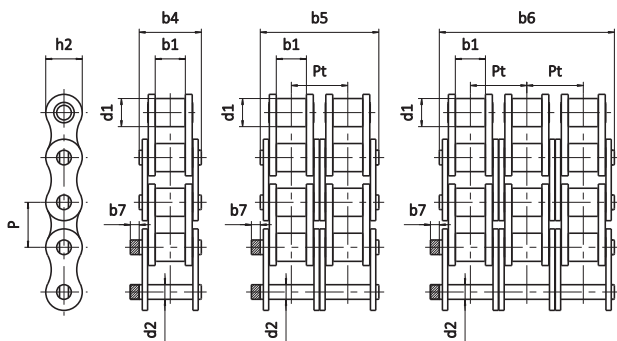

GENERALIDADES

Estas cadenas destinadas a la transmisión de potencia cumplen con las normas internacionales: ISO-606 (paso corto).

Cumplen igualmente con las normas nacionales:
 - Inglesa BS 228 (paso corto)
 - Alemanas DIN 8187 (paso corto)

En estas condiciones, nuestras cadenas son intercambiables con todas las demás cadenas fabricadas según las normas citadas.



	Referencia		Paso	GAMA RECORD®			Dimensiones generales (mm)							Resistencia a la tracción (kN)		Peso Por Metro (Kg/m)			
	ISO 606	SEDIS	P	Record®	Record® Nickeladas	Record® INOX	d1	b1	b4 b5 b6	d2	h2	Pt	b7	Record® & Record® nickeladas	Record® INOX	Record®	Record® Nickel	Record® INOX	
																			max
SIMPLE	-	CA1N04B000	6	x			4,00	2,80	7,90	1,85	5,00	-	1,1	3,20	-	0,11	-	-	
	05B-1	CA1N05B000	8	x	x		5,00	3,00	11,70	2,31	7,10	-	3,5	5,90	-	0,20	0,18	-	
	06B-1	CA1N06B000	9,525	x	x	x	6,35	5,72	16,80	3,28	8,20	-	3,3	8,9	6,65	0,41	0,58	0,44	
	083	CA1N083000	12,70	x			7,75	4,90	14,10	4,09	10,10	-	1,5	13,50	-	0,49	-	-	
	08B-1	CA1N08B000	12,70	x	x	x	8,51	7,75	20,90	4,46	11,80	-	3,9	18,00	12,00	0,68	0,68	0,70	
	10B-1	CA1N10B000	15,875	x	x	x	10,16	9,65	23,70	5,08	14,70	-	4,1	22,40	15,00	0,91	0,84	0,92	
	12B-1	CA1N12B000	19,05	x	x	x	12,07	11,68	27,30	5,72	16,10	-	4,6	29,00	17,00	1,12	1,14	1,12	
	16B-1	CA1N16B000	25,40	x	x	x	15,88	17,02	41,50	8,27	21,00	-	5,4	60,00	40,00	2,64	2,72	2,59	
	20B-1	CA1N20B000	31,75	x			19,05	19,56	49,30	10,19	26,40	-	6,1	95,00	-	3,68	-	-	
	24B-1	CA1N24B000	38,10	x			25,40	25,40	59,70	14,63	33,40	-	6,6	160,00	-	7,05	-	-	
	28B-1	CA1N28B000	44,45	x			27,94	30,99	72,50	15,90	37,00	-	7,4	200,00	-	8,96	-	-	
	32B-1	CA1N32B000	50,80	x			29,21	30,99	71,50	17,81	42,20	-	7,9	250,00	-	10,00	-	-	
	40B-1	CA1N40B000	63,50	x			39,37	38,10	91,00	22,89	52,90	-	12,0	355,00	-	16,20	-	-	
	48B-1	CA1N48B000	76,20	x			48,26	47,70	110,60	29,22	63,80	-	12,0	560,00	-	24,93	-	-	
DOBLE	05B-2	CA2N05B000	8	x			5,00	3,00	17,40	2,31	7,11	5,64	3,1	7,95	-	0,38	-	-	
	06B-2	CA2N06B000	9,525	x	x	x	6,35	5,72	27,10	3,28	8,20	10,24	3,3	18,70	10,50	0,77	0,68	0,74	
	08B2	CA2N08B000	12,70	x	x	x	8,51	7,75	34,90	4,46	11,80	13,92	3,9	32,00	22,00	1,35	1,34	1,40	
	10B-2	CA2N10B000	15,875	x	x	x	10,16	9,65	40,30	5,08	14,70	16,59	4,1	44,50	28,45	1,79	1,93	3,00	
	12B-2	CA2N12B000	19,05	x	x	x	12,07	11,68	46,80	5,72	16,10	19,46	4,6	57,80	37,25	2,22	2,35	2,21	
	16B-2	CA2N16B000	25,40	x	x	x	15,88	17,02	73,40	8,27	21,00	31,88	5,4	114,70	74,45	5,13	5,28	5,08	
	20B-2	CA2N20B000	31,75	x			19,05	19,56	85,10	10,19	26,40	36,45	6,1	170,00	-	7,72	-	-	
	24B-2	CA2N24B000	38,10	x			25,40	25,40	108,40	14,63	33,40	48,36	6,6	280,00	-	13,85	-	-	
	28B-2	CA2N28B000	44,45	x			27,94	30,99	132,10	15,90	37,00	59,56	7,4	360,00	-	18,80	-	-	
	32B-2	CA2N32B000	50,80	x			29,21	30,99	133,90	17,81	42,20	58,55	7,9	450,00	-	19,80	-	-	
	40B-2	CA2N40B000	63,50	x			39,37	38,10	166,90	22,89	52,90	72,29	12,0	630,00	-	32,08	-	-	
	48B-2	CA2N48B000	76,20	x			48,26	47,70	201,50	29,22	63,80	91,21	12,0	1000,00	-	49,50	-	-	
	TRIPLE	06B-3	CA3N06B000	9,525	x		x	6,35	5,72	37,30	3,28	8,20	10,24	3,3	30,10	17,85	1,16	-	1,11
		08B-3	CA3N08B000	12,70	x		x	8,51	7,75	48,80	4,46	11,80	13,92	3,9	47,50	35,30	2,03	-	1,31
10B-3		CA3N10B000	15,875	x		x	10,16	9,65	56,90	5,08	14,70	16,59	4,1	66,70	42,65	2,68	-	1,79	
12B-3		CA3N12B000	19,05	x		x	12,07	11,68	66,30	5,72	16,10	19,46	4,6	86,70	50,05	3,39	-	2,22	
16B-3		CA3N16B000	25,40	x		x	15,88	17,02	105,30	8,27	21,00	31,88	5,4	170,50	117,65	7,80	-	5,03	
20B-3		CA3N20B000	31,75	x			19,05	19,56	122,10	10,19	26,40	36,45	6,1	250,00	-	11,53	-	-	
24B-3		CA3N24B000	38,10	x			25,40	25,40	156,80	14,63	33,40	48,36	6,6	425,00	-	20,31	-	-	
28B-3		CA3N28B000	44,45	x			27,94	30,99	192,00	15,90	37,00	59,56	7,4	530,00	-	28,00	-	-	
32B-3		CA3N32B000	50,80	x			29,21	30,99	192,40	17,81	42,20	58,55	7,9	670,00	-	29,60	-	-	
40B-3		CA3N40B000	63,50	x			39,37	38,10	239,20	22,89	52,90	72,29	12,0	950,00	-	47,96	-	-	
48B-3	CA3N48B000	76,20	x			48,26	47,70	292,30	29,22	63,80	91,21	12,0	1500,00	-	80,20	-	-		

Elementos de unión y accesorios: Disponibles también para cadenas dobles y triples





Las cadenas ALPHA Premium ASA

Nuestra cadena ALPHA Premium ASA fue completamente diseñada de tal manera que es la cadena la más avanzada de su generación.

LA CADENA LA
MAS EFICIENTE DEL
MERCADO EN CUANTO A LA
RESISTENCIA A LA
FATIGA

RESISTENCIA A LA FATIGA INIGUALABLE

Nuestra oficina de proyectos ha desarrollado un **nuevo perfil de placa** que ha sido optimizado, ampliando la parte central estrecha de las mallas, para reducir las restricciones en los taladros de las placas cuando la cadena sufre cargas repetitivas en funcionamiento. Esta avanzada tecnológica ofrece a nuestra nueva cadena Alpa Premium ASA una **resistencia a la fatiga sin precedente y cargas de rotura aumentadas** (+15% en promedio en comparación a las normas).

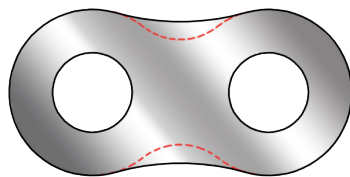

----- Perfil antigua gama Alpha

———— Perfil nueva gama Alpha Premium

Los **casquillos macizos**, realizados con las técnicas de formación de casquillos más innovadoras, permiten obtener un **ajuste perfecto** en las placas, mejorando así la resistencia a la fatiga de las cadenas

Las placas sufren un **granallado de pre-tensión** que permite la creación de restricciones compresivas a la superficie para combatir el inicio y la propagación de las fisuras de fatiga, **mejorando un 20% la resistencia a la fatiga** de las placas.

El diseño de nuestras cadenas Alpha Premium ASA permite tener **holguras muy ajustadas** en las articulaciones, contribuyendo de nuevo a mejorar la resistencia a la fatiga.

RESISTENCIA AL DESGASTE REFORZADA

La **nueva cera**, dotada de una protección **anti-desgaste y anticorrosión** aumentada, permite, por fluidización en funcionamiento, **limitar las fricciones** gracias a una mejor penetración en las articulaciones.

Los ejes fueron diseñados en la base de aceros y tratamientos térmicos cuidadosamente seleccionados que nos permiten obtener **durezas y resistencias elevadas**.

Cadenas Tipo ASA Serie Americana - Gama ALPHA Premium

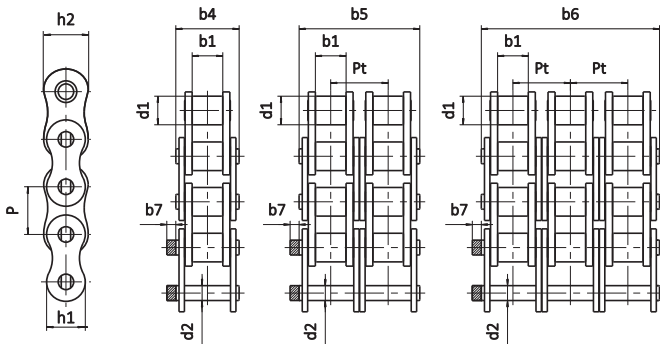

GENERALIDADES

Estas cadenas destinadas a la transmisión de potencia cumplen con las normas internacionales: ISO-606 (paso corto).

Cumplen igualmente con las normas nacionales:
 - Inglesa BS 228 (paso corto)
 - Alemanas DIN 8187 (paso corto)

En estas condiciones, nuestras cadenas son intercambiables con todas las demás cadenas fabricadas según las normas citadas.



Referencia			Paso	Dimensiones generales (mm)								Resistencia a la tracción			Peso Por Metro
				d1	b1	b4 b5 b6	d2	h1	h2	Pt	b7	ISO 606	ALPHA Premium		
ISO 606	SEDIS	P	max.	min.	max.	max.	max.	max.	max.	max.	max.	min. kN	min. kN	med. kN	kg
			SIMPLE	08A-1	40-1	12,7	7,93	7,85	16,3	3,98	12,07	11,5	.	5,4	13,9
10A-1	50-1	15,875		10,16	9,40	20,45	5,09	15,1	13,7	.	5,45	21,8	29,0	30,9	1,0
12A-1	60-1	19,05		11,91	12,58	25,4	5,96	18,1	18	.	6,1	31,3	40,0	44,1	1,6
16A-1	80-1	25,4		15,87	15,75	32,8	7,94	24,15	20,8	.	6,1	55,6	62,0	68,8	2,75
20A-1	100-1	31,75		19,05	19,05	39,6	9,53	25,4	25,4	.	7,6	87,0	99,0	110,0	4,29
24A-1	120-1	38,1		22,22	25,23	49,6	11,1	35,4	30,62	.	7,8	125,0	154,0	170,9	6,00
28A-1	140-1	44,45		25,40	25,4	53,5	12,7	42	35,7	.	8,8	170,0	178,0	193,4	7,44
32A-1	160-1	50,8		28,58	31,75	64	14,27	48,3	40,5	.	9,4	223,0	228,0	256,1	10,04
40A-1	200-1	63,5		39,67	38,10	77,90	19,85	58,00	49,8	.	12,6	347,0	380,0	418,0	16,70
48A-1	240-1	76,2	47,60	47,60	94,50	23,80	71,80	64,2	.	11,5	500,0	700,0	730,0	23,70	
DOBLE	08A-2	40-2	12,7	7,93	7,85	30,8	3,98	12,07	11,5	14,38	5,4	27,8	36,0	39,6	1,2
	10A-2	50-2	15,875	10,16	9,40	38,9	5,09	15,1	13,7	18,11	5,1	43,6	58,0	61,9	2,0
	12A-2	60-2	19,05	11,91	12,58	48,3	5,96	18,1	18	22,78	6,1	62,6	80,0	88,3	2,73
	16A-2	80-2	25,4	15,87	15,75	62,3	7,94	24,15	20,8	29,29	5,8	111,2	124,0	137,8	5,48
	20A-2	100-2	31,75	19,05	19,05	75,5	9,53	25,4	25,4	35,76	7,6	174,0	198,0	220,0	8,29
	24A-2	120-2	38,1	22,22	25,23	95,3	11,1	35,4	30,62	45,44	7,6	250,0	307,9	341,7	11,88
	28A-2	140-2	44,45	25,40	25,4	102,6	12,7	42	35,7	48,87	8,4	340,0	356,0	387,0	14,76
	32A-2	160-2	50,8	28,58	31,75	123	14,27	48,3	40,5	58,55	9,1	446,0	456,0	512,2	19,9
	40A-2	200-2	63,5	39,67	38,10	150,20	19,85	58,00	49,8	71,55	11,9	694,0	760,0	832,0	33,20
48A-2	240-2	76,2	47,60	47,60	182,20	23,80	71,80	64,2	87,83	11,7	1 000,0	1 400,0	1 460,0	47,25	
TRIPLE	08A-3	40-3	12,7	7,93	7,85	45,3	3,98	12,07	11,5	14,38	5,3	41,7	54,1	59,4	1,8
	10A-3	50-3	15,875	10,16	9,40	57	5,09	15,1	13,7	18,11	5	65,4	87,0	92,8	2,98
	12A-3	60-3	19,05	11,91	12,58	71,1	5,96	18,1	18	22,78	6,1	93,9	120,0	132,4	4,08
	16A-3	80-3	25,4	15,87	15,75	91,8	7,94	24,15	20,8	29,29	5,5	166,8	186,0	206,6	8,16
	20A-3	100-3	31,75	19,05	19,05	112,1	9,53	25,4	25,4	35,76	7	261,0	297,0	330,0	12,4
	24A-3	120-3	38,1	22,22	25,23	140,9	11,1	35,4	30,62	45,44	7,4	375,0	461,9	512,6	17,75
	28A-3	140-3	44,45	25,40	25,4	152,4	12,7	42	35,7	48,87	7,4	510,0	534,0	580,4	22,08
	32A-3	160-3	50,8	28,58	31,75	182	14,27	48,3	40,5	58,55	8,8	669,0	684,0	768,4	29,76
	40A-3	200-3	63,5	39,67	38,10	222,20	19,85	58,00	49,8	71,55	11,5	1 041,0	1 140,0	1 248,0	49,7
48A-3	240-3	76,2	47,60	47,60	270,00	23,80	71,80	64,2	87,83	11,8	1 500,0	2 100,0	2 190,0	70,5	

Versiones Delta®, reforzadas H y de paso doble sobre pedido.

Elementos de unión y accesorios: Disponibles también para cadenas dobles y triples

N° 205



Eslabón exterior para remachar
Piezas comunes a todas las cadenas

N° 206



Eslabón de unión con clip
Valido para las cadenas de paso: 9,525 hasta 31,75 mm

N° 208



Eslabón de unión con pasadores
Valido para las cadenas de paso: 25,4 hasta 63,5 mm

N° 216



Eslabón acodado simple con pasador
Valido para las cadenas de paso: 9,525 hasta 63,5 mm

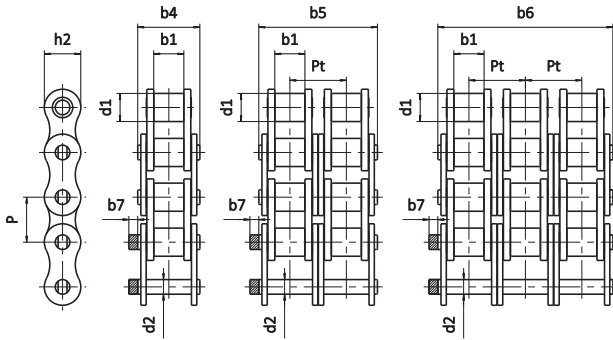

GENERALIDADES

Estas cadenas destinadas a la transmisión de potencia cumplen con las normas internacionales: ISO-606 (paso corto) y ISO 1275 (paso doble).

Cumplen igualmente con las normas nacionales:
 - Inglesa BS 228 (paso corto)
 - Alemanas DIN 8187 (paso corto) y DIN 8181 (paso doble)

En estas condiciones, nuestras cadenas son intercambiables con todas las demás cadenas fabricadas según las normas citadas.



	Referencia		Paso	Dimensiones generales (mm)							Resistencia a la tracción		Peso Por Metro (Kg/m)
	Ref	SEDIS	P	d1	b1	b4 b5 b6	d2	h2	Pt	b7	NORME ISO 606	RECORD®	
				max	min	max	max	max		max	min	min	
SIMPLE	25-1	CA1N025000	6,35	3,30	3,18	7,90	2,31	5,80	-	2,5	3,6	3,50	0,15
	35-1	CA1N035000	9,525	5,08	4,77	12,40	3,58	8,65	-	3,3	7,90	7,90	0,33
	40-1	CA1N040000	12,70	7,92	7,85	17,40	3,97	12,00	-	3,9	13,9	14,10	0,63
	50-1	CA1N050000	15,875	10,16	9,40	20,20	5,08	15,00	-	4,1	21,8	22,20	1,04
	60-1	CA1N060000	19,05	11,91	12,58	26,90	5,96	18,00	-	4,6	31,3	31,80	1,52
	80-1	CA1N080000	25,40	15,87	15,75	33,50	7,94	24,10	-	5,4	55,6	56,60	2,60
	100-1	CA1N100000	31,75	19,05	18,90	41,10	9,54	30,10	-	6,1	87,0	88,50	4,01
	120-1	CA1N120000	38,10	22,22	25,40	49,90	11,10	36,20	-	6,6	125,0	125,00	5,56
	140-1	CA1N140000	44,45	25,40	25,40	53,90	12,70	42,20	-	7,0	170,0	170,00	7,44
	150-1	CA1N160000	50,80	28,58	31,75	63,90	14,27	48,20	-	7,0	223,0	225,00	10,04
200-1	CA1N200000	63,50	39,67	38,10	78,10	19,84	60,30	-	9,0	347,0	348,00	16,70	
DOBLE	40-2	CA2N040000	12,70	7,92	7,85	30,60	3,97	12,00	14,38	3,9	27,8	28,20	1,25
	50-2	CA2N050000	15,875	10,16	9,40	38,50	5,08	15,00	18,11	4,1	43,6	44,50	2,06
	60-2	CA2N060000	19,05	11,91	12,58	49,70	5,96	18,00	22,78	4,6	62,6	63,60	3,01
	80-2	CA2N080000	25,40	15,87	15,75	62,70	7,94	24,10	29,78	5,4	111,2	113,30	5,15
	100-2	CA2N100000	31,75	19,05	18,90	75,70	9,54	30,10	35,76	6,1	174,0	174,00	7,70
	120-2	CA2N120000	38,10	22,22	25,40	95,30	11,11	36,20	45,44	6,6	250,0	250,00	10,96
	140-2	CA2N140000	44,45	25,40	25,40	102,80	12,70	42,20	48,87	7,0	340,0	350,00	14,76
	160-2	CA2N160000	50,80	28,58	31,45	122,30	14,27	48,20	58,55	7,0	446,0	460,00	19,90
200-2	CA2N200000	63,50	39,67	38,10	149,50	19,84	60,30	71,55	9,0	694,0	700,00	33,20	
TRIPLE	40-3	CA3N040000	12,70	7,92	7,85	45,30	3,97	12,00	14,38	3,9	41,7	42,30	1,98
	50-3	CA3N050000	15,875	10,16	9,40	56,80	5,08	15,00	18,11	4,1	65,4	66,70	3,07
	60-3	CA3N060000	19,05	11,91	12,58	72,60	5,96	18,00	22,78	4,6	93,9	95,40	4,51
	80-3	CA3N080000	25,40	15,87	15,75	91,90	7,94	24,10	29,78	5,4	166,8	170,00	7,71
	100-3	CA3N100000	31,75	19,05	18,90	113,00	9,54	30,10	35,76	6,1	261,0	265,50	11,86
	120-3	CA3N120000	38,10	22,22	25,40	141,70	11,11	36,20	45,44	6,6	375,0	380,70	17,01
	140-3	CA3N140000	44,45	25,40	25,40	152,40	12,70	42,20	48,87	7,0	510,0	517,00	22,64
	160-3	CA3N160000	50,80	28,58	31,75	182,90	14,27	48,20	58,55	7,0	669,0	680,00	29,22
200-3	CA3N200000	63,50	39,67	38,10	223,50	19,84	60,30	71,55	9,0	1041,0	1060,00	49,21	
Cadenas ASA INOX													
SIMPLE	40-1	C11N040000	12,70	7,97	7,85	11,25	3,93	12,00	-	5,1			
	50-1	C11N050000	15,875	10,16	9,66	13,90	5,04	15,00	-	6,5			
	60-1	C11N060000	19,05	11,95	12,65	17,81	5,91	18,00	-	7,6			
Cadenas ASA reforzadas													
SIMPLE	50H	CA1N050H000	15,875	10,16	9,40	22,10	5,07	14,48	-	2,4	21,7	21,77	1,20
	60H	CA1N060H000	19,05	11,91	12,58	31,20	5,96	18,00	-	4,6	31,3	31,80	1,81
	80H	CA1N080H000	25,40	15,87	15,75	38,00	7,94	24,10	-	5,4	55,6	56,50	3,00
	100H	CA1N100H000	31,75	19,05	18,90	45,40	9,54	30,10	-	6,1	88,50	88,50	4,38
	120H	CA1N120H000	38,10	22,22	25,23	55,10	11,11	36,20	-	6,6	127,0	127,00	6,61
	140H	CA1N140H000	44,45	25,40	25,22	60,40	12,71	42,20	-	7,4	172,40	172,40	8,33
Cadenas ASA de paso doble con placas resacas según norma ISO 1275													
SIMPLE	C2040	CC1N2040000	25,40	7,92	7,85	17,80	3,96	11,66	-	3,9	13,9	14,12	0,49
	C2050	CC1N2050000	31,75	10,16	9,40	21,80	5,08	14,58	-	4,1	21,8	22,26	0,81
	C2060	CC1N2060000	38,10	11,91	12,58	26,90	5,94	18,06	-	4,6	31,3	31,77	1,20
	C2080	CC1N2080000	50,80	15,88	15,75	33,50	7,92	24,05	-	5,4	56,1	56,68	2,10

Elementos de unión y accesorios: Disponibles también para cadenas dobles y triples

N° 005



Eslabón exterior para remachar

N° 006



Eslabón de unión con clip

N° 008



Eslabón de unión con pasadores

N° 016



Eslabón acodado simple con pasador



N° 021





Eslabón acodado doble

Los eslabones de union

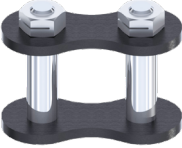
Disponibilidad de eslabones:

		Cadena BS tipo B	Cadena ANSI tipo A
	N° 205 Eslabón exterior para remachar Este eslabón se compone de 2 ejes remachados en una placa exterior. La otra placa es montada a fuerza en los ejes cuyas extremidades son remachadas después del montaje de la placa.	X	X
	N° 206 Eslabón de unión con clip 2 ejes son remachados en una placa exterior. La placa móvil es mantenida por un clip especial. La parte cerrada del clip debe ser orientada en el sentido de rotación de la cadena. Para las cadenas BS, estos eslabones son entregados con ejes Delta® para una mejor resistencia al desgaste.	X (≤31,75mm)	X (≤ 25,4mm)
	N° 208 Eslabón de unión con pasadores Utilizado a partir del paso 25,4mm para la cadenas Delta® y a partir del paso 31,75mm en versión Alpha Premium. Puede ser de tipo « con holgura » o « con apriete » para las cadenas tipo B.	X (≥ 31,75mm o ≥ 25,4mm)	X (≥ 31,75mm)
	N° 209 Eslabón de unión con tuercas Las extremidades de los ejes son roscados para recibir una tuerca autoblocante. El juego de la placa móvil es eliminado por el asiento cónico del eje: Especificidad SEDIS	X (≥ 31,75mm)	

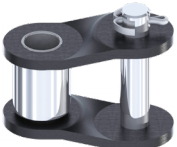
Los eslabones acodados

	N° 216 Eslabón acodado simple con pasador Utilizado para obtener una cadena de un número impar de eslabones a partir del paso 12,7mm. Estos eslabones son de ejes desmontables.	X	X
	N° 217 Eslabón acodado simple con tuerca autoblocante. Utilizado para obtener una cadena de un número impar de eslabones. La holgura de la placa móvil es eliminado por el asiento cónico del eje. Montaje más fiable que el eslabón 216.	X (≥ 31,75mm, excepto 76,2)	
	N° 221 Eslabón acodado doble Utilizado para obtener una cadena de un número impar de eslabones. Se compone de un eslabón interior y de un eslabón acodado unido por un eje remachado. Para las cadenas BS, estos eslabones son entregados con ejes Delta® para una mejor resistencia al desgaste.	X (≤ 38,10mm)	

CADENAS DE
TRANSMISIÓN
ESPECIALES &
ADAPTADAS



Cadenas con Placas Rectas - derivadas de la Norma ISO-606

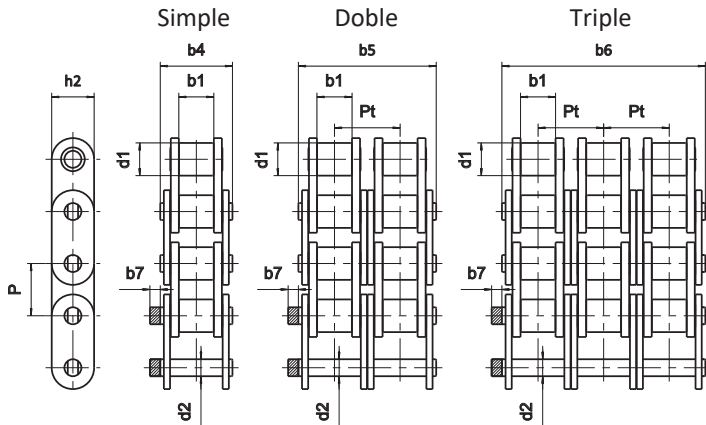

APLICACIONES

Transporte de productos



Gama Alpha Premium & Delta

Dimensiones en mm

Referencia	GAMA SEDIS						Dimensiones generales (mm)							Resistencia a la tracción (kN)							Peso Por Metro			
	ISO 606	SEDIS	Paso P	ALPHA Premium	ALPHA Premium INOX	DELTA® HR	DELTA TITANIUM 2	CADENA VERTE	d1	b1	b4 b5 b6	d2	h2	Pt	b7	ISO 606	ALPHA Premium	ALPHA Premium INOX	DELTA® HR	DELTA TITANIUM 2		LUB FREE VERTE	DELTA® VERTE	kg
				max.	min.	max.	max.	max.	max.	min.	min.	min.	min.	min.	min.	min.	min.	min.	min.					
Cadenas serie BS Europea																								
SIMPLE	06B-1	2ND 3N	9,525	x	x	x	x		6,35	4,10	10,25	3,28	8,2	.	2,1	.	9,0	.	9,0	9,0	.	.	0,35	
	08B-1	7NNE	12,7	x	x	x	x	(1)	8,51	7,75	16,60	4,45	11,8	.	1,5	17,8	18,2	13,3	18,2	18,2	18,2	.	0,72	
	10B-1	11NNE	15,875	x	x	x	x	(1)	10,16	9,65	19,00	5,08	13,7	.	1,5	22,2	23,0	14,2	23,0	23,0	23,0	.	0,96	
	12B-1	13NNE	19,05	x	x	x	x	(1)	12,07	11,68	22,30	5,72	16,2	.	1,5	28,9	30,5	16,6	30,5	30,5	30,5	30,5	30,5	1,25
	16B-1	15TNE	25,4	x	x	x	x	(1)	15,88	17,02	35,10	8,28	20,8	.	3,0	60,0	66,0	39,0	75,0	75,0	66,0	66,0	66,0	2,70
	20B-1	17TNE	31,75	x	x	x	x	(2)	19,05	19,56	40,50	10,19	25,4	.	8,5	95,0	105,0	46,0	110,0	110,0	.	99,0	3,90	
	24B-1	18TNE	38,1	x	x	x	x	(2)	25,40	25,40	53,10	14,63	33,4	.	8,5	160,0	170,0	81,0	170,0	170,0	.	160,0	7,40	
	32B-1	22TNE	50,8	x	x	x	x	(2)	29,10	30,95	63,60	17,81	42,3	.	10,4	250,0	270,0	.	300,0	300,0	.	250,0	10,00	
DOBLE	06B-2	203N	9,525	x	x	x	x		6,35	5,77	23,10	3,28	8,2	10,24	2,1	16,9	18,0	9,8	18,0	18,0	.	.	0,74	
	08B-2	207NNE	12,7	x	x	x	x	(1)	8,51	7,75	30,60	4,45	11,8	13,92	1,5	31,1	36,4	26,6	36,4	36,4	36,4	.	1,46	
	10B-2	211NNE	15,875	x	x	x	x	(1)	10,16	9,65	35,75	5,08	13,7	16,59	1,5	44,5	46,0	28,4	46,0	46,0	46,0	.	1,88	
	12B-2	213NNE	19,05	x	x	x	x	(1)	12,07	11,68	41,80	5,72	16,2	19,46	1,5	57,8	61,0	37,2	61,0	61,0	61,0	61,0	61,0	2,44
	16B-2	215TNE	25,4	x	x	x	x	(1)	15,88	17,02	68,00	8,28	20,8	31,88	3,0	106,0	132,0	78,0	150,0	150,0	132,0	132,0	5,89	
	20B-2	217TNE	31,75	x	x	x	x	(2)	19,05	19,56	79,70	10,19	25,4	36,45	8,5	170,0	210,0	92,0	220,0	220,0	.	198,0	7,70	
	24B-2	218TNE	38,1	x	x	x	x	(2)	25,40	25,40	101,80	14,63	33,4	48,36	8,5	280,0	360,0	162,0	360,0	360,0	.	320,0	14,70	
	32B-2	222TNE	50,8	x	x	x	x	(2)	29,21	30,95	121,60	17,81	42,3	58,55	10,4	450,0	540,0	.	600,0	600,0	.	500,0	19,80	
TRIPLE	06B-3	303N	9,525	x	x	x	x		6,35	5,77	33,00	3,28	8,2	10,24	2,1	24,9	27,0	.	27,0	27,0	.	.	1,10	
	08B-3	307NNE	12,7	x	x	x	x	(1)	8,51	7,75	44,60	4,45	11,8	13,92	1,5	44,5	54,6	39,9	54,6	54,6	54,6	.	2,14	
	10B-3	311NNE	15,875	x	x	x	x	(1)	10,16	9,65	52,30	5,08	13,7	16,59	1,5	66,7	69,0	42,6	69,0	69,0	69,0	.	2,80	
	12B-3	313NNE	19,05	x	x	x	x	(1)	12,07	11,68	61,40	5,72	16,2	19,46	1,5	86,7	91,5	49,8	91,5	91,5	91,5	91,5	91,5	3,55
	16B-3	315TNE	25,4	x	x	x	x	(1)	15,88	17,02	99,90	8,28	20,8	31,88	3,0	160,0	198,0	117,0	225,0	225,0	198,0	198,0	8,40	
	20B-3	317TNE	31,75	x	x	x	x	(2)	19,05	19,56	116,10	10,19	25,4	36,45	8,5	250,0	315,0	138,0	330,0	330,0	.	297,0	11,50	
	24B-3	318TNE	38,1	x	x	x	x	(2)	25,40	25,40	150,20	14,63	33,4	48,36	8,5	425,0	540,0	243,0	540,0	540,0	.	480,0	22,20	
	32B-3	322TNE	50,8	x	x	x	x	(2)	29,21	30,95	179,80	17,81	42,3	58,55	10,4	670,0	810,0	.	900,0	900,0	.	750,0	29,60	

Versiones ANSI y versiones de paso doble ANSI sobre pedido.
 (1): Referencias en versión Lub Free. En versión Delta®VERTE, consútenlos
 (2): Referencias disponibles en versión Delta®VERTE únicamente

Gama Record

Dimensiones en mm

Referencia	Paso P	Gama Record	Dimensiones generales (mm)							Resistencia a la tracción (kN)				Peso Por Metro (Kg/m)				
			ISO 606	SEDIS	Record	Record nickel	d1	b1	b4 b5 b6	d2	h2	Pt	b7	ISO 606	RECORD	RECORD nickel	RECORD	RECORD nickel
							max	min	max	max	max	max	max	min	min	min	min	min
SIMPLE	06B-1	CC1N06B000	9,525	x			6,35	5,72	13,15	3,28	8,20	-	3,65	8,9	10,40	-	0,41	0,41
	08B-1	CC1N08B000	12,70	x	x		8,51	7,75	16,60	4,45	11,80	-	1,5	17,8	17,80	17,80	0,72	0,72
	10B-1	CC1N10B000	15,875	x	x		10,16	9,65	19,00	5,08	14,70	-	1,5	22,2	22,20	22,20	0,96	0,96
	12B-1	CC1N12B000	19,05	x	x		12,07	11,68	22,30	5,72	16,10	-	1,5	28,9	29,00	29,00	1,25	1,25
	16B-1	CC1N16B000	25,40	x	x		15,88	17,02	36,10	8,27	21,00	-	5,4	60,0	60,00	60,00	3,34	3,34
DOBLE	08B-2	CC2N08B000	12,70		x		8,51	7,75	31,00	4,45	11,80	13,92	3,9	31,1	-	32,00	-	1,32
	10B-2	CC2N10B000	15,875		x		10,16	9,65	36,20	5,08	14,70	16,59	4,1	44,5	-	44,50	-	1,66
	12B-2	CC2N12B000	19,05		x		12,07	11,68	42,20	5,72	16,10	19,46	4,6	57,8	-	57,80	-	2,29
	16B-2	CC2N16B000	25,40		x		15,88	17,02	68,00	8,27	21,00	31,88	5,4	106,0	-	114,70	-	5,89

APLICACIONES

Transporte en acumulación de cargas directamente sobre la cadena, especialmente en el caso de productos abrasivos. En estas aplicaciones se recomienda utilizar la versión Delta®. Ejemplo: ladrillos, tejas, materiales de construcción.

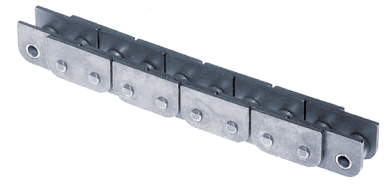

Forma de placas vaciadas

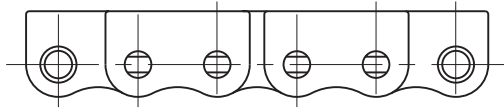

Forma de placas rectas

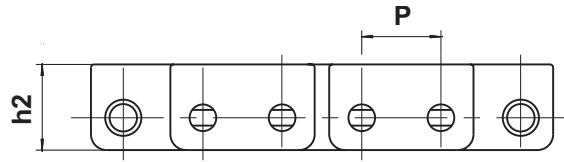

Dimensiones en mm

Referencia		Paso P	VERSIÓN		Forma de las placas	d1 max.	b1 min.	b4 max.	h2	E	Resistencia a la tracción kN
ISO 606	SEDIS		ALPHA Premium	DELTA® HR							
	10N	15,875	x	x	Vaciadas	10,16	6,50	16,4	18,0	11,1	23
10B-1	11N	15,875	x	x	Vaciadas	10,16	9,65	19,0	18,0	11,1	23
12A-1	60-1	19,05	x	x	Rectas	11,91	12,65	25,4	22,3	14,1	38

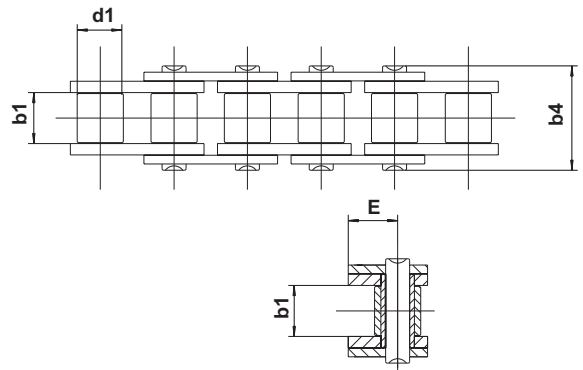

Cadenas de cinta Transportadora

Estas cadenas llamadas de "cinta" se derivan siempre de las cadenas de placas rectas. Conservan todas sus características, en cuanto a las medidas laterales. Pueden ser de placas laterales por uno o ambos lados. La base puede ser una cadena simple, doble o triple.

APLICACIONES

Transporte de piezas ligeras depositados en la cadena, en acumulación. El número de placas limita la presión de contacto, la posibilidad de que las piezas se marquen.



Ejemplo: cadena básica 7NNE

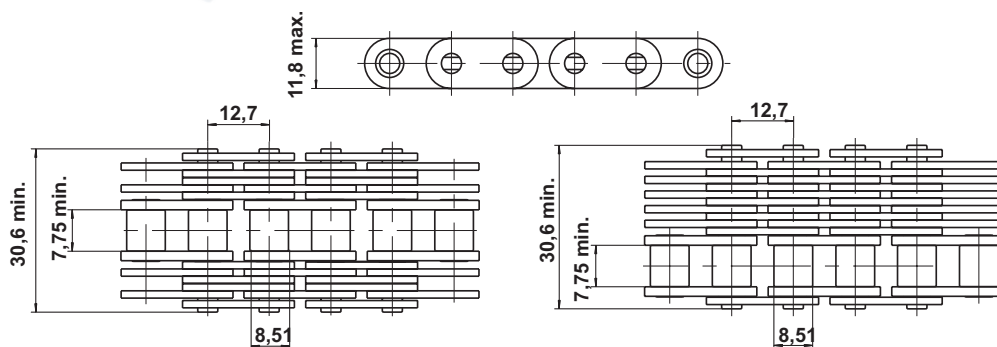

Cadenas con Ejes Huecos

APLICACIONES

Realización de transportadores constituidos en 2 cadenas montadas en paralelo y unidos por barras. Ejemplos: Transporte de aerosoles, tubos de pasta de diente, maquinas de empaque y de acondicionamiento.

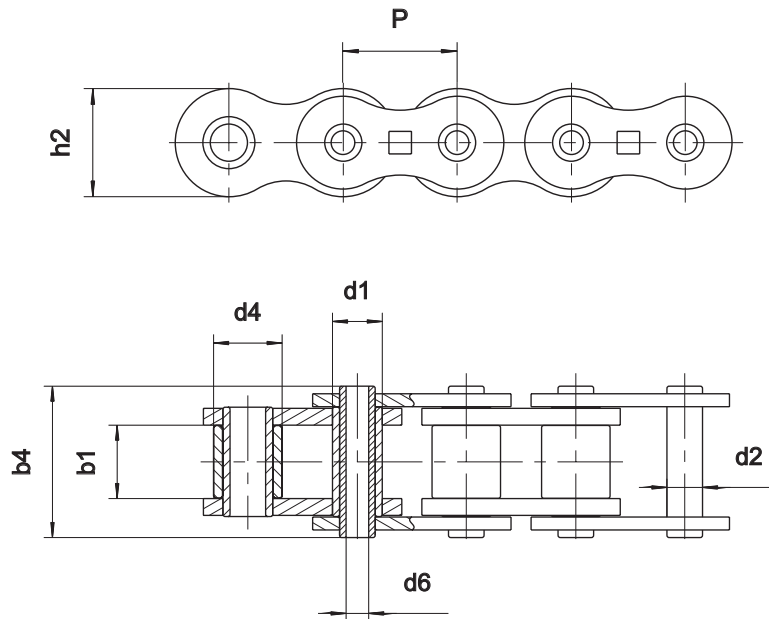

Dimensiones en mm

Referencia	Paso	GAMA SEDIS				d1	d4	b1	b4	d2	d6	h2	Superficie nominal de trabajo	Resistencia a la tracción				Peso Por Metro
		ALPHA Premium	ALPHA Premium INOX	DELTA® HR	DELTA TITANIUM 2									ALPHA Premium	ALPHA Premium INOX	DELTA® HR	DELTA TITANIUM 2	
SEDIS	P					max.	max.	min.	max.	max.	min.	max.	mm ²	min. kN	min. kN	min. kN	min. kN	kg
7C40	12,7	x				8,51		7,75	16,50	6,55	4,00	11,80	73	11,1				0,58
7C45	12,7	x				8,51		7,75	16,50	6,55	4,50	11,80	73	11,1				0,53
13C	19,05	x				12,07		11,68	23,00	8,25	6,10	18,30	128	24,0				1,07
80C	25,4	x				15,88		15,87	32,60	11,58	8,05	24,00	260	41,2				2,00
5508-03	25,4	x	(1)				17,10	19,90	35,70	11,11	8,20	20,80	292	44,0	15,0			2,40
5508-06	25,4	x				14,11		19,90	35,70	11,11	8,20	20,80	292	44,0				2,30
A55BC	41,75	x	(1)				17,10	19,90	35,70	11,11	8,20	21,65	292	26,5	17,6			1,43
A155TS	41,75	x		x	x		17,10	19,90	35,70	11,11	8,20	25,26	292	49,0		49,0	49,0	1,90
ZC50B50	50,8	x				22,51		19,00	46,60	17,10	12,50	32,00	540	60,0				3,70
ZC50S50	50,8	x					29,34	19,00	46,60	17,10	12,50	32,00	540	60,0				4,50
ZC60B60	60	x				22,51		19,00	46,60	17,10	12,50	32,00	540	60,0				3,40
ZC60S60	60	x					29,34	19,00	46,60	17,10	12,50	32,00	540	60,0				4,00
S800	80	x					29,00	31,00	53,10	17,10	12,50	40,00	660	70,0				5,30

(1): Realizable en versión inoxidable. Consúltenos para las dimensiones

Otras cadenas de mantenimiento de ejes huecos: ver catálogo *Manutención – cadenas MC27, MC55, MC110.*

Cadena 7N (08B-1)
N° 5272-74

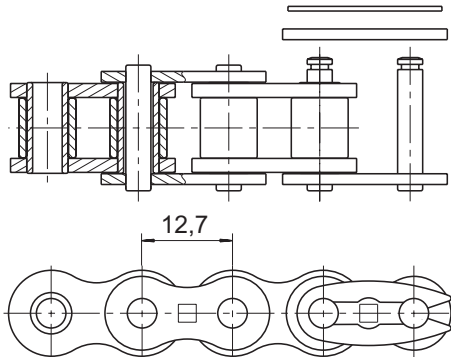

Radio de la instalación: R = 400mm min



Paso medio de la cadena = 12,94mm

Se utiliza con piñones para cadena 7N con 17 dientes máximo.

Cadena tipo 60-1NE
N° 5312-53

Ejemplo de utilización: Elevador de botellas

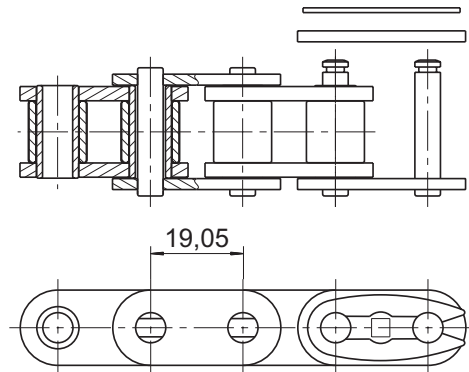

Radio de la instalación: R = 650mm min



Paso medio de la cadena = 19,3mm

Se utiliza con piñones para cadena 60-1 NE con 17 dientes máximo.

Cadena 15T (16B-1)
N° 5811-32

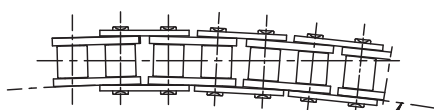
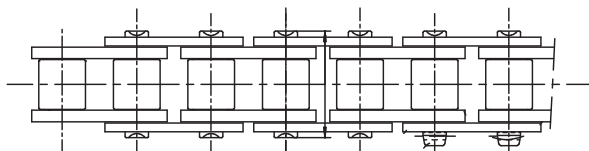
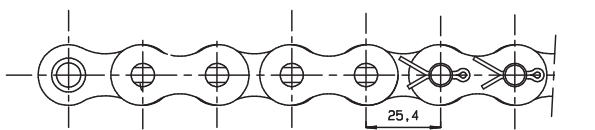

Radio de la instalación: R = 3000mm min

Versión 50-1 de eje «barril» :
N° 5245-58

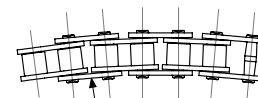
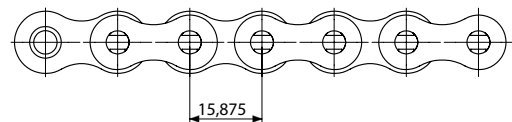
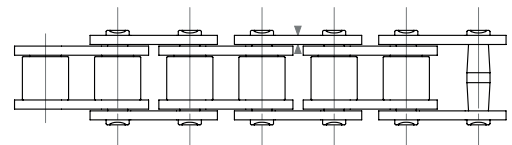

Radio de la instalación: R = 400mm min

Versión 80-1 de eje «barril» : 5294-33

Cadenas de Acumulación - cadenas derivadas de la norma ISO 606

APPLICATIONS

Transporte de bandejas, pallets, trineos etc... Estos se apoyan en los rodillos (centrales o laterales) y pueden así ser inmovilizados en acumulación mientras que la cadena conserve su movimiento.

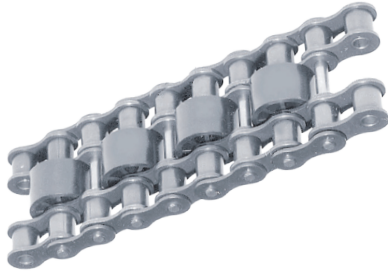

Los rodillos son de **acero** o de **plástico**.
 Para mejorar el arrastre de las cargas (aceleración) dos posibilidades:
 1- Utilizar cadenas de rodillos **QUE GIRAN SOBRE CASQUILLOS**,
 2- Utilizar **RESORTES FRENOS** para frenar los rodillos en rotación.
Consúltenos

Piñón correspondiente

Referencia de la cadena básica		Paso	2Pt	B1	B3	hg
ISO 606	SEDIS	mm				min.
06B-3	303N	9,525	20,48	5,2	25,6	8,0
08B-3	307N	12,7	27,84	7,0	34,9	10,0
10B-3	311N	15,875	33,18	9,0	42,1	12,0
12B-3	313N	19,05	38,92	10,8	49,8	15,0
16B-3	315T	25,4	63,76	15,8	76,6	18,5
20B-3	317T	31,75	72,90	18,2	91,0	23,5
24B-3	318T	38,1	96,72	23,6	120,3	26,0

TIPO A

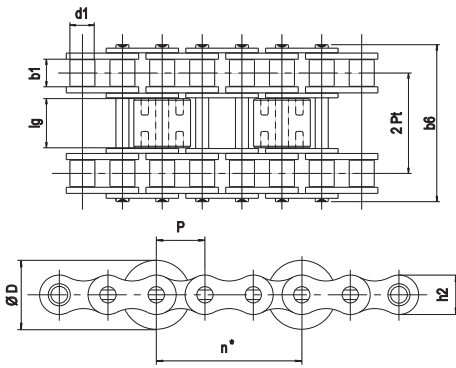

Característica: *n = número de paso P entre 2 rodillos
 n mínimo = 2
 Frecuencia « n » a especificarnos en el pedido

TIPO C

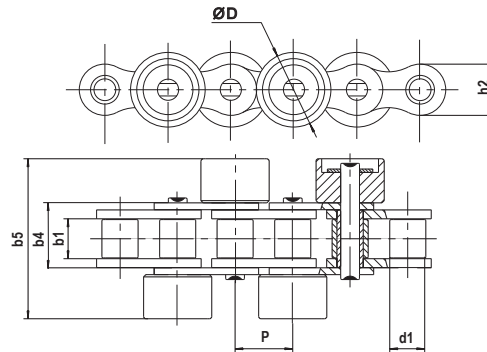

Característica: el montaje de rodillos escalonados todos los pasos permite el transporte de cargas de corta longitud

TIPO D

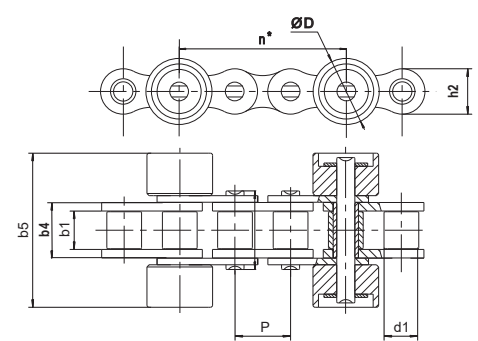

Característica: *n = número de paso P entre 2 rodillos
 n mínimo = 2
 Frecuencia « n » a especificarnos en el pedido

Dimensiones en mm

Referencia	ISO 606	SEDIS	Paso	GAMA SEDIS				d1	ØD	lg	b1	b4	b5	b6	Pt	Resistencia mínima a la tracción (kN)			
				ALPHA Premium	DELTA® HR	DELTA TITANIUM 2	CADENA VERTE									ALPHA Premium	DELTA® HR	DELTA TITANIUM 2	VERTE
			P					max.	min.	min.	max.	max.	max.						
TIPO A																			
06B-3	303N	9,525	x	x	x		6,35	14,0	7,4	5,77	.	.	33,00	10,24	17,6	18,0	18,0	.	
08B-3	307N	12,7	x	x	x	(1)	8,51	18,0	9,9	7,75	.	.	44,60	13,92	36,4	36,4	36,4	33,2	
10B-3	311N	15,875	x	x	x	(1)	10,16	22,0	11,7	9,65	.	.	52,30	16,59	46,0	46,0	46,0	37,2	
12B-3	313N	19,05	x	x	x	(1)	12,07	28,0	15,5	19,0	11,68	.	.	61,40	19,46	61,0	61,0	61,0	
16B-3	315T	25,4	x	x	x	(1)	15,88	35,0	24,4	17,02	.	.	99,90	31,88	132,0	150,0	150,0	132,0	
20B-3	317T	31,75	x	x	x		19,05	45,0	35,1	19,56	.	.	116,10	36,45	210,0	220,0	220,0	.	
24B-3	318T	38,1	x	x	x		25,40	50,0	47,0	25,40	.	.	150,20	48,36	360,0	360,0	360,0	.	
TIPO C																			
08B	7N	12,7	x	x	x		8,51	15,8	.	7,75	16,60	33,00	.	.	18,2	18,2	18,2	.	
10B	11N	15,875	x	x	x		10,16	22,0	.	9,65	19,00	42,00	.	.	23,0	23,0	23,0	.	
12B	13N	19,05	x	x	x		12,07	25,0	.	11,68	22,30	48,00	.	.	30,5	30,5	30,5	.	
TIPO D																			
08B	7N	12,7	x	x	x		8,51	15,8	.	7,75	16,60	33,00	.	.	18,2	18,2	.	.	
10B	11N	15,875	x	x	x		10,16	22,0	.	9,65	19,00	42,00	.	.	23,0	23,0	.	.	
12B	13N	19,05	x	x	x		12,07	25,0	.	11,68	22,30	48,00	.	.	30,5	30,5	.	.	

(1): Referencias en versión Lub Free. En versión Delta®VERTE, consúltenos

Varias otras versiones posibles. Consúltenos.

APLICACIONES

Transferencia de piezas a varios puestos de trabajo, transportadores, dispositivos de indexado y instalaciones de elevación

ENVÍO POSIBLE DENTRO 48 HORAS

Para las referencias indicadas

50M MÁXIMO (consúltenos)



La principal ventaja de este tipo de cadena transportadora es que el esfuerzo se aplica sin par de basculación en el centro de la cadena. Estos ejes se montan según la disposición elegida sobre el pedido. En el caso de ejes de longitudes diferentes, deberán consultarnos.

ASIMÉTRICO

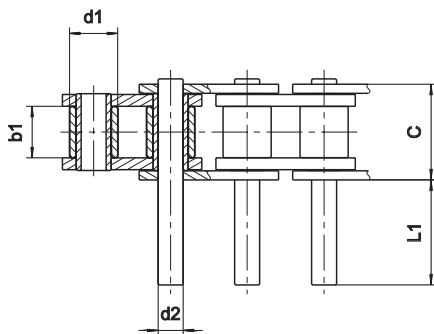

SIMÉTRICO

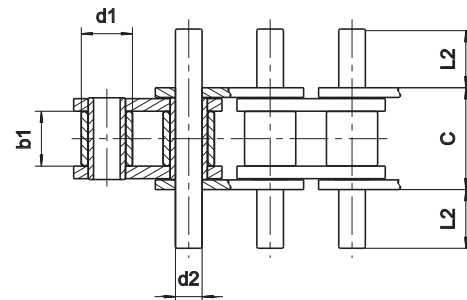

Dimensiones en mm

Referencia		Paso	GAMA SEDIS					d1	b1	c	d2	L1								L2															
ISO 606	SEDIS		ALPHA Premium	ALPHA Premium INOX	DELTA® HR	DELTA Titanium 2	CADENA VERTE																												
			x	x	x	x	x					max.	min.	max.	max.																				
06B-1	3N	9,525	x		x	x		6,35	5,77	11,01	3,28	11,1	21,7									5,8	11,1												
08B-1	7N	12,7	x	x	x	x	(1)	8,51	7,75	14,43	4,45	3,5	15,2	29,2									2,2	8,1	15,1										
10B-1	11N	15,875	x	x	x	x	(1)	10,16	9,65	16,95	5,08	4,3	11,2	17,8	21	24,8	34,4	39,1									2,6	6,1	9,4	11,0	12,9	17,7	20,0		
12B-1	13N	19,05	x	x	x	x	(1)	12,07	11,65	19,75	5,72	10,4	14,1	20,9	40,5									5,8	7,6	11,0	20,8								
16B-1	15T	25,4	x	x	x	x	(1)	15,88	17,02	32,09	8,28	8,7	18,7	21,9	33,3	65	98,4	130,3	194									5,0	10,0	11,6	17,3	33,2	49,9	65,8	97,6
20B-1	17T	31,75	x	x	x	x	(2)*	19,05	19,56	36,80	10,19	6,6	10,3	14,0	21,5	25,4	38,4	54,4	74,9									4,2	6,0	7,9	11,6	13,6	20,1	28,1	38,3
24B-1	18T	38,1	x	x	x	x	(2)*	25,40	25,40	48,72	14,63	11,7	16,9	37,4	51,1	58,3	79,7	99,5	341,4									6,8	9,4	19,7	26,5	30,1	40,8	50,7	171,7
28B-1	20T	44,45	x		x	x	(2)	27,94	30,99	60,00	15,90	22,0	48,1	62,5	122,4									12,1	25,2	32,4	62,3								
32B-1	22T	50,8	x		x	x	(2)	29,21	30,99	58,62	17,81	19,5	61,8	44,2	69,0	120,7	179,3	294,6									10,9	32,1	23,3	35,7	61,5	90,8	148,7		
40B-1	23T	63,5	x		x	x	(2)	39,37	38,10	72,70	22,89	30,0	62,2	76,4	149,0	221,4	294,4									16,5	32,6	39,7	76,0	112,2	148,7				
48B-1	24T	76,2	x		x	x		48,26	47,70	91,40	29,22	35,5	95,7	186,9									19,4	49,5	95,1										

(1): Referencias en versión Lub Free. En versión Delta®VERTE, consúltenos

(2): Referencias disponibles en versión Delta®VERTE únicamente

* El diámetro del eje es distinto. Consúltenos.

Para enterarse de las resistencias a la tracción de las cadenas hay que referirse a las tablas de páginas 18 y 19.

Otras ejecuciones posibles:

- en cadenas dobles
- en cadenas tipo A (serie Americana)

EMPAREJAMIENTO POSIBLE PARA MÁS PRECISIÓN..

Otras disposiciones y posibilidades

EJES ASIMÉTRICOS ALTERNOS

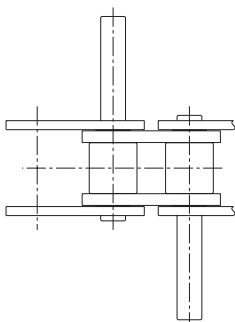

EJES ROSCADOS

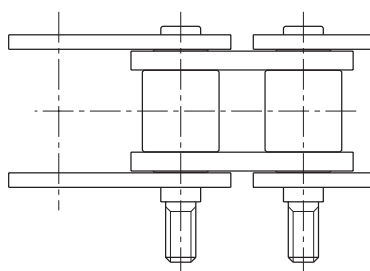

EJES DE UNIÓN

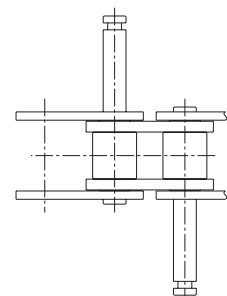

Cadenas con Aletas a 90° tipo "K" - conformes a la norma ISO 606

APLICACIONES

Transportadores y maquinas especiales, montaje en transportadores usando 2 o varias cadenas en paralelo.

ENVÍO POSIBLE DENTRO 48 HORAS

Para las referencias indicadas

50M MÁXIMO (consúltenos)

EMPAREJAMIENTO POSIBLE PARA MÁS PRECISIÓN.

K1C



K3L

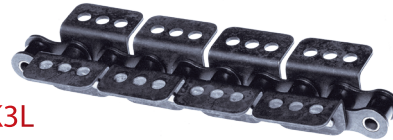

**** ALETAS K1C CADA 2 PASOS DE UN LADO EN EL ESLABÓN EXTERIOR DISPONIBLES EN STOCK**

K1C: Aleta corta con 1 taladro

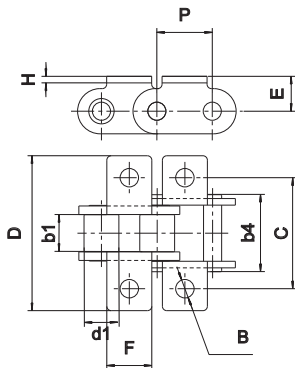

K1L: Aleta larga con 1 taladro
K2L: Aleta larga con 2 taladros
K3L: Aleta larga con 3 taladros

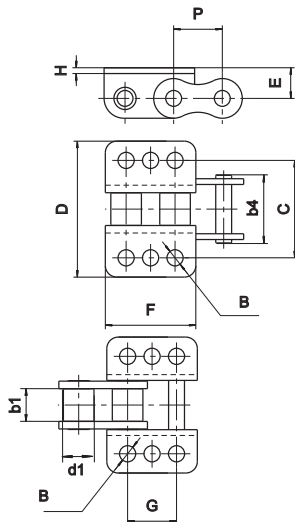

Cadenas 2060 con aletas K5

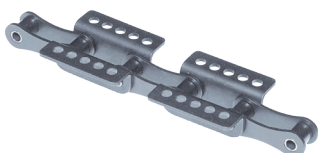

ALETAS K1C

montaje posible en todos los pasos a uno o ambos lados salvo 17T.
(cada 2 pasos como mínimo sobre eslabones exteriores, a uno o a ambos lados).

Dimensiones en mm

Referencia	ISO 606	SEDIS	Paso P	GAMA SEDIS					CADENA VERTE	d1	b1	b4	B	C	D	E	F	G	H
				ALPHA Premium	ALPHA Premium INOX	DELTA® HR	DELTA® Titanium 2												
Aletas K1C - Eslabón EXTERIOR																			
06B-1	3N	9,525	x		x	x		(1)	6,35	5,77	12,50	3,10	19,85	29,05	6,55	8,30			1
08B-1	7N	12,7	**		x	x		(1)	8,51	7,75	16,60	4,30	25,40	37,95	9,20	10,70			1,3
10B-1	11N	15,875	x		x	x		(1)	10,16	9,65	19,00	5,30	31,75	46,65	10,60	13,80			1,6
12B-1	13N	19,05	**		x	x		(1)	12,07	11,68	22,30	7,12	38,10	61,00	13,80	16,50			1,8
16B-1	15T	25,4	x	x	x	x		(1)	15,88	17,02	35,10	8,40	50,80	74,00	16,15	20,76			3
20B-1	17T	31,75	x		x	x			19,05	19,56	40,50	8,40	63,50	96,00	20,10	25,76			3,5
(*)	18T	38,1	x		x	x			25,40	25,40	53,10	11,00	88,00	129,0	25,00	38,00			5
Aletas K1C - Eslabón INTERIOR																			
08B-1	7N	12,7	x		x	x			8,51	7,75	16,60	4,30	25,40	35,55	9,20	10,70			1,6
10B-1	11N	15,875	x		x	x			10,16	9,65	19,00	5,30	31,75	42,65	10,60	13,80			1,6
12B-1	13N	19,05	x		x	x			12,07	11,68	22,30	7,12	38,10	57,00	13,80	16,50			1,8
16B-1	15T	25,4	x		x	x			15,88	17,02	35,10	8,40	50,80	74,00	16,15	20,76			3,9
20B-1	17T	31,75	x		x	x			19,05	19,56	40,50	8,40	63,50	96,0	20,10	25,76			4,5

ALETAS K1L - K2L - K3L

montaje cada dos pasos mínimo, a uno o a ambos lados

Aletas K1L - Eslabón EXTERIOR																			
06B-1	3N	9,525	x		x	x			6,35	5,77	12,50	3,10	19,85	29,05	6,55	17,70			1,00
08B-1	7N	12,7	x		x	x		(1)	8,51	7,75	16,60	4,30	25,40	37,95	9,20	24,50			1,30
10B-1	11N	15,875	x		x	x		(1)	10,16	9,65	19,00	5,30	31,75	46,65	10,60	29,50			1,60
12B-1	13N	19,05	x		x	x		(1)	12,07	11,68	22,30		Utilizar K3L						
16B-1	15T	25,4	x	x	x	x		(1)	15,88	17,02	35,10	8,40	50,80	74,00	16,15	47,20			3,00
Aletas K1L - Eslabón INTERIOR																			
16B-1	15T	25,4	x		x	x		(1)	15,88	17,02	35,10	8,40	50,80	74,00	16,15	47,20			3,90
Aletas K2L - Eslabón EXTERIOR																			
06B-1	3N	9,525	x		x	x			6,35	5,77	12,50	3,10	19,85	29,05	6,55	17,70	9,50	1,00	
08B-1	7N	12,7	x		x	x		(1)	8,51	7,75	16,60	4,80	25,40	37,95	9,20	24,50	12,70	1,30	
10B-1	11N	15,875	x		x	x		(1)	10,16	9,65	19,00	5,30	31,75	46,65	10,60	29,50	15,88	1,60	
12B-1	13N	19,05	x		x	x		(1)	12,07	11,68	22,30		Utilizar K3L						
16B-1	15T	25,4	x	x	x	x		(1)	15,88	17,02	35,10	8,40	50,80	74,00	16,15	47,20	25,40	3,00	
(*)	17T	31,75	x		x	x			19,05	19,56	40,50	10,40	69,00	100,00	21,00	57,50	31,70	3,50	
(*)	18T	38,1	x		x	x			25,40	25,40	53,10	12,40	88,00	126,00	28,00	72,00	38,10	5,00	
28B-1	20T	44,45	x		x	x			27,94	30,99	65,10	13,50	88,90	125,00	28,90	79,60	45,00	6,35	
(*)	80-1	25,4	x		x	x			15,88	15,87	33,05	8,40	47,90	71,00	16,15	47,20	25,40	3,00	
Aletas K2L - Eslabón INTERIOR																			
08B-1	7N	12,7	x		x	x			8,51	7,75	16,60	4,80	25,40	35,55	9,20	24,50	12,70	1,30	
10B-1	11N	15,875	x		x	x			10,16	9,65	19,00	5,30	31,75	42,65	10,60	29,50	15,88	1,60	
16B-1	15T	25,4	x		x	x		(1)	15,88	17,02	35,10	8,40	50,80	74,00	16,15	47,20	25,40	3,90	
(*)	17T	31,75	x		x	x			19,05	19,56	40,50	10,40	69	100,00	21,00	57,50	31,7	3,50	
Aletas K3L - Eslabón EXTERIOR																			
12B-1	13N	19,05	x	x	x	x		(1)	12,07	11,68	22,30	6,40	38,10	61,00	13,80	35,10	19,05	1,80	
16B-1	15T	25,4	x	x	x	x		(1)	15,88	17,02	35,10	8,40	50,80	74,00	16,15	47,20	25,40	3,00	
(*)	17T	31,75	x		x	x			19,05	19,56	40,5	8,4	63,5	94	20,2	58,2	31,75	3,5	
Aletas K3L - Eslabón INTERIOR																			
16B-1	15T	25,4	x		x	x		(1)	15,88	17,02	35,10	8,40	50,80	74,00	16,15	47,20	25,40	3,90	

(*) Cuidado, las cotas de estas aletas no están estandarizadas

CADENAS PASO DOBLE - norma ISO 1275

Aletas K1, K2 - Eslabón EXTERIOR																			
210A	2050	31,75	x		x	x		(1)	10,16	9,65	20,45	5,30	31,60	50,60	12,00	28,00	15,90	2,00	
Aletas K5 - Eslabón EXTERIOR																			
212A	2060	38,1	x		x	x		(1)	11,91	12,65	25,40	6,50	38,60	57,50	12,00	55,50	38,10	2,35	

(1): Referencias en versión Lub Free. En versión Delta®VERTE, consúltenos

Ejecución posible en cadenas dobles o triples

APLICACIONES

Transportadores y maquinas especiales, montaje en transportadores usando generalmente 2 cadenas en paralelo.

ENVÍO POSIBLE DENTRO 48 HORAS

Para las referencias indicadas

50M MÁXIMO (consúltenos)

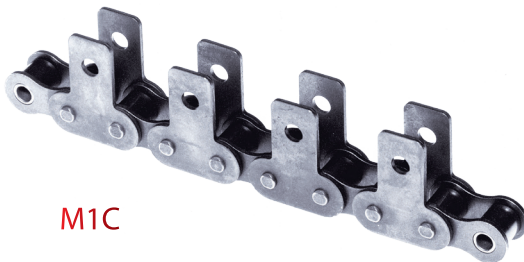

M1C



M3L

EMPAREJAMIENTO POSIBLE PARA MÁS PRECISIÓN.

ALETAS - M1C

montaje posible en todos los pasos a uno o ambos lados

Dimensiones en mm

M1C: Aleta corta con 1 taladro

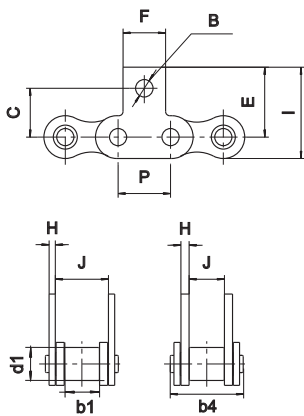

Referencia	ISO 606	SEDIS	Paso P	GAMA SEDIS					d1	b1	b4	B	C	E	F	G	H	I	J
				ALPHA Premium	ALPHA Premium INOX	DELTA® HR	DELTA Titanium 2	CHAINE VERTE											
Aletas M1C - Eslabón EXTERIOR																			
06B-1	3N	9,525	x			x	x	6,36	5,77	12,50	3,10	10,00	14,60	8,30			1,00	18,70	8,63
08B-1	7N	12,7	x			x	x	(1)	8,51	7,75	16,60	4,30	13,80	20,00	10,70		1,30	26,10	11,45
10B-1	11N	15,875	x			x	x	(1)	10,16	9,65	19,00	5,30	16,60	24,00	13,80		1,60	31,05	13,30
12B-1	13N	19,05	x		x	x	x	(1)	12,07	11,68	22,30	7,12	22,20	32,45	16,50		1,80	40,75	15,75
16B-1	15T	25,4	x		x	x	x	(1)	15,88	17,02	35,10	8,40	23,50	33,65	20,76		3,00	44,15	25,58
20B-1	17T	31,75	x			x	x		19,05	19,56	40,50	8,40	31,75	46,00	25,76		3,50	58,83	29,14
Aletas M1C - Eslabón INTERIOR																			
08B-1	7N	12,7	x			x	x	8,51	7,75	16,60	4,30	15,00	20,00	10,70			1,60	26,10	7,75
10B-1	11N	15,875	x			x	x	10,16	9,65	19,00	5,30	18,30	24,00	13,80			1,60	31,05	9,65
12B-1	13N	19,05	x			x	x	12,07	11,68	22,30	7,12	22,20	32,45	16,50			1,80	40,75	11,68
16B-1	15T	25,4	x			x	x	15,88	17,02	35,10	8,40	27,30	36,80	20,76			3,90	47,30	17,02

ALETAS - M1L - M2L - M3L

montaje posible en todos los pasos a uno o ambos lados excepto la referencia 17T

- M1L: Aleta larga con 1 taladro
- M2L: Aleta larga con 2 taladros
- M3L: Aleta larga con 3 taladros

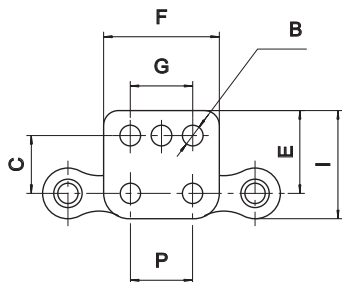

Aletas M1L - Eslabón EXTERIOR																			
06B-1	3N	9,525	x			x	x	6,35	5,77	12,50	3,10	10,00	14,60	17,70			1,00	18,70	8,63
08B-1	7N	12,7	x			x	x	(1)	8,51	7,75	16,60	4,30	13,80	20,00	24,50		1,30	26,10	11,45
10B-1	11N	15,875	x			x	x	(1)	10,16	9,65	19,00	5,30	16,60	24,00	29,50		1,60	31,05	13,30
12B-1	13N	19,05	x			x	x	(1)	12,07	11,68	22,30								
16B-1	15T	25,4	x		x	x	x	(1)	15,88	17,02	35,10	8,40	23,50	33,65	47,20		3,00	44,15	25,58
Aletas M1L - Eslabón INTERIOR																			
08B-1	7N	12,7	x			x	x	8,51	7,75	16,60	4,30	15,00	20,00	24,50			1,60	26,10	7,75
16B-1	15T	25,4	x			x	x	15,88	17,02	35,10	8,40	27,30	36,80	47,20			3,90	47,30	17,02
Aletas M2L - Eslabón EXTERIOR																			
06B-1	3N	9,525	x			x	x	6,35	5,77	12,50	3,10	10,00	14,60	17,70	9,50	1,00	18,70	8,63	
08B-1	7N	12,7	x		x	x	x	(1)	8,51	7,75	16,60	4,80	13,80	20,00	24,50	12,70	1,30	26,10	11,45
10B-1	11N	15,875	x			x	x	(1)	10,16	9,65	19,00	5,30	16,60	24,00	29,50	15,88	1,60	31,05	13,30
12B-1	13N	19,05	x			x	x	(1)	12,07	11,68	22,30								
16B-1	15T	25,4	x		x	x	x	(1)	15,88	17,02	35,10	8,40	23,50	33,65	47,20	25,40	3,00	44,15	25,58
16A-1	80-1	25,4	x			x	x	15,88	15,87	32,80	8,40	23,50	33,65	47,20			3,00	44,15	25,40
Aletas M2L - Eslabón INTERIOR																			
08B-1	7N	12,7	x			x	x	8,51	7,75	16,60	4,80	15,00	20,00	24,50	12,70	1,60	26,10	7,75	
16B-1	15T	25,4	x			x	x	(1)	15,88	17,02	35,10	8,40	27,30	37,00	47,00	25,40	3,90	47,30	17,02
Aletas M3L - Eslabón EXTERIOR																			
12B-1	13N	19,05	x		x	x	x	(1)	12,07	11,68	22,30	6,40	21,20	32,45	35,10	19,05	1,80	40,75	15,75
16B-1	15T	25,4	x		x	x	x	(1)	15,88	17,02	35,10	8,40	23,50	33,65	47,20	25,40	3,00	44,15	25,58
Aletas M3L - Eslabón INTERIOR																			
16B-1	15T	25,4	x			x	x	(1)	15,88	17,02	35,10	8,40	27,30	36,80	47,20	25,40	3,90	47,30	17,02

CADENAS PASO DOBLE - conformes a la norma ISO 1275

Aletas M1L, M2L - Eslabón EXTERIOR																			
210A	2050	31,75	x			x	x	10,16	9,65	20,45	5,30	16,80		28,00			2,00	33,05	13,97
Aletas M5L - Eslabón EXTERIOR																			
212A	2060	38,1	x			x	x	11,91	12,65	25,40	6,50	17,60		55,50	38,10	2,35	35,70	17,80	

(1): Referencias en versión Lub Free. En versión Delta®VERTE, consúltenos

Montaje posible en cadenas dobles o triples

Cadenas Especiales con Aletas "B"

Aletas que no cumplen con la norma ISO 606, montadas en una cadena que cumple con la norma ISO 605

APLICACIONES

Transportadores, montaje en transportadores usando generalmente 2 cadenas en paralelo.

EMPAREJAMIENTO POSIBLE PARA MÁS PRECISIÓN.

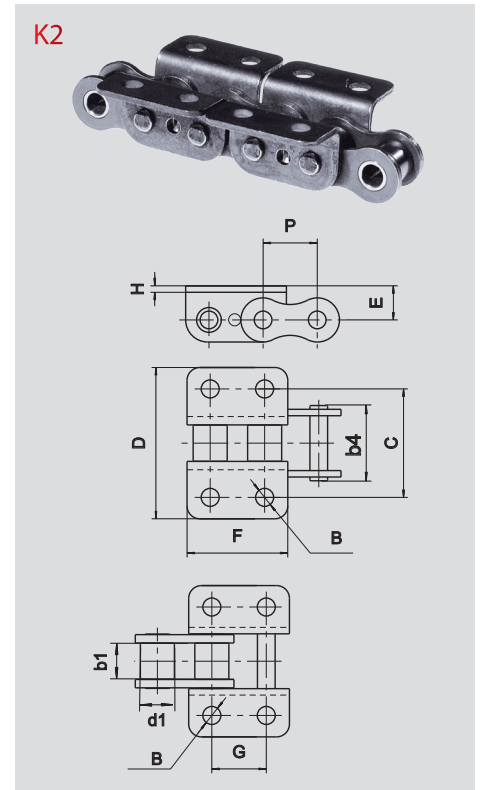
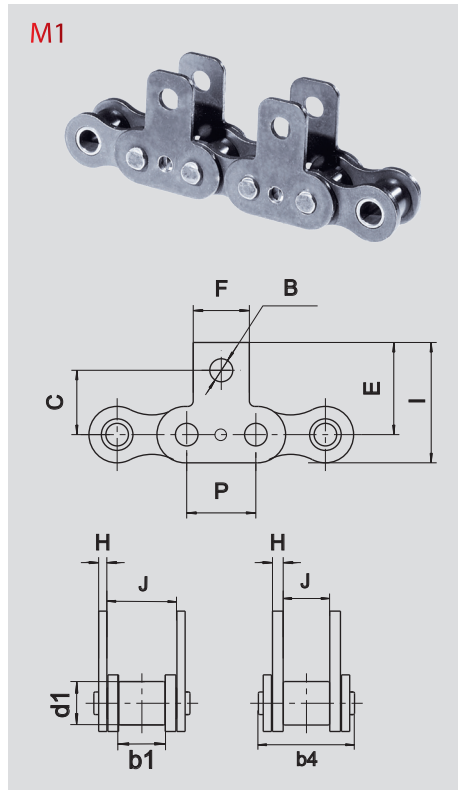
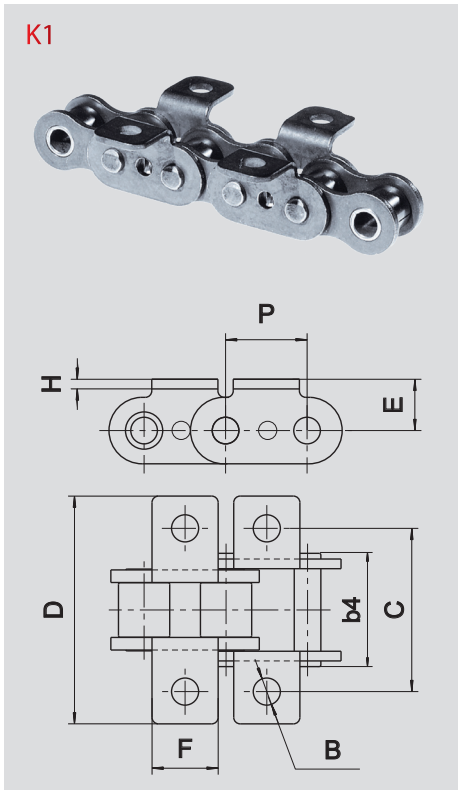

Dimensiones en mm

Referencia		Paso P	GAMA SEDIS					d1	b1	b4	B	C	D	E	F	G	H	I	J
ISO 606	SEDIS		ALPHA Premium	ALPHA Premium INOX	DELTA® HR	DELTA Titanium 2	Ccadenas VERTE												
							max.	min.	max.	min.	med.	max.	med.	max.	med.	min.	max.	min.	
Aletas K1 - Eslabón EXTERIOR																			
08B-1	7N	12,7	x	x	x	x	(1) 8,51	7,75	16,6	4,30	23,80	36,80	9,20	10,70		1,30			
10B-1	11N	15,875	x	x	x	x	(1) 10,16	9,65	19,0	5,30	31,75	45,00	10,60	13,80		1,60			
Aletas K1 - Eslabón INTERIOR																			
08B-1	7N	12,7	x		x	x	8,51	7,75	16,6	4,30	23,80	32,90	9,20	10,70		1,60			
10B-1	11N	15,875	x		x	x	10,16	9,65	19,0	5,30	31,75	41,00	10,60	13,80		1,60			
Aletas M1 - Eslabón EXTERIOR																			
08B-1	7N	12,7	x	x	x	x	(1) 8,51	7,75	16,6	4,30	12,70		19,00	10,70		1,30	25,10	11,45	
10B-1	11N	15,875	x	x	x	x	(1) 10,16	9,65	19,0	5,30	15,90		23,00	13,80		1,60	30,05	13,30	
12B-1	13N	19,05	x		x	x	(1) 12,07	11,68	22,3	7,12	22,20		32,45	16,50		1,80	40,75	15,75	
Aletas M1 - Eslabón INTERIOR																			
08B-1	7N	12,7	x		x	x	8,51	7,75	16,6	4,30	12,70		19,00	10,70		1,60	25,10	7,75	
10B-1	11N	15,875	x		x	x	10,16	9,65	19,0	5,30	15,90		23,00	13,80		1,60	30,05	9,65	
12B-1	13N	19,05	x		x	x	12,07	11,68	22,3	7,12	22,20		32,45	16,50		1,80	40,75	11,68	
Aletas K2 - Eslabón EXTERIOR																			
12B-1	13N	19,05	x		x	x	(1) 12,07	11,68	22,3	5,52	34,90	52,00	11,70	35,10	19,05	1,80			
Aletas K2 - Eslabón INTERIOR																			
12B-1	13N	19,05	x		x	x	12,07	11,68	22,3	5,52	34,90	48,50	11,70	35,10	19,05	1,80			
Aletas M2 - Eslabón EXTERIOR																			
12B-1	13N	19,05	x		x	x	(1) 12,07	11,68	22,3	5,6	17,65	35,1	26,15	34,45	19,05	1,80			

(1): Referencias en versión Lub Free. En versión Delta®VERTE, consúltenos

Para enterarse de las resistencias a la tracción de las cadenas hay que referirse a las tablas de las página 18 y 20

APLICACIONES

Transportadores, montaje en transportadores usando generalmente 2 cadenas en paralelo

EMPAREJAMIENTO POSIBLE PARA MÁS PRECISIÓN.

ENVÍO POSIBLE DENTRO 48 HORAS

Para las referencias indicadas

50M MÁXIMO (consúltenos)

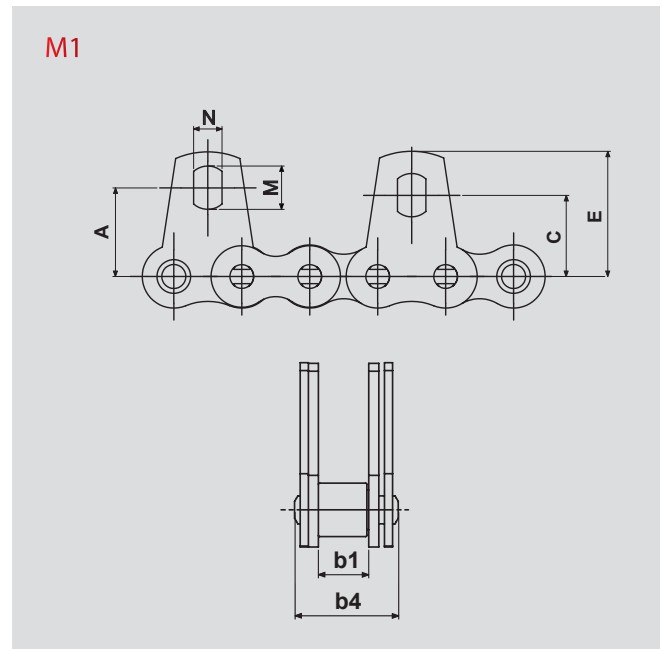
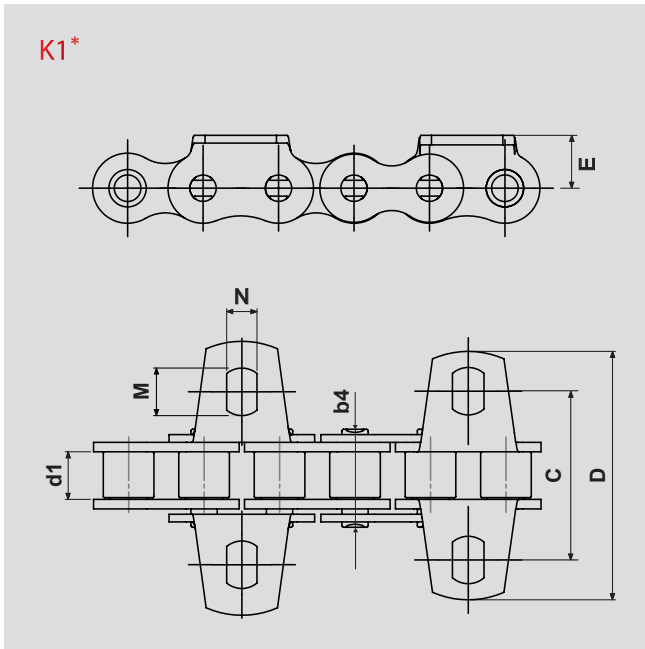
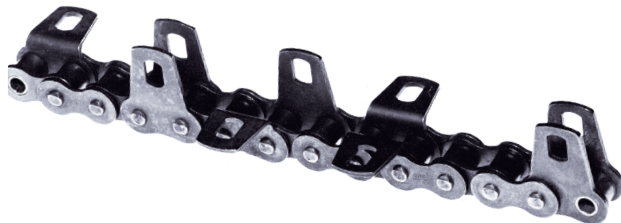

Dimensiones en mm

Referencia	Paso	GAMA SEDIS					d1	b1	b4	A	C	D	E	M	N	
		ALPHA Premium	ALPHA Premium INOX	DELTA® HR	DELTA TITANIUM 2	Cadenas VERTE										
ISO 606	SEDIS	mm					max.	min.	max.	nom.	nom.	max.	nom.	min.	min.	
Aletas K1 - Eslabón EXTERIOR																
08B-1	7N	12,7	x	x	x	x	(1)	8,51	7,75	16,6		28,5	45,3	9,2	8	5,2
Aletas K1 - Eslabón INTERIOR																
08B-1	7N	12,7	x	x	x	x		8,51	7,75	16,6		28,5	42	9,2	8	5,2
Aletas M1 - Eslabón EXTERIOR																
08B-1	7N	12,7	x	x	x	x	(1)	8,51	7,75	16,6	16,6	15,2	45,3	23,4	8	5,2
Aletas M1 - Eslabón INTERIOR																
08B-1	7N	12,7	x	x	x	x		8,51	7,75	16,6	16,6	15,2	42	23,4	8	5,2

(1): Referencias en versión Lub Free. En versión Delta®VERTE, consúltenos

Para enterarse de las resistencias a la tracción de las cadenas hay que referirse a las tablas de las páginas 18 y 20

* Montaje de las aletas K1 mínimo todo los 2 pasos

Cadenas con Placas de Arrastre

Ejemplo de fabricación

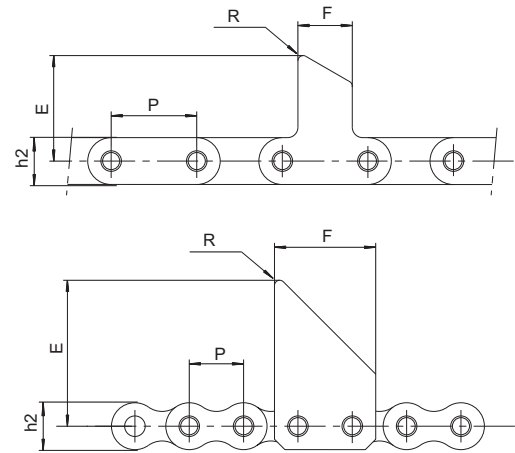
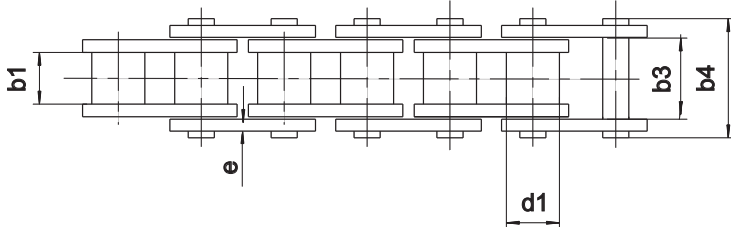

Dimensiones en mm

Referencia SEDIS	P	d1	b1	b3	b4	h2	e	E	F	R	Resistencia a la tracción kN
		max.	min.	min.	max.	max.	med.	max.	max.		
Placas rectas											
5310-04	63,5	25,40	25,33	38,05	53,1	32,0	5	76	50	4	180
5310-05	63,5	25,40	25,33	38,05	53,1	32,0	5	134	50	4	180
Placas estándar											
17T	31,75	19,05	19,56	29,15	40,5	25,4	3,5	82	58	3	105
18T	38,1	25,40	25,4	38,05	53,1	32,3	5	76	75	4	180

Las versiones DELTA®, DELTA TITANIUM y DELTA® VERTE están disponibles

Toda forma y dimensión realizable. Consúltenos.

Cadenas con Pinzas

TIPO 1

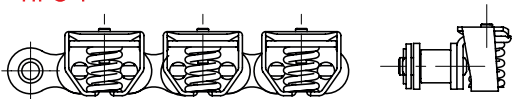

con pinzas rectas

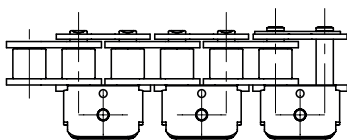

con pinzas corazón

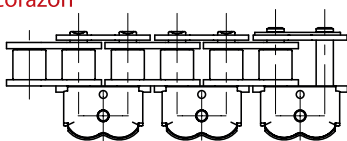

TIPO 2

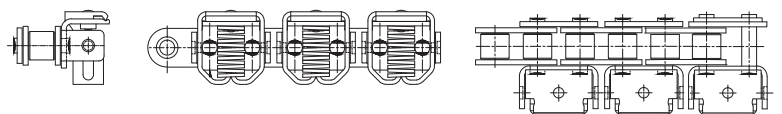

TIPO 3

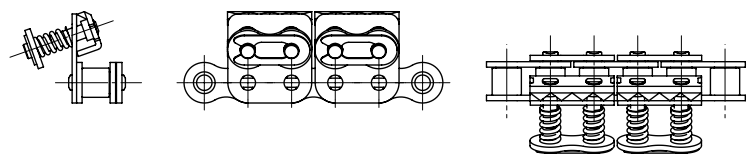

- Muelles con diferentes resistencias (50N Y 100N)
- Pinzas inoxidables de formas diferentes (corazón, recta)
- Cadena Delta Z o niquelada
- Paso de 12,7mm y de 15,875mm

Larga gama de cadenas con pinzas. Consúltenos.

APLICACIONES

Estas cadenas se utilizan en el montaje de pequeños transportadores con dos cadenas circulando sobre un carril guía por medio de rodillos y aletas verticales.

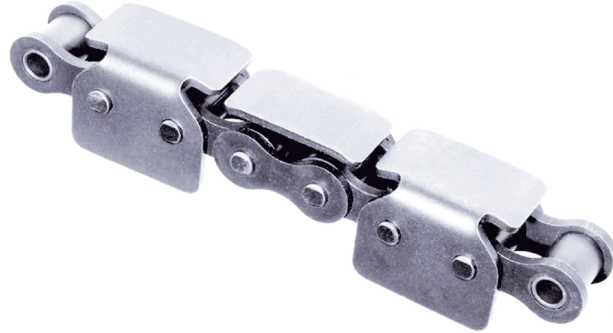

Ejemplo de utilización: Transporte de piezas, que pueden acumularse sobre el transportador, avanzando la cadena y deslizándose las piezas sobre las aletas achaflanadas. Estos chaflanes o "rebajes" evitan que se produzcan marcas en las piezas transportadas. Estos tipos de cadenas pueden realizarse también en versión doble

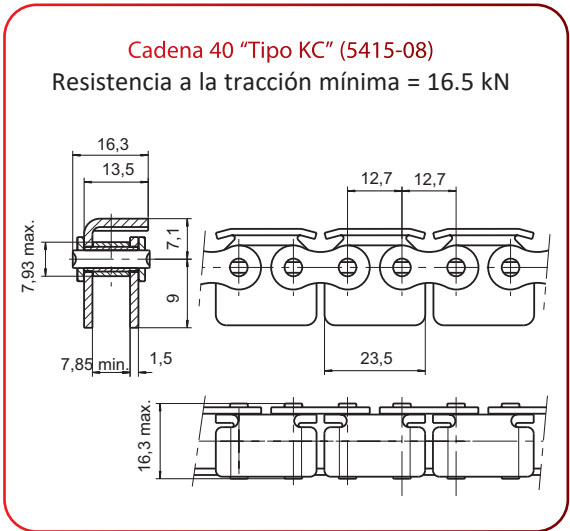
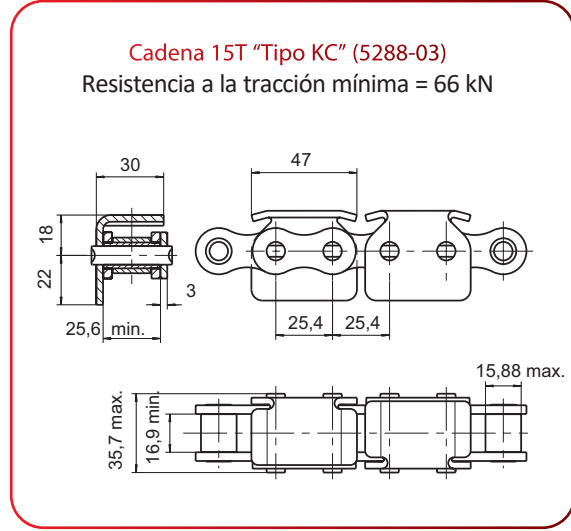
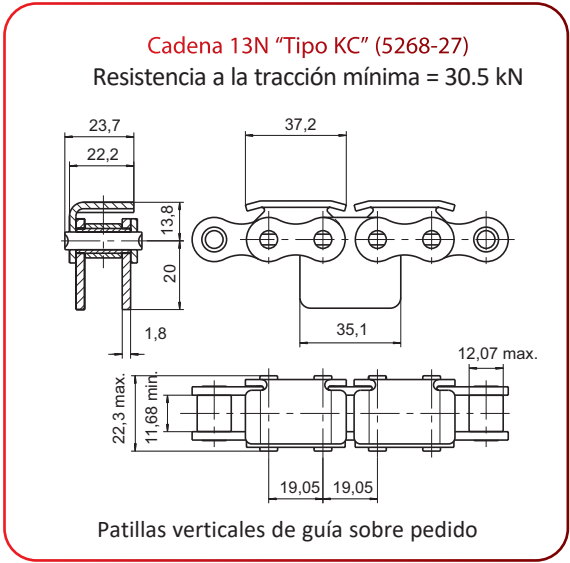
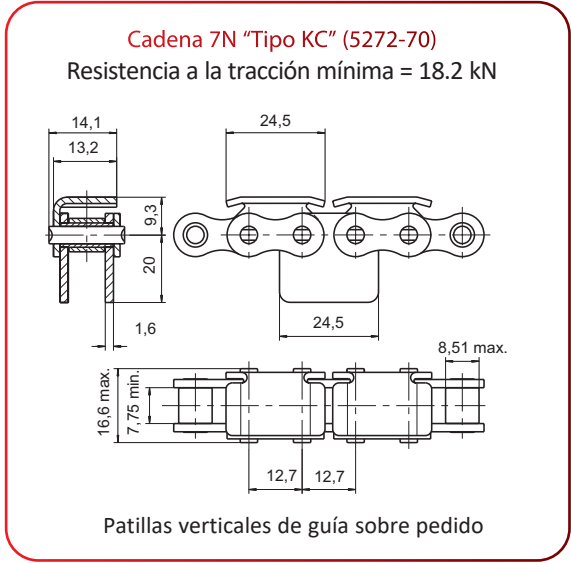

Cadenas con Placas en V - Cadena de base procedente de la norma ISO 606

APLICACIONES

Transporte de piezas cilíndricas apoyadas directamente sobre las placas.

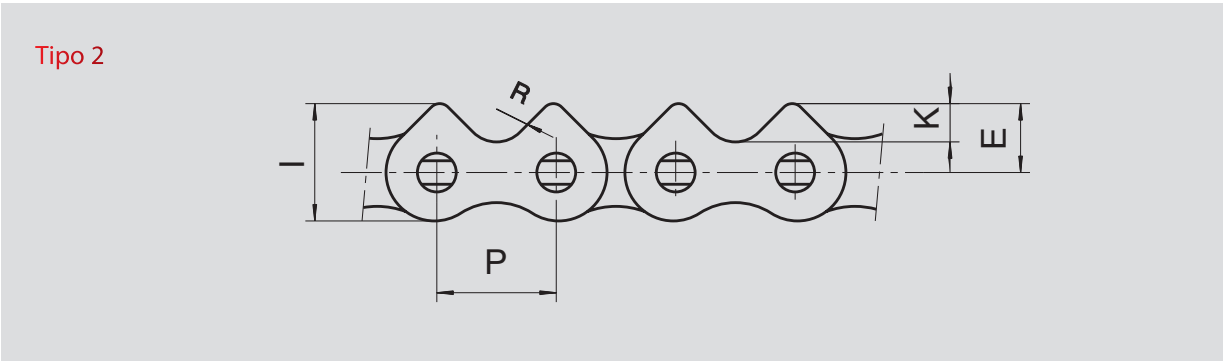
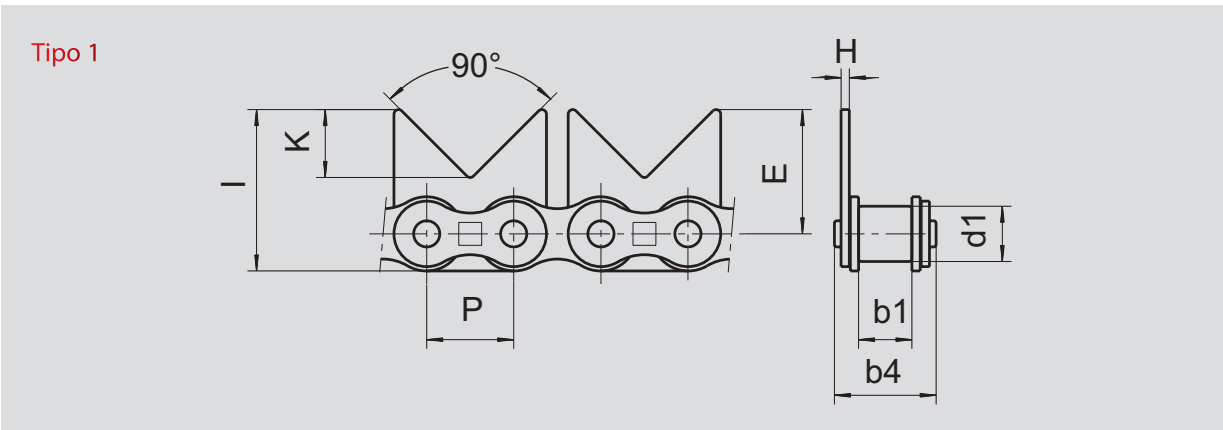

Dimensiones en mm

Referencia		Paso P	VERSIÓN			d1 max.	b1 min.	b4 max.	Tipo	E	H	I	K	R	Resistencia a la tracción kN
ISO 606	SEDIS		ALPHA Premium	DELTA® HR	DELTA TITANIUM 2										
			x	x	x										
081	4L	12,7	x	x	x	7,70	3,30	8,65	1	16,25	1,2	21,25	11,0	.	8,0
	5T	12,7	x			7,76	5,00	12,30	1	16,25	1,0	20,35	11,0	.	11,6
12 B-1	13N	19,05	x	x	x	12,07	11,68	22,30	1	28,00	1,8	36,00	16,0	.	30,5
16 B-1	15T	25,4	x	x	x	15,88	17,02	35,10	2	14,50	3,0	24,80	6,5	7	66,0
20 B-1	17T	31,75	x	x	x	19,05	19,56	40,50	2	18,10	3,9	30,70	8,6	10	105,0
32B-1	22T	50,80	x	x	x	29,21	30,95	70,10	2	30,00	6,0	51,05	16,1	13	270,0

APLICACIONES

Generalmente, se utilizan para el arrastre de láminas de plástico en las máquinas de termoformación y preparación de embalajes alveolares.

EMPAREJAMIENTO POSIBLE PARA MÁS PRECISIÓN.

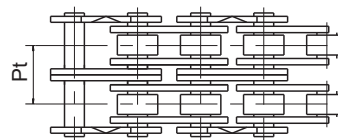
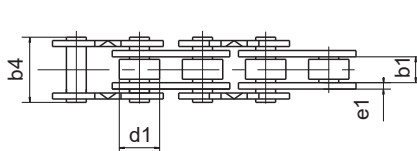
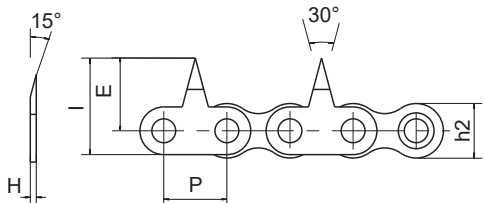

Dimensiones en mm

Referencia		Paso P	GAMA SEDIS				d1 max.	b1 min.	b4	Pt	e1	E	h2	H	l
ISO 606	SEDIS		ALPHA Premium	DELTA® HR	DELTA TITANIUM 2	Cadenas VERTE									
Cadenas tipo BS (serie Europea)															
08B-1	7N	12,7	x	x	x	(1)	8,51	7,75	16,60	13,92	1,6	14,5	11,8	1,5	20,4
10B-1	11N	15,875	x	x	x	(1)	10,16	9,65	19,00	16,59	1,6	16,0	13,7	1,5	22,2
Cadenas tipo BS (serie Europea) - Versión Estrecha															
	6N	12,7	x	x	x		8,51	5,35	14,10		1,6	14,5	11,8	1,5	20,4
	10N	15,875	x	x	x		10,16	6,50	16,60		1,6	16,0	13,7	1,5	22,2
Cadenas tipo ANSI (serie Americana)															
08A-1	40-1	12,7	x	x	x		7,93	7,85	16,30	14,38	1,6	14,5	11,5	1,5	20,4
10A-1	50-1	15,875	x	x	x		10,16	9,65	20,85	18,11	2,0	16,4	13,7	2,0	23,2

- Las púas se montan sobre los eslabones exteriores a intervalos que deben precisarse, a uno o a ambos lados o alternativamente.
- Las púas pueden tener un extremo puntiagudo o redondeado.
- Para las cadenas tipo 7N, 11N y 40, es posible montar púas sobre cadenas dobles y triples.
- Para la cota b4 sumar 1 o 2 pasos transversales Pt.
- Para la resistencia a la tracción hay que referirse a las tablas páginas 18 hasta 21.

(1): Referencias en versión Lub Free. En versión Delta®VERTE, consúltenos

Ejemplos de fabricación de cadenas con púas

Cadenas de paso 12,7 según plano: 5083-84

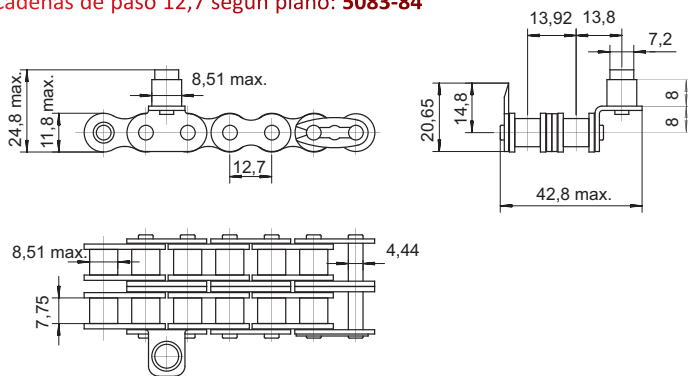

Cadenas de paso 15,875 según plano: 5273-40

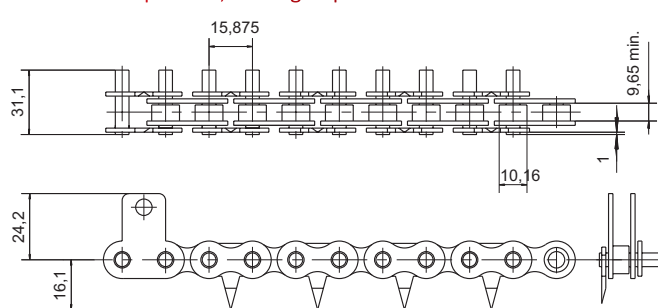

Cadena de paso 12,7 según plano: 5083-82

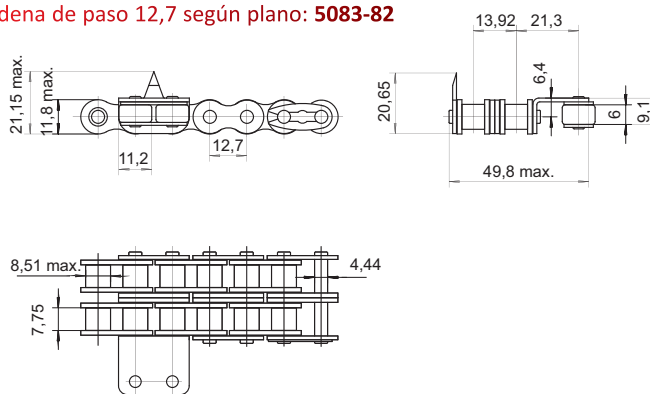

Cadenas con Placas Dentadas - Cadenas derivadas de la norma ISO 606

APLICACIONES

Se utilizan en la industria de la madera (por ejemplo, para transportar tablones de madera).

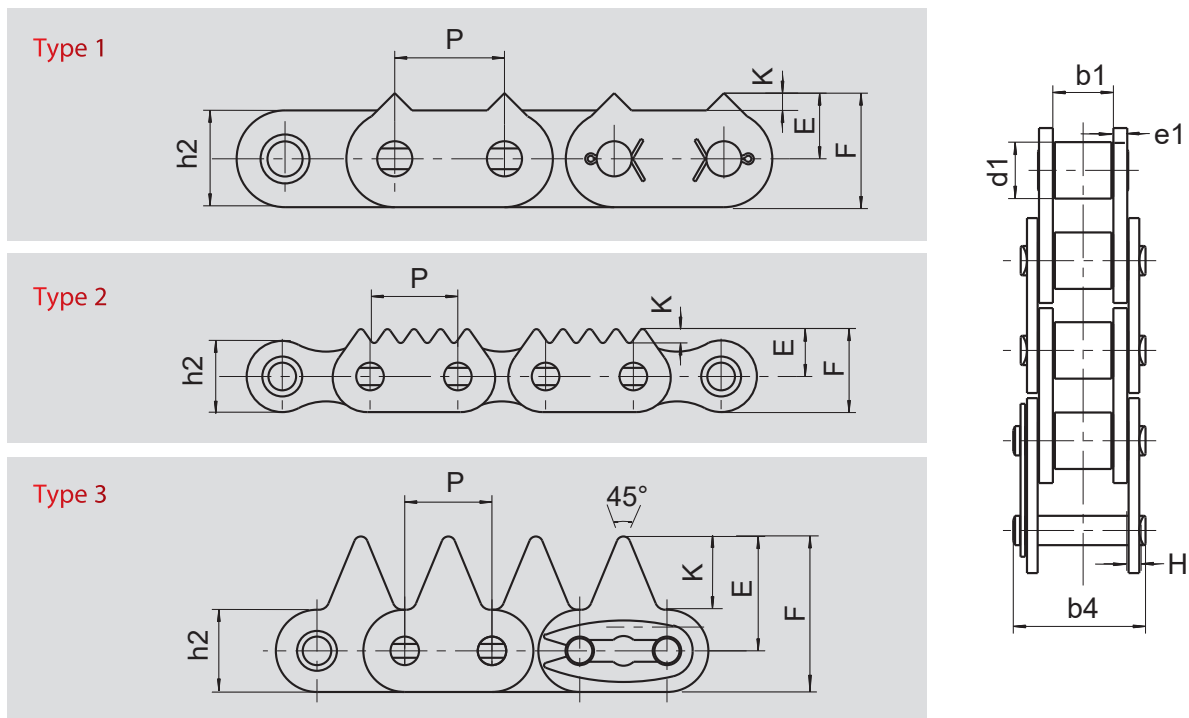

Dimensiones en mm

Referencia		Paso <i>P</i>	GAMA SEDIS			Tipo	<i>d1</i> max.	<i>b1</i> min.	<i>b4</i> max.	<i>e1</i>	<i>h2</i>	<i>E</i>	<i>H</i>	<i>I</i>	<i>K</i>	Resistencia mínima a la tracción kN
ISO 606	SEDIS		ALPHA Premium	DELTA® HR	DELTA TITANIUM 2											
16 B-1	15T	25,4	x	x	x	2	15,88	17,02	35,1	3,9	20,6	13,7	3,0	24,0	4	66
16 B-1	15T	25,4	x	x	x	3	15,88	17,02	35,1	3,9	23,8	33,3	3,0	45,2	21,4	66
20 B-1	17T	31,75	x	x	x	1	19,05	19,56	40,5	4,5	28,0	19,0	3,5	33,0	5	105

- Para cadenas 15T y 17T doble y triple: consúltenos.

Varios modelos disponibles. Para más información no duden en consultar nuestros folletos «industria de la madera».

RUEDAS & PIÑONES

Piñones de acero desde 12 hasta 38 dientes (Z)

Un par indisoluble: una cadena de calidad y un piñón Sedis

Dimensiones en mm

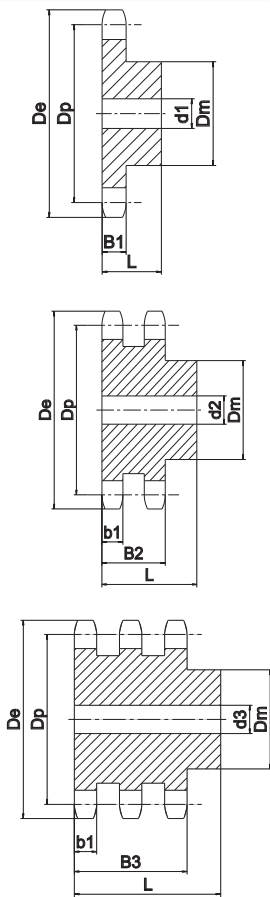

Paso mm	Z	Referencia		Dp	De	SIMPLE			DOBLE			TRIPLE					
		ISO	SEDIS			d1 (1)	Dm (1)	L (1)	d2 (1)	Dm (1)	L (1)	d3 (1)	Dm (1)	L (1)			
9,525	8	P..06B008	8S_03	24,89	28,0	8	15	22	6	15	22	6	15	32			
	9	P..06B009	9S_03	27,85	31,0	8	18	22	8	18	22	8	18	32			
	10	P..06B010	10S_03	30,82	34,0	8	20	22	8	20	22	10	20	32			
	11	P..06B011	11S_03	33,8	37,0	8	22	25	10	22	25	10	22	35			
	12	P..06B012	12S_03	36,80	40,0	8	25	25	10	25	25	10	25	35			
	13	P..06B013	13S_03	39,80	43,0	10	28	25	10	28	25	10	28	35			
	14	P..06B014	14S_03	42,80	46,3	10	31	25	10	31	25	12	31	35			
	15	P..06B015	15S_03	45,81	49,3	10	34	25	10	34	25	12	34	35			
	16	P..06B016	16S_03	48,82	52,3	10	37	28	12	37	30	12	37	35			
	17	P..06B017	17S_03	51,83	55,3	10	40	28	12	40	30	12	40	35			
	Anchura de los dientes	b1	5,2	18	P..06B018	18S_03	54,85	58,3	10	43	28	12	43	30	12	43	35
				19	P..06B019	19S_03	57,87	61,3	10	45	28	12	46	30	12	46	35
				20	P..06B020	20S_03	60,89	64,3	10	46	28	12	49	30	12	49	35
		B1	5,3	21	P..06B021	21S_03	63,91	68,0	12	48	28	12	52	30	14	52	40
				22	P..06B022	22S_03	66,93	71,0	12	50	28	12	55	30	14	55	40
				23	P..06B023	23S_03	69,95	73,5	12	52	28	12	58	30	14	58	40
		B2	15,4	24	P..06B024	24S_03	72,97	77,0	12	54	28	12	61	30	14	61	40
25				P..06B025	25S_03	76,00	80,0	12	57	28	12	64	30	14	64	40	
26				P..06B026	26S_03	79,02	83,0	12	60	28	12	67	30	14	67	40	
B3		25,6	27	P..06B027	27S_03	82,04	86,0	12	60	28	12	70	30	14	70	40	
			28	P..06B028	28S_03	85,07	89,0	12	60	28	12	73	30	14	73	40	
			29	P..06B029	29S_03	88,09	92,0	12	60	28	12	76	30	14	76	40	
Anchura de los dientes	B3	25,6	30	P..06B030	30S_03	91,12	94,7	12	60	30	12	79	30	14	79	40	
			38	P..06B038	38S_03	115,34	119,5	16	70	30	16	90	30	16	90	40	
			45 *	F..06B045	45F_03	136,54	140,7	20	70	32	20	80	40	24	90	56	
			57 *	F..06B057	57F_03	172,91	176,9	20	70	32	20	80	40	24	90	56	
			76 *	F..06B076	76F_03	230,49	234,9	20	70	32	20	80	40	24	100	56	
			95 *	F..06B095	95F_03	288,08	292,5	20	80	40	20	90	45	24	100	56	
			114 *	F..06B114	114F_03	345,68	349,6	20	80	40	20	95	45	24	100	56	
			150 *	F..06B150	150F_03	454,8	459,2	24	90	45	24	100	50	24	125	60	
			12,7	8	P..08B008	8S_07	33,18	37,2	10	20	25	10	20	32	10	20	46
				9	P..08B009	9S_07	37,13	41,0	10	24	25	10	24	32	12	24	46
10	P..08B010	10S_07		41,10	45,2	10	26	25	10	28	32	12	28	46			
11	P..08B011	11S_07		45,07	48,7	10	29	25	12	32	35	14	32	50			
12	P..08B012	12S_07		49,07	53,0	10	33	28	12	35	35	14	35	50			
13	P..08B013	13S_07		53,06	57,4	10	37	28	12	38	35	14	38	50			
14	P..08B014	14S_07		57,07	61,8	10	41	28	12	42	35	14	42	50			
15	P..08B015	15S_07		61,09	65,5	10	45	28	12	46	35	14	46	50			
16	P..08B016	16S_07		65,10	69,5	12	50	28	14	50	35	16	50	50			
17	P..08B017	17S_07		69,11	73,6	12	52	28	14	54	35	16	54	50			
18	P..08B018	18S_07		73,14	77,8	12	56	28	14	58	35	16	58	50			
Anchura de los dientes	b1	7,0		19	P..08B019	19S_07	77,16	81,7	12	60	28	14	62	35	16	62	50
				20	P..08B020	20S_07	81,19	86,8	12	64	28	14	66	35	16	66	50
				21	P..08B021	21S_07	85,22	89,7	14	68	28	16	70	40	20	70	55
	B1	7,2		22	P..08B022	22S_07	89,24	93,8	14	70	28	16	70	40	20	70	55
				23	P..08B023	23S_07	93,27	98,2	14	70	28	16	70	40	20	70	55
				24	P..08B024	24S_07	97,29	101,8	14	70	28	16	75	40	20	75	55
	B2	21,0	25	P..08B025	25S_07	101,33	105,8	14	70	28	16	80	40	20	80	55	
			26	P..08B026	26S_07	105,36	110,0	16	70	30	16	85	40	20	85	55	
			27	P..08B027	27S_07	109,40	114,0	16	70	30	16	85	40	20	85	55	
	B3	34,9	28	P..08B028	28S_07	113,42	118,0	16	70	30	16	90	40	20	90	55	
			29	P..08B029	29S_07	117,76	120,0	16	80	30	16	95	40	20	95	55	
			30	P..08B030	30S_07	121,50	126,4	16	80	30	16	100	40	20	100	55	
Anchura de los dientes	B3	34,9	38	P..08B038	38S_07	153,8	158,6	16	90	35	20	110	40	25	120	55	
			45 *	F..08B045	45F_07	182,07	188,6	24	70	40	24	90	50	24	100	60	
			57 *	F..08B057	57F_07	230,54	236,4	24	70	40	24	90	50	24	100	60	
			76 *	F..08B076	76F_07	307,33	313,3	24	80	40	24	100	56	24	100	60	
			95 *	F..08B095	95F_07	384,11	390,7	24	80	45	24	100	56	24	120	67	
			114 *	F..08B114	114F_07	460,9	466,9	24	90	45	24	100	63	24	120	67	

(1) : Estas dimensiones pueden cambiar: Solicite información

*: Ruedas de hierro fundido

.. 1 por simple / 2 por doble / 3 por triple

_ : no añadir nada para una cadena simple / 2 para doble / 3 para triple

Dimensiones en mm

Paso mm	Z	Referencia		Dp	De	SIMPLE			DOBLE			TRIPLE					
		ISO	SEDIS			d1 (1)	Dm (1)	L (1)	d2 (1)	Dm (1)	L (1)	d3 (1)	Dm (1)	L (1)			
		Anchura de los dientes															
15,875	8	P..10B008	8S_11	41,48	48	10	25	25	12	25	40	12	25	55			
	9	P..10B009	9S_11	46,42	52,6	10	30	25	12	30	40	12	30	55			
	10	P..10B010	10S_11	51,37	57,5	10	35	25	12	35	40	16	35	55			
	11	P..10B011	11S_11	56,34	63	12	37	30	14	39	40	16	39	55			
	12	P..10B012	12S_11	61,34	68	12	42	30	14	44	40	16	44	55			
	13	P..10B013	13S_11	66,32	73	12	47	30	14	49	40	16	49	55			
	14	P..10B014	14S_11	71,34	78	12	52	30	14	54	40	16	54	55			
	15	P..10B015	15S_11	76,36	83	12	57	30	14	59	40	16	59	55			
	16	P..10B016	16S_11	81,37	88	12	60	30	16	64	45	16	64	60			
	17	P..10B017	17S_11	86,39	93	12	60	30	16	69	45	16	69	60			
Anchura de los dientes	b1	9,0	18	P..10B018	18S_11	91,42	98,3	14	70	30	16	74	45	16	74	60	
			19	P..10B019	19S_11	96,45	103,3	14	70	30	16	79	45	16	79	60	
	B1	9,1	20	P..10B020	20S_11	101,49	108,4	14	75	30	16	84	45	16	84	60	
			21	P..10B021	21S_11	106,52	113,4	16	75	30	16	85	45	20	85	60	
	B2	25,5	22	P..10B022	22S_11	111,55	118	16	80	30	16	90	45	20	90	60	
			23	P..10B023	23S_11	116,58	123,5	16	80	30	16	95	45	20	95	60	
	B3	42,1	24	P..10B024	24S_11	121,62	128,3	16	80	30	16	100	45	20	100	60	
			25	P..10B025	25S_11	126,66	134	16	80	30	16	105	45	20	105	60	
				26	P..10B026	26S_11	131,7	139	20	85	35	20	110	45	20	110	60
				27	P..10B027	27S_11	136,75	144	20	85	35	20	110	45	20	110	60
				28	P..10B028	28S_11	141,78	148,7	20	90	35	20	115	45	20	115	60
				29	P..10B029	29S_11	146,83	153,8	20	90	35	20	115	45	20	115	60
30				P..10B030	30S_11	151,87	158,8	20	90	35	20	120	45	20	120	60	
38				P..10B038	38S_11	192,24	199,2	20	100	35	20	120	45	25	120	60	
45 *				F..10B045	45F_11	227,58	235	24	80	40	30	100	50	32	100	60	
57 *				F..10B057	57F_11	288,18	296	24	90	45	30	100	56	32	100	63	
76 *				F..10B076	76F_11	384,16	392,1	24	90	50	30	100	63	35	110	67	
95 *				F..10B095	95F_11	480,14	488,5	24	100	56	30	110	63	35	125	70	
114 *	F..10B114	114F_11	576,13	584,1	24	100	56	30	125	70	35	125	80				
19,05	8	P..12B008	8S_13	49,78	57,6	12	31	30	12	31	45	16	31	65			
	9	P..12B009	9S_13	55,7	62	12	37	30	12	37	45	16	37	65			
	10	P..12B010	10S_13	61,64	69	12	42	30	12	42	45	16	42	65			
	11	P..12B011	11S_13	67,61	75	14	46	35	16	47	50	20	47	70			
	12	P..12B012	12S_13	73,6	81,5	14	52	35	16	53	50	20	53	70			
	13	P..12B013	13S_13	79,59	87,5	14	58	35	16	59	50	20	59	70			
	14	P..12B014	14S_13	85,61	93,6	14	64	35	16	65	50	20	65	70			
	15	P..12B015	15S_13	91,63	99,8	14	70	35	16	71	50	20	71	70			
	16	P..12B016	16S_13	97,65	105,5	16	75	35	20	77	50	20	77	70			
	17	P..12B017	17S_13	103,67	111,9	16	80	35	20	83	50	20	83	70			
Anchura de los dientes	b1	10,8	18	P..12B018	18S_13	109,71	118	16	80	35	20	89	50	20	89	70	
			19	P..12B019	19S_13	115,75	124,2	16	80	35	20	95	50	20	95	70	
	B1	11,1	20	P..12B020	20S_13	121,78	129,7	16	80	35	20	100	50	20	100	70	
			21	P..12B021	21S_13	127,82	136	20	90	40	20	100	50	20	100	70	
	B2	30,3	22	P..12B022	22S_13	133,86	141,8	20	90	40	20	100	50	20	100	70	
			23	P..12B023	23S_13	139,9	149	20	90	40	20	110	50	20	110	70	
	B3	49,8	24	P..12B024	24S_13	145,94	153,9	20	90	40	20	110	50	20	110	70	
			25	P..12B025	24S_13	152	160	20	90	40	20	120	50	20	120	70	
				26	P..12B026	26S_13	158,04	165,9	20	95	40	20	120	50	20	120	70
				27	P..12B027	27S_13	164,09	172,3	20	95	40	20	120	50	20	120	70
				28	P..12B028	28S_13	170,13	178	20	95	40	20	120	50	20	120	70
				29	P..12B029	29S_13	176,19	184,1	20	95	40	20	120	50	20	120	70
30				P..12B030	30S_13	182,25	190,5	20	95	40	20	120	50	20	120	70	
38				P..12B038	38S_13	230,69	239	20	100	40	25	120	50	25	130	70	
45 *				F..12B045	45F_13	273,1	282,5	24	100	56	30	110	63	30	140	70	
57 *				F..12B057	57F_13	345,81	354	30	100	56	30	120	63	40	140	70	
76 *				F..12B076	76F_13	460,99	469,9	30	100	56	30	135	63	40	160	75	
95 *				F..12B095	95F_13	576,17	585,1	30	100	65	30	135	70	40	170	82	
114 *	F..12B114	114F_13	691,36	700,6	30	100	65	30	135	70	50	170	82				

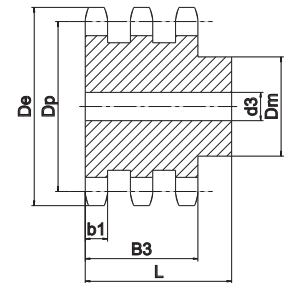
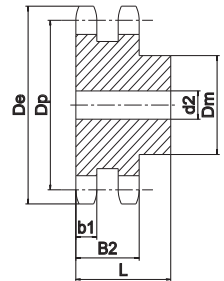
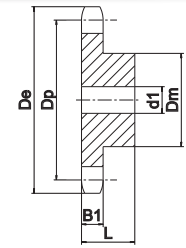

Ruedas de fundición ≥ 45 dientes (Z)

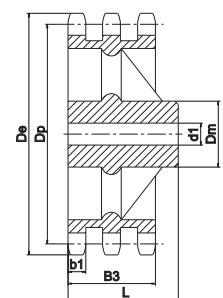
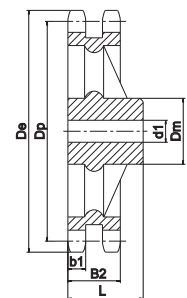
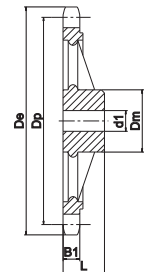

(1) : Estas dimensiones pueden cambiar: Solicite información

*: Ruedas de hierro fundido

.. 1 por simple / 2 por double / 3 por triple

_ : no añadir nada para una cadena simple / 2 para doble / 3 para triple

Piñones de acero desde 12 hasta 38 (Z)

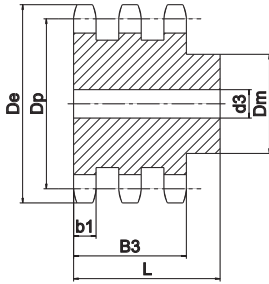
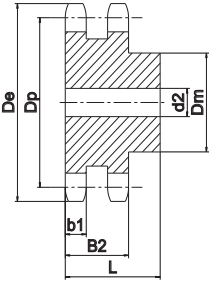
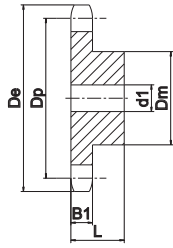

Ruedas de fundición ≥ 45 dientes

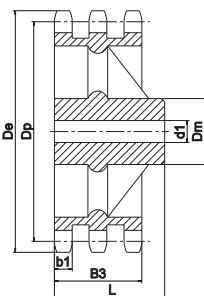
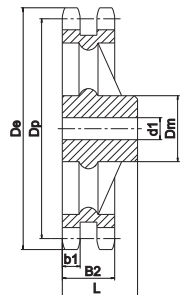
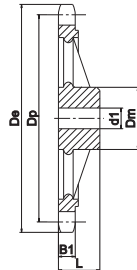

Paso mm	Z	Referencia		Dp	De	SIMPLE			DOBLE			TRIPLE			
		ISO	SEDIS			d1 (1)	Dm (1)	L (1)	d2 (1)	Dm (1)	L (1)	d3 (1)	Dm (1)	L (1)	
25,4	8	P..16B008	8S_15	66,37	77,0	16	42	35	16	42	65	20	42	95	
	9	P..16B009	9S_15	74,27	85,0	16	50	35	16	50	65	20	50	95	
	10	P..16B010	10S_15	82,19	93,0	16	55	35	16	56	65	20	56	95	
	11	P..16B011	11S_15	90,14	99,5	16	61	40	20	64	70	25	64	100	
	12	P..16B012	12S_15	98,14	109,0	16	69	40	20	72	70	25	72	100	
	13	P..16B013	13S_15	106,12	117,0	16	78	40	20	80	70	25	80	100	
	14	P..16B014	14S_15	114,15	125,0	16	84	40	20	88	70	25	88	100	
	15	P..16B015	15S_15	122,17	133,0	16	92	40	20	96	70	25	96	100	
	Anchura de los dientes	16	P..16B016	16S_15	130,2	141,0	20	100	45	20	104	70	25	104	100
		17	P..16B017	17S_15	138,22	149,0	20	100	45	20	112	70	25	112	100
		18	P..16B018	18S_15	146,28	157,0	20	100	45	20	120	70	25	120	100
		19	P..16B019	19S_15	154,33	165,2	20	100	45	20	128	70	25	128	100
		20	P..16B020	20S_15	162,38	173,2	20	100	45	20	130	70	25	130	100
		21	P..16B021	21S_15	170,43	181,2	20	110	50	25	130	70	25	130	100
		22	P..16B022	22S_15	178,48	189,3	20	110	50	25	130	70	25	130	100
		23	P..16B023	23S_15	186,53	197,5	20	110	50	25	130	70	25	130	100
		24	P..16B024	24S_15	194,59	205,5	20	110	50	25	130	70	25	130	100
		25	P..16B025	25S_15	202,66	213,5	20	110	50	25	130	70	25	130	100
	26	P..16B026	26S_15	210,72	221,6	20	120	50	25	130	70	30	130	100	
	27	P..16B027	27S_15	218,79	229,6	20	120	50	25	130	70	30	130	100	
28	P..16B028	28S_15	226,85	237,7	20	120	50	25	130	70	30	130	100		
29	P..16B029	29S_15	234,92	245,8	20	120	50	25	130	70	30	130	100		
30	P..16B030	30S_15	243	254,0	20	120	50	25	130	70	30	130	100		
38	P..16B038	38S_15	307,59	320,7	25	120	50	25	140	70	30	140	100		
45*	F..16B045	45F_15	364,12	377,0	30	125	70	40	150	75	45	160	100		
57*	F..16B057	57F_15	461,07	474,0	35	125	70	40	170	90	45	165	100		
76*	F..16B076	76F_15	614,65	627,0	35	140	80	40	175	95	45	200	110		
95*	F..16B095	95F_15	768,22	781,0	40	140	80	45	175	95	50	200	110		
114*	F..16B114	114F_15	921,81	933,0	40	140	80	45	175	95	50	200	115		
31,75	12	P..20B012	12S_17	122,68	137,8	20	88	45	25	90	80	30	90	115	
	13	P..20B013	13S_17	132,65	147,8	20	98	45	25	100	80	30	100	115	
	15	P..20B015	15S_17	152,72	167,9	20	118	45	25	120	80	30	120	115	
	17	P..20B017	17S_17	172,78	187,9	25	120	50	30	120	80	30	120	115	
	Anchura de los dientes	19	P..20B019	19S_17	192,91	208,1	25	120	50	30	120	80	30	120	115
		21	P..20B021	21S_17	213,04	228,2	25	140	55	30	140	80	30	140	115
		23	P..20B023	23S_17	233,17	248,3	25	140	55	30	140	80	30	140	115
		25	P..20B025	25S_17	253,33	268,5	25	140	55	30	140	80	30	140	115
		30	P..20B030	30S_17	303,75	318,9	30	150	55	30	150	80	30	150	115
	38	P..20B038	38S_17	384,49	399,4	35	125	70	45	140	90	56	180	110	
	45*	F..20B045	45F_17	455,17	470,3	35	125	70	45	140	90	56	180	110	
	57*	F..20B057	57F_17	576,36	591,5	40	135	80	50	160	100	63	180	125	
	76*	F..20B076	76F_17	768,32	784,3	50	140	90	50	180	100	63	200	140	
	95*	F..20B095	95F_17	960,27	975,3	50	190	100	50	200	130	50	210	140	
114*	F..20B114	114F_17	1152,27	1167,3	50	200	110	50	200	160	50	200	160		
38,1	12	P..24B012	12S_18	147,22	162,0	25	102	50	25	102	100	30	102	150	
	13	P..24B013	13S_18	159,18	174,2	25	114	50	25	114	100	30	114	150	
	15	P..24B015	15S_18	183,26	198,2	25	140	50	25	140	100	30	140	150	
	17	P..24B017	17S_18	207,34	222,3	25	140	55	30	150	100	30	150	150	
	Anchura de los dientes	19	P..24B019	19S_18	231,49	246,5	25	140	55	30	160	100	30	160	150
		21	P..24B021	21S_18	255,65	270,5	30	150	60	30	160	100	40	160	150
		23	P..24B023	23S_18	279,8	294,8	30	150	60	30	160	100	40	160	150
		25	P..24B025	25S_18	304	319,0	30	150	60	30	160	100	40	160	150
		30	P..24B030	30S_18	364,5	379,5	30	160	60	30	160	100	40	160	150
	38	P..24B038	38S_18	461,39	476,2	45	140	90	45	180	100	60	200	150	
	45*	F..24B045	45F_18	546,2	561,2	45	140	90	45	180	100	60	200	150	
	57*	F..24B057	57F_18	691,63	706,5	45	160	100	55	200	110	70	200	150	
	76*	F..24B076	76F_18	921,98	936,9	45	170	100	55	220	120	70	250	150	
	95*	F..24B095	95F_18	1152,3	1167,3	50	200	125	55	220	140	.	.	.	
114*	F..24B114	114F_18	1382,72	1397,7	50	200	125	55	300	180	70	300	200		
44,45	12	P..28B012	12S_20	171,74	189,3	25	125	70	25	125	120	30	125	180	
	13	P..28B013	13S_20	185,75	204,2	25	130	70	25	130	120	30	130	180	
	15	P..28B015	15S_20	213,79	232,3	25	145	70	25	160	120	30	145	180	
	17	P..28B017	17S_20	241,9	260,0	30	160	75	30	160	120	30	160	180	
	Anchura de los dientes	19	P..28B019	19S_20	270,06	289,0	30	160	75	30	180	120	30	180	180
		21	P..28B021	21S_20	298,24	317,0	30	160	75	30	180	120	40	180	180
		23	P..28B023	23S_20	326,44	345,0	30	170	75	30	180	120	40	180	180
		25	P..28B025	25S_20	354,66	373,0	30	170	75	30	180	120	40	180	180
		30	P..28B030	30S_20	425,24	444,0	30	170	75	40	180	120	40	180	180
	38	P..28B038	38S_20	538,27	560,0	40	200	100	45	240	160	45	240	180	
	45*	F..28B045	45F_20	606,89	628,0	40	200	100	45	240	160	45	240	180	
	57*	F..28B057	57F_20	806,89	828,0	40	200	100	45	240	160	45	240	180	
	76*	F..28B076	76F_20	1075,6	1097,0	40	200	100	45	240	180	45	250	200	
	95*	F..28B095	95F_20	1344,4	1366,0	45	200	120	45	280	180	45	280	200	
114*	F..28B114	114F_20	1613,2	1634,0	45	220	120	45	280	180	45	280	200		
50,8	12	P..32B012	12S_22	196,29	216,8	30	133	80	30	133	120	30	133	180	
	13	P..32B013	13S_22	212,29	232,8	30	145	80	30	145	120	30	145	180	
	15	P..32B015	15S_22	244,3	264,8	30	160	80	30	160	120	30	160	180	
	17	P..32B017	17S_22	276,46	296,9	30	170	90	30	180	120	30	180	180	
	Anchura de los dientes	19	P..32B019	19S_22	308,66	329,1	30	170	90	30	200	120	30	200	180
		21	P..32B021	21S_22	340,82	361,3	30	180	90	30	200	120	40	200	180
		23	P..32B023	23S_22	373,08	393,6	30	180	90	30	200	120	40	200	180
		25	P..32B025	25S_22	405,33	425,8	30	180	90	30	200	120	40	200	180
		30	P..32B030	30S_22	486	5									

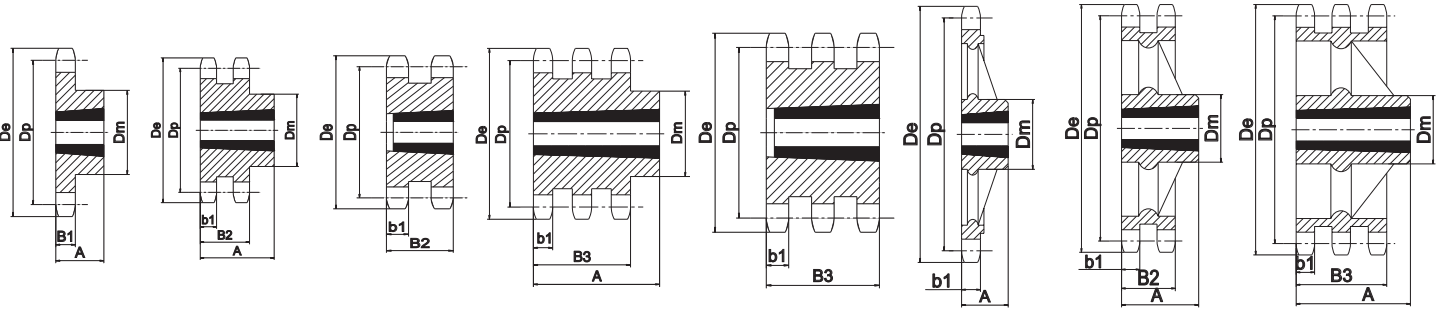

Tipo 1 Tipo 2 Tipo 3 Tipo 4 Tipo 5 Tipo 6 Tipo 7 Tipo 8

Anchura de los dientes	Z	Referencia		De	Dp	Cadena Simple			Cadena Doble			Cadena Triple																										
		ISO	SEDIS			Dm	A	Cubo	Tipo	Dm	A	Cubo	Tipo	Dm	A	Cubo	Tipo																					
																		B1	b1	B2	B3																	
Anchura de los dientes	17, 19, 21, 23, 25, 27, 30, 38, *57, *76	06B-1, -2, -3 9,525 x 5,72 mm	P..MA06B017	17S_03C	55,5	51,83	44	22	10 08	1	42,5	22,0	10 08	2	25,6	10 08	5																					
			Anchura de los dientes	15, 17, 19, 21, 23, 25, 27, 30, 38, *57, *76	08B-1, -2, -3 12,7 x 7,75 mm	P..MA08B015	15S_07C	66,5	61,09	46	22	10 08	1	46	22,0	10 08	2		34,9	10 08	5																	
						Anchura de los dientes	13, 15, 17, 19, 21, 23, 25, 27, 30, 38, *57, *76	10B-1, -2, -3 15,875 x 9,65 mm	P..MA10B013	13S_11C	73,2	66,32	46	22	10 08	1		25,5	12 10	3	42,1	12 15	5															
									Anchura de los dientes	13, 15, 17, 19, 21, 23, 25, 27, 30, 38, *57, *76	12B-1, -2, -3 19,05 x 11,68 mm	P..MA12B013	13S_13C	87,8	79,59	63	25	12 10	1				3	49,8	16 15	5												
												Anchura de los dientes	13, 15, 17, 19, 21, 23, 25, 27, 30, 38, *57, *76	16B-1, -2, -3 25,4 x 17,02 mm	P..MA16B013	13S_15C	117,7	106,12	73	38	16 15	1																
															Anchura de los dientes	13, 15, 17, 19, 21, 23, 25, 27, 30, 38, *57, *76	20B-1 31,75 x 19,56 mm	P..MA16B015	15S_15C	133,7	122,17	76	38	16 15	1		47,7	20 12	3									
																		Anchura de los dientes	13, 15, 17, 19, 21, 23, 25, 27, 30, 38, *57, *76	20B-1 31,75 x 19,56 mm	P..MA16B017	17S_15C	149,8	138,22	90	32	20 12	1		47,7	25 17	3	79,6	25 17	5			
																					Anchura de los dientes	13, 15, 17, 19, 21, 23, 25, 27, 30, 38, *57, *76	20B-1 31,75 x 19,56 mm	P..MA16B019	19S_15C	165,9	154,33	108	45	25 17	1		47,7	30 20	2	79,6	30 30	5

*: Ruedas de hierro fundido

.. 1 por simple / 2 por doble / 3 por triple

_ : no añadir nada para una cadena simple / 2 para doble / 3 para triple

Casquillos Cónicos

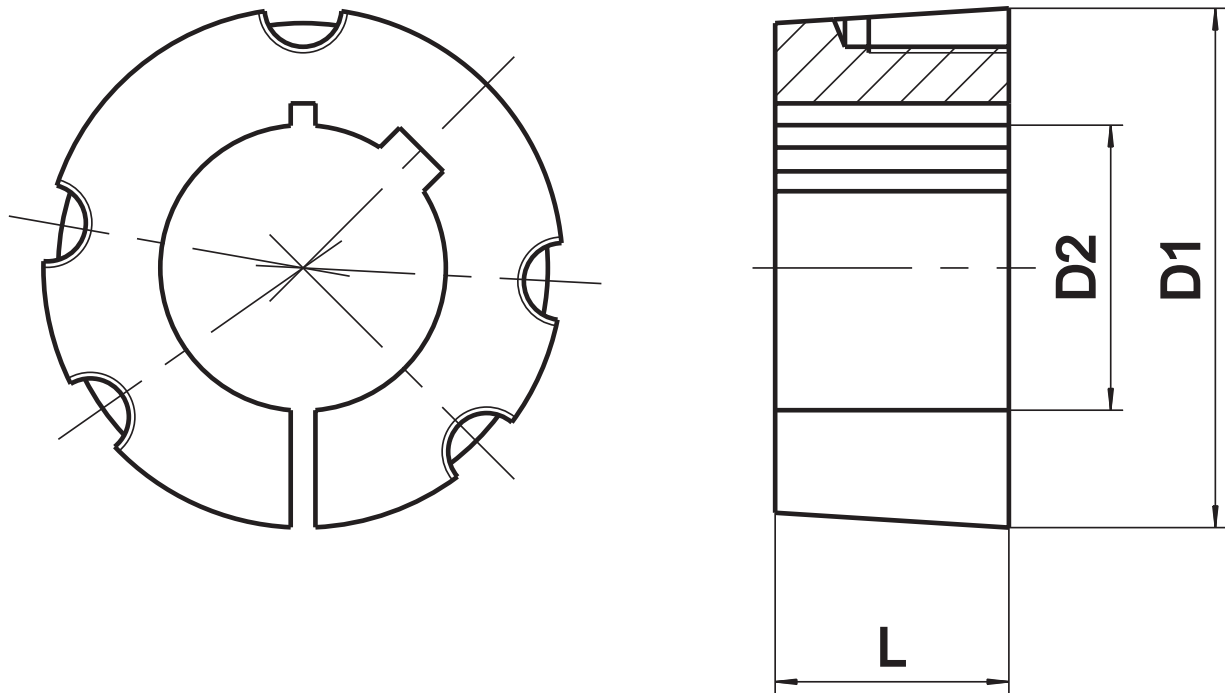

Referencia	D2																L	D1						
10 08	11	12	14	16	18	19	20	22	24	25*							20,1	35						
11 08	11	12	14	16	18	19	20	22	24	25	28*							22,3	38					
12 10	12	14	16	18	19	20	22	24	25	28	30	32*							25,4	47				
12 15	12	14	16	18	19	20	22	24	25	28	30	32*							38,1	47				
16 10	12	14	16	18	19	20	22	24	25	28	30	32	35	38	40	42*			25,4	57				
16 15	12	14	16	18	19	20	22	24	25	28	30	32	35	38	40	42*			38,1	57				
20 12	16	18	19	20	22	24	25	26	28	30	32	35	38	40	42	45	48	50			38,1	70		
25 17	18	19	20	22	24	25	26	28	30	32	35	38	40	42	45	48	50	55	60	65			44,5	85
30 20	25	28	30	32	35	38	40	42	45	48	50	55	60	65	70	75					50,8	108		
30 30	45	48	50	55	60	65	70	75												76,2	108			
35 35	45	48	50	55	60	65	70	75	80	85	90							88,9	127					
40 40	55	60	65	70	75	80	85	90	95	100							101,6	146						
50 50	70	75	80	85	90	95	100	105	110	115	120	125					125,0	178						

* RANURA DE CHAVETA REDUCIDA

**FABRICACIÓN DE PIÑONES ESPECIALES, EN VARIAS PARTES,
TODOS LOS TAMAÑOS SOBRE PEDIDO.
CONSÚLTENOS.**

CADENAS DE ELEVACIÓN



Combinaciones Más Utilizadas

2x2

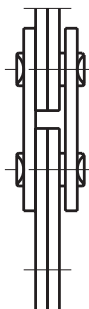

2x3



3x4



4x4



4x6



6x6



8x8



POSIBILIDAD DE OTRAS COMBINACIONES. CONSÚLTENOS.

Serie AL - Placas salidas de las cadenas de transmisión tipo ANSI (A)

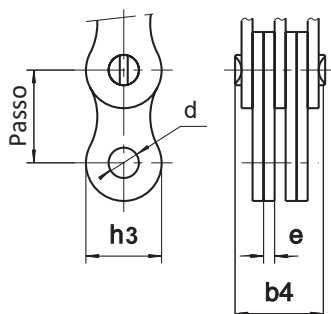

Eje de terminal

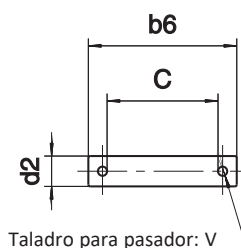

Taladro para pasador: V

Dimensiones en mm

Referencia	Paso nominal mm	Paso real mm	Combinación	b4 max.	h3 max.	d mín.	e max.	Resistencia Mínima a la Tracción	Peso por metro kg	Ejes de terminal			
								SEDIS kN		C mín.	b6 max.	d2 max.	V
AL422			2 x 2	8,2				16,5	0,35	10,0	17,9		
AL444	12,7	12,63	4 x 4	14,6	11,5	3,99	1,55	33,0	0,70	16,2	24,1	3,98	1,8
AL466			6 x 6	21,0				49,5	1,01	22,6	30,5		
AL522			2 x 2	10,7				27,0	0,65	12,0	21,1		
AL544	15,875	15,82	4 x 4	19,1	13,5	5,10	2,05	54,0	1,25	21,5	29,5	5,09	1,8
AL566			6 x 6	27,4				81,0	1,85	29,7	37,9		
AL588			8 x 8	36,7				108,0	2,60	37,9	46,0		
AL622			2 x 2	12,3				38,0	0,76	15,0	23,5		
AL644	19,05	19,00	4 x 4	22,3	14,3	5,97	2,40	80,0	1,50	25,0	33,5	5,96	1,8
AL666			6 x 6	32,4				120,0	2,25	34,6	43,1		
AL688			8 x 8	41,7				160,0	2,93	44,9	53,4		
AL822			2 x 2	17,0				65,7	1,50	20,0	30,2		
AL844	25,4	25,26	4 x 4	30,0	20,8	7,97	3,20	131,4	2,80	33,3	43,5	7,94	2,0
AL866			6 x 6	43,0				197,1	4,10	46,5	56,7		
AL888			8 x 8	55,0				262,8	5,40	--	--	--	--
AL1022			2 x 2	20,8				88,5	2,52	25,0	35,3		
AL1044	31,75	31,63	4 x 4	37,4	25,4	9,57	4,10	168,6	4,95	42,0	52,5	9,53	2,5
AL1066			6 x 6	54,0				252,8	7,35	55,0	65,5		
AL1222			2 x 2	24,4				127,0	3,50	30,0	44,3		
AL1244	38,1	37,95	4 x 4	44,2	30,0	11,12	4,90	254,0	6,90	48,0	62,5	11,10	3,2
AL1266			6 x 6	64,0				381,0	10,30	70,0	84,5		
AL1422			2 x 2	28,5				172,4	4,65	35,0	50,3		
AL1444	44,45	44,32	4 x 4	51,9	35,7	12,75	5,80	344,8	9,45	60,0	75,3	12,70	3,2
AL1466			6 x 6	75,1				517,2	14,10	85,0	100,5		
AL1622			2 x 2	32,0				226,8	5,70	42,0	58,2		
AL1644	50,8	50,65	4 x 4	58,5	40,5	14,32	6,55	453,6	11,70	70,0	86,4	14,30	3,2
AL1666			6 x 6	84,6				680,4	17,40	95,0	111,5		

TODAS NUESTRAS CADENAS DE ELEVACIÓN PUEDEN SER ENTREGADAS SOBRE PEDIDO CON TRATAMIENTO ANTICORROSIÓN O TRATAMIENTO PARA EL FRÍO. NO DUDEN EN CONSULTARNOS.



¡ MEJOR RELACIÓN PESO - RESISTENCIA !

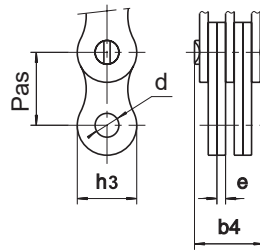

Eje de terminal

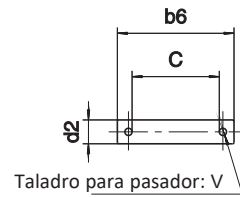

Dimensiones en mm

Referencia		Estándar	DELTA TITANIUM 2	Paso Nominal mm	Paso real mm	Combinación	b4 max.	h3 max.	d min.	e max.	Resistencia Mínima a la Tracción		Peso por Metro kg	Ejes de terminal					
ISO 4347	SEDIS										C min.	b6 max.		d2 max.	V	ISO4347		SEDIS	
																kN	kN	kN	kN
	J34	x	x	9,525	9,45	2 x 2	6,3	8,3	3,30	1,30	.	9,0	0,26		
	J38	x	x			4 x 4	11,6	8,3	3,30	1,30	.	17,6	0,50	
LL08-22	J44	x	x	12,7	12,63	2 x 2	8,1	11,5	4,46	1,34	18,0	18,2	0,34	8,6	16,5	4,45	1,6		
LL08-44	J48	x	x			4 x 4	13,0	11,5	4,46	1,34	36,0	36,4	0,66	13,9	21,8	4,45	1,6		
LL08-66	J412	x	x			6 x 6	18,9	11,5	4,46	1,34	54,0	54,6	1,00	19,3	27,3	4,45	1,6		
LL10-22	J54	x	x	15,875	15,82	2 x 2	9,3	12,1	5,10	1,65	22,0	23,0	0,44	10,5	18,4	5,08	1,6		
LL10-44	J58	x	x			4 x 4	16,4				44,0	46,0	0,85	17,2	25,5				
LL10-66	J512	x	x			6 x 6	22,2				66,0	69,0	1,30	23,9	32,0				
	J516	x	x			8 x 8	29,1				.	92,0	1,73	30,5	38,7				
	J524	x	x			12 x 12	42,8				.	138,0	2,50	43,8	52,0				
LL12-22	J64	x	x	19,05	19,00	2 x 2	10,2	14,3	5,74	1,85	29,0	31,0	0,60	11,7	19,8	5,72	1,6		
LL12-44	J68	x	x			4 x 4	17,8				58,0	62,0	1,18	19,4	27,5				
	J611	x	x			6 x 5	23,7				.	78,0	1,60	25,0	33,1				
LL12-66	J612	x	x			6 x 6	25,5				87,0	94,0	1,74	27,2	35,3				
	J615	x	x			8 x 7	31,3				.	109,0	2,20	33,0	42,0				
	J617	x	x	9 x 8	35,0	.	125,0	2,50	37,0	46,0									
LL16-22	J84T	x	x	25,4	25,26	2 x 2	16,6	20,8	8,29	3,20	60,0	75,0	1,45	19,4	30,8	8,28	2,5		
	J85T	x	x			2 x 3	20,0				.	75,0	1,79	22,3	34,0				
	J87T	x	x			3 x 4	26,4				.	110,0	2,51	29,7	40,4				
LL16-44	J88T	x	x			4 x 4	29,6				120,0	150,0	2,85	32,3	43,6				
LL16-66	J812T	x	x			6 x 6	42,4				180,0	210,0	3,49	45,0	56,5				
	J816T	x	x	8 x 8	55,2	.	300,0	5,70	61,7	75,0									
LL20-22	J104T	x	x	31,75	31,62	2 x 2	19,1	25,4	10,21	3,70	95,0	105,0	2,10	22,5	35,7	10,18	3,2		
LL20-44	J108T	x	x			4 x 4	34,1				190,0	210,0	4,12	37,3	50,6				
LL20-66	J1012T	x	x			6 x 6	48,9				285,0	315,0	6,19	52,1	65,5				
	J1016T	x	x			8 x 8	64,0				.	420,0	8,25	68,0	81,4				
LL24-22	J1204T	x	x	38,1	37,95	2 x 2	25,8	32,3	14,65	5,20	170,0	180,0	4,00	31,6	47,2	14,62	3,2		
LL24-44	J1208T	x	x			4 x 4	46,8				340,0	360,0	8,00	52,4	68,2				
LL24-66	J1212T	x	x			6 x 6	67,5				510,0	540,0	12,00	73,0	88,8				
	J1216T	x	x			8 x 8	88,1				.	720,0	16,00	94,0	109,5				
LL28-22	J1404T	x	x	44,45	44,30	2 x 2	31,7	33,5	15,92	6,55	200,0	235,0	6,00	39,7	56,8	15,89	4,0		
LL28-44	J1408T	x	x			4 x 4	58,0				400,0	470,0	12,00	66,0	83,2				
LL28-66	J1412T	x	x			6 x 6	84,2				600,0	705,0	17,00	92,0	109,2				
	J1416T	x	x			8 x 8	110,3				.	940,0	23,00	118,2	135,5				
LL32-22	J1604T	x	x	50,8	50,64	2 x 2	30,7	42,3	17,83	6,20	260,0	270,0	6,50	38,2	56,2	17,80	4,0		
LL32-44	J1608T	x	x			4 x 4	55,6				520,0	540,0	13,00	63,0	81,1				
LL32-66	J1612T	x	x			6 x 6	80,5				780,0	810,0	19,00	87,8	106,0				
	J1616T	x	x			8 x 8	105,2				.	1 080,0	25,00	112,5	130,8				
LL40-22	J2004T	x	x	63,65	63,34	2 x 2	39,8	52,8	22,95	8,20	360,0	400,0	10,00	49,7	72,0	22,88	5,0		
LL40-44	J2008T	x	x			4 x 4	72,8				720,0	800,0	19,50	82,6	105,0				
LL40-66	J2012T	x	x			6 x 6	105,6				1 080,0	1 200,0	29,00	115,4	138,0				
	J2016T	x	x			8 x 8	138,4				.	1 600,0	39,00	148,2	171,0				
LL48-22	J2404T	x		76,2	76,04	2 x 2	48,7	64,2	29,25	10,20	560,0	600,0	15,00	60,6	86,0	29,22	6,3		
LL48-44	J2408T	x				4 x 4	89,7				1 120,0	1 200,0	29,50	101,8	127,5				
LL48-66	J2412T	x				6 x 6	130,5				1 680,0	1 800,0	44,00	144,8	170,5				
Versiones reforzadas																			
(1)	5611-18			15,875	15,82	4 x 4	16,8	13,7	5,10	1,65	.	55,0	1,05	17,2	25,5	5,08	1,6		
(2)	5611-14		5611-16			6 x 6	22,6				.	82,4	1,70	23,9	32,0				

(1) 5611-18 es la versión REFORZADA de la cadena J58
 (2) 5611-14 es la versión REFORZADA de la cadena J512

Serie LH (BL) - cadenas conformes a la norma ISO 4347

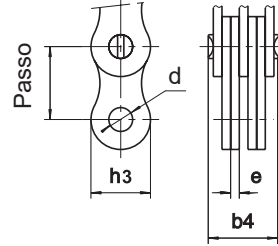

Eje de terminal

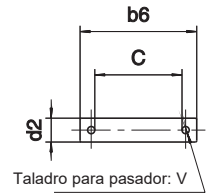

Dimensiones en mm

Referencia		Estándar	DELTA TITANIUM 2	Paso Nominal mm	Combinación	b4 max.	h3 max.	d min.	e max.	Resistencia Mínima a la Tracción		Peso por metro kg	Ejes de terminal					
ASME B29.8	SEDIS Y ISO 4347									ISO 4347	SEDIS		C min.	b6 max.	d2 max.	V		
																	kN	
BL 422	LH08-22	x	x	12,7	2 x 2	10,90	12,07	5,10	2,05	22,2	27,0	0,58	13	21,2	5,08	1,6		
BL 423	LH08-23	x	x		2 x 3	12,90				22,2	27,0	0,71	18	26,1				
BL 434	LH08-34	x	x		3 x 4	17,30				33,4	40,5	1,00	20	26,1				
BL 444	LH08-44	x	x		4 x 4	19,40				44,5	54,0	1,14	22	30,5				
BL 446	LH08-46	x	x		4 x 6	23,10				44,5	54,0	1,42	26	33,1				
BL 466	LH08-66	x	x		6 x 6	27,30				66,7	81,0	1,70	30	38,5				
BL 488	LH08-88	x	x		8 x 8	36,25				.	108,0	2,30	39	47,5				
BL 522	LH10-22	x	x		15,875	2 x 2				12,70	14,5	5,99	2,40	33,4			42,7	0,85
BL 523	LH10-23	x	x	2 x 3		15,10	33,4	43,0	1,05	18				26,1				
BL 534	LH10-34	x	x	3 x 4		20,00	48,9	60,0	1,45	25				33,1				
BL 544	LH10-44	x	x	4 x 4		22,30	66,7	80,0	1,70	25				33,1				
BL 546	LH10-46	x	x	4 x 6		26,80	66,7	80,0	2,08	30				38,1				
BL 566	LH10-66	x	x	6 x 6		32,20	100,1	120,0	2,50	35				44,2				
BL 588	LH10-88	x	x	8 x 8		42,25	.	170,8	3,40	45				53,5				
BL 622	LH12-22	x	x	19,05		2 x 2	17,20	18,1	7,97	3,30				48,9	65,0	1,42	22	31,2
BL 623	LH12-23	x	x		2 x 3	20,50	48,9				65,0	1,78	26	35,2				
BL 634	LH12-34	x	x		3 x 4	27,10	75,6				97,5	2,35	30	39,2				
BL 644	LH12-44	x	x		4 x 4	30,50	97,9				130,0	2,80	35	44,2				
BL 646	LH12-46	x	x		4 x 6	37,25	97,9				130,0	3,40	45	54,5				
BL 666	LH12-66	x	x		6 x 6	44,00	146,8				195,0	4,00	48	57,5				
BL 688	LH12-88	x	x		8 x 8	57,25	.				260,0	5,70	65	74,5				
BL 822	LH16-22	x	x		25,4	2 x 2	21,40				24,0	9,56	4,10	84,5	105,0	2,17	25	35,3
BL 823	LH16-23	x	x	2 x 3		25,50	84,5	105,0	2,71	30				40,2				
BL 834	LH16-34	x	x	3 x 4		33,80	129,0	157,0	3,78	35				45,2				
BL 844	LH16-44	x	x	4 x 4		37,90	169,0	210,0	4,35	42				52,5				
BL 846	LH16-46	x	x	4 x 6		46,20	169,0	210,0	5,47	48				58,4				
BL 866	LH16-66	x	x	6 x 6		54,50	253,6	310,0	6,55	55				65,5				
BL 888	LH16-88	x	x	8 x 8		71,00	.	410,0	8,70	75				85,6				
BL 1022	LH20-22	x		31,75		2 x 2	24,40	29,6	11,12	4,90				115,6	140,0	3,48	30	44,3
BL 1023	LH20-23	x			2 x 3	29,40	115,6				140,0	4,35	35	49,2				
BL 1034	LH20-34	x			3 x 4	39,20	182,4				230,0	6,03	45	59,2				
BL 1044	LH20-44	x			4 x 4	44,25	231,3				280,0	6,90	48	62,5				
BL 1046	LH20-46	x			4 x 6	54,00	231,3				280,0	8,60	65	79,3				
BL 1066	LH20-66	x			6 x 6	63,80	347,0				420,0	10,30	70	84,5				
BL 1088	LH20-88	x			8 x 8	83,50	.				560,0	13,70	90	104,7				
BL 1222	LH24-22	x			38,1	2 x 2	28,40				34,6	12,76	5,80	151,2	175,0	4,40	35	50,3
BL 1223	LH24-23	x		2 x 3		34,30	151,2	175,0	5,50	42				57,2				
BL 1234	LH24-34	x		3 x 4		45,90	244,6	300,0	7,70	55				70,3				
BL 1244	LH24-44	x		4 x 4		51,80	302,5	355,0	8,80	60				75,3				
BL 1246	LH24-46	x		4 x 6		63,40	302,5	355,0	10,80	75				90,3				
BL 1266	LH24-66	x		6 x 6		75,10	453,7	530,0	13,00	85				100,5				
BL 1288	LH24-88	x		8 x 8		98,30	.	710,0	17,40	110				125,5				
BL 1422	LH28-22	x		44,45		2 x 2	32,00	42,0	14,33	6,55				191,3	220,0	6,30	42	58,2
BL 1423	LH28-23	x			2 x 3	38,70	191,3				220,0	7,85	48	64,3				
BL 1434	LH28-34	x			3 x 4	51,80	315,8				375,0	10,80	60	76,3				
BL 1444	LH28-44	x			4 x 4	58,50	382,6				440,0	12,60	70	86,4				
BL 1446	LH28-46	x			4 x 6	71,50	382,6				440,0	15,70	85	101,5				
BL 1466	LH28-66	x			6 x 6	84,60	578,3				685,0	18,80	95	111,5				
BL 1488	LH28-88	x			8 x 8	111,00	.				910,0	25,10	120	136,5				
BL 1622	LH32-22	x			50,8	2 x 2	36,20				48,3	17,52	7,50	289,1	320,0	8,30	45	63,3
BL 1623	LH32-23	x		2 x 3		43,80	289,1	320,0	10,40	55				73,2				
BL 1634	LH32-34	x		3 x 4		58,80	440,4	480,0	14,60	70				88,3				
BL 1644	LH32-44	x		4 x 4		66,50	578,3	640,0	16,70	80				98,4				
BL 1646	LH32-46	x		4 x 6		81,30	578,3	640,0	20,80	95				113,5				
BL 1666	LH32-66	x		6 x 6		96,50	867,4	960,0	25,00	110				128,7				
BL 1688	LH32-88	x		8 x 8		126,40	.	1 280,0	33,30	140				159,0				

Terminales

Los TERMINALES sirven para piezas de anclaje o para elemento de transmisión de esfuerzo entre el órgano motor / recepción y la cadena.

Nuestra gama de terminales está adaptada a las combinaciones más corrientes de las cadenas AL, LL y LH.

Los terminales estándares, tales como los detallados en las tablas de abajo, son de **tipo hembra** y se enlazan habitualmente a la cadena con un **eje de terminal**. Podemos además proporcionar, sobre pedido, terminales de **tipo clavija** que se enlazan a la cadena por un **eslabón de unión**. No duden en consultarnos.

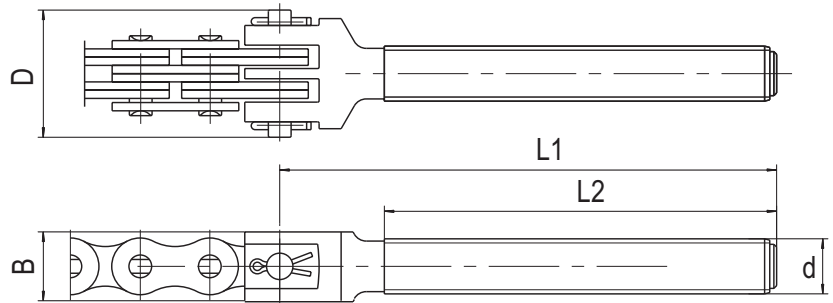

Dimensiones en mm

TERMINALES PARA LAS CADENAS TIPO J (LL)								
Referencia	Para cadenas		Combinación	d	D	B	L1	L2
	ISO 4347	SEDIS						
C48R160-120	LL08-44	J48	4 x 4	M14	21,8	20	160	120
C412R172-140	LL08-66	J412	6 x 6	M14	27,3	25	172	140
C54R82-50	LL10-22	J54	2 x 2	M14	18,4	20	82	50
C54R172-140	LL10-22	J54	2 x 2	M14	18,4	20	172	140
C58R117-85	LL10-44	J58	4 x 4	M14	25,5	20	117	85
C58R172-140	LL10-44	J58	4 x 4	M14	25,5	20	172	140
C512R82-50	LL10-66	J512	6 x 6	M14	32,0	25	82	50
C512R105-70	LL10-66	J512	6 x 6	M14	32,0	25	105	70
C512R112-80	LL10-66	J512	6 x 6	M14	32,0	25	112	80
C512R172-140	LL10-66	J512	6 x 6	M14	32,0	25	172	140
C516F172-140	J516		8 x 8	M16	38,7	25	172	140
C524F172-140	J524		12 x 12	M24	52,0	32	172	140
C68R160-130	LL12-44	J68	4 x 4	M14	27,5	25	160	130
C612R75-40	LL12-66	J612	6 x 6	M16	35,3	30	75	40
C612R110-75	LL12-66	J612	6 x 6	M16	35,3	30	110	75
C612R120-80	LL12-66	J612	6 x 6	M16	35,3	30	120	80
C612R135-105	LL12-66	J612	6 x 6	M16	35,3	30	135	105
C612R160-125	LL12-66	J612	6 x 6	M16	35,3	30	160	125
C612R190-160	LL12-66	J612	6 x 6	M16	35,3	30	190	160
C87F178-140	J87		3 x 4	M20	40,4	24	178	140
C88F133-90	LL16-44	J88	4 x 4	M20	43,6	25	133	90
C88F175-140	LL16-44	J88	4 x 4	M20	43,6	25	175	140
C88F250-110	LL16-44	J88	4 x 4	M20	43,6	25	250	110
C88F345-300	LL16-44	J88	4 x 4	M20	43,6	25	345	300
C812F172-135	LL16-66	J812	6 x 6	M20	56,5	25	172	135
C812F222-185	LL16-66	J812	6 x 6	M20	56,5	25	222	185
C812F287-250	LL16-66	J812	6 x 6	M20	56,5	25	287	250
C816F235-190	J816		8 x 8	M20	75,0	30	235	190
C108F194-135	LL20-44	J108	4 x 4	M24	50,6	32	194	135
C108F239-180	LL20-44	J108	4 x 4	M24	50,6	32	239	180
C1012F165-115	LL20-66	J1012	6 x 6	M24	65,5	40	165	115
C1012F250-200	LL20-66	J1012	6 x 6	M24	65,5	40	250	200
C1012F323-205	LL20-66	J1012	6 x 6	M24	65,5	40	323	205
C1012F430-165	LL20-66	J1012	6 x 6	M24	65,5	40	430	165
C1016F250-200	J1016		8 x 8	M24	81,4	40	250	200
C1204F285-160	LL24-22	J1204	2 x 2	M24	47,2	39	285	160
C1208F192-135	LL24-44	J1208	4 x 4	M30	68,2	39	192	135
C1212F285-160	LL24-66	J1212	6 x 6	M36	88,8	50	285	160
C1212F285-180	LL24-66	J1212	6 x 6	M36	88,8	50	285	180
C1212F305-180	LL24-66	J1212	6 x 6	M36	88,8	50	305	180
C1212F400-200	LL24-66	J1212	6 x 6	M36	88,8	50	400	200
C1608F255-180	LL32-44	J1608	4 x 4	M36	81,1	60	255	180
C1612F375-200	LL32-66	J1612	6 x 6	M36	106,0	60	375	200

TERMINALES PARA LAS CADENAS TIPO LH (BL) y AL										
Referencia	Para cadenas		Combinación	d	D	B	L1	L2		
	ISO 4347	SEDIS								
C0823R110-75	LH0823	AL523	2 x 3	M12	26,1	20	110	75		
C0834R95-70	LH0834	AL534	3 x 4	M12	26,1	20	95	70		
C0844R110-75	LH0844	AL544	4 x 4	M14	33,1	25	110	75		
C0846R110-75	LH0846	AL546	4 x 6	M14	33,1	25	110	75		
C0866F172-140	LH0866	AL566	6 x 6	M16	38,5	35	172	140		
C1023R172-140	LH1023	AL623	2 x 3	M14	26,1	20	172	140		
C1034R172-140	LH1034	AL634	3 x 4	M14	33,5	30	172	140		
C1044R172-140	LH1044	AL644	4 x 4	M14	33,5	30	172	140		
C1044F130-95	LH1044	AL644	4 x 4	M14	33,5	20	130	95		
C1046F110-80	LH1046	AL646	4 x 6	M16	38,1	20	110	80		
C1046F172-140	LH1046	AL646	4 x 6	M16	38,1	20	172	140		
C1066F110-60	LH1066	AL666	6 x 6	M20	44,2	25	110	60		
C1066F172-140	LH1066	AL666	6 x 6	M20	44,2	25	172	140		
C1066F240-130	LH1066	AL666	6 x 6	M20	44,2	25	240	130		
C1088F160-120	LH1088	AL688	8 x 8	M20	53,8	25	160	120		
C1223F178-140	LH1223	AL823	2 x 3	M20	35,2	25	178	140		
C1234F178-140	LH1234	AL834	3 x 4	M20	39,1	25	178	140		
C1244F93-55	LH1244	AL844	4 x 4	M20	44,2	25	93	55		
C1244F178-140	LH1244	AL844	4 x 4	M20	44,2	25	178	140		
C1246F178-130	LH1246	AL846	4 x 6	M20	54,1	25	178	130		
C1246F178-140	LH1246	AL846	4 x 6	M20	54,1	25	178	140		
C1246F270-230	LH1246	AL846	6 x 6	M20	54,1	25	270	230		
C1266F128-80	LH1266	AL866	6 x 6	M20	57,5	25	128	80		
C1266F178-140	LH1266	AL866	6 x 6	M20	57,5	25	178	140		
C1266F188-135	LH1266	AL866	6 x 6	M20	57,5	25	188	135		
C1622F160-120	LH1622	AL1022	2 x 2	M20	35,3	25	160	120		
C1622F178-140	LH1622	AL1022	2 x 2	M20	35,3	25	178	140		
C1623F160-120	LH1623	AL1023	2 x 3	M20	40,2	25	160	120		
C1623F178-140	LH1623	AL1023	2 x 3	M20	40,2	25	178	140		
C1634F160-120	LH1634	AL1034	3 x 4	M20	45,2	25	160	120		
C1634F178-140	LH1634	AL1034	3 x 4	M20	45,2	25	178	140		
C1644F118-80	LH1644	AL1044	4 x 4	M20	52,5	25	118	80		
C1644F178-140	LH1644	AL1044	4 x 4	M20	52,5	25	178	140		
C1646F160-120	LH1646	AL1046	4 x 6	M20	58,2	25	160	120		
C1646F178-140	LH1646	AL1046	4 x 6	M20	58,2	25	178	140		
C1666F160-120	LH1666	AL1066	6 x 6	M24	65,5	32	160	120		
C2023F240-180	LH2023	AL1223	2 x 3	M24	49,2	32	240	180		
C2044F178-140	LH2044	AL1244	4 x 4	M24	62,5	32	178	140		
C2044F240-180	LH2044	AL1244	4 x 4	M24	62,5	32	240	180		
C2046F200-120	LH2046	AL1246	4 x 6	M24	79,3	32	200	120		
C2066F200-120	LH2066	AL1266	6 x 6	M30	84,5	32	200	120		
C2066F285-160	LH2066	AL1266	6 x 6	M30	84,5	32	285	160		
C2846F250-150	LH2846	AL1646	4 x 6	M36	101,5	45	250	150		

- Es posible fabricar piezas con longitudes: L1 - L2 diferentes de las que se mencionan en estas tablas
- Especificar a su vendedor si los terminales deben ser entregados con o sin eje de terminal

Mallas Terminales

En caso de uso de terminales de acero sin tratar, hay **terminales especiales** disponibles.

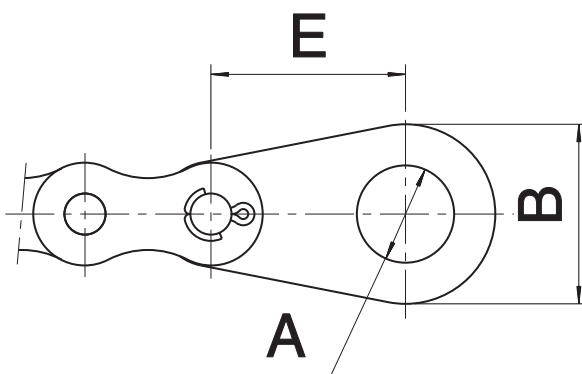

Dimensiones en mm

Cadena	A	B	E
AL5	16,0	28,0	31,8
AL6	14,1	25,0	35,0
LH08	8,3	18,0	20,0
	10,3	20,0	31,8
J4 (LL08)	8,2	16,0	18,0
	6,5	16,0	18,0
	10,3	22,0	30,0
	10,0	20,0	30,0
J5 (LL10)	10,3	22,0	25,0
	12,0	22,0	44,7
	12,0	22,0	25,0
	12,0	25,0	45,0
	16,0	28,2	31,8
J6 (LL12)	10,0	22,0	25,0
	10,1	20,0	25,0
	10,3	20,0	25,0
J8 (LL16)	15,0	30,5	40,0
	12,3	30,5 (con plano)	40,0
	12,0	25,0	30,0
	16H7	35,0	38,1
	18,0	36,0	38,5
	19,1	36,0	39,0
	24,0	50,0	65,0
	25,0	44,0	50,0
	25,0	44,0	51,0
J10 (LL20)	20,0	40,0	60,0
	25,0	44,0	63,5
J12 (LL24)	24,0	52,3	65,0
	32,0	56,0	76,2
J16 (LL32)	36,0	60,0	70,0
	35,0	80,0	91,5
	35,0	80,0	75,0
	36H10	60,5	70,8

Todas dimensiones posibles. Consúltenos.

CADENAS AGRÍCOLAS



Cadenas TIPO S (EJES MACIZOS) - cadenas conformes a la norma ISO 4347

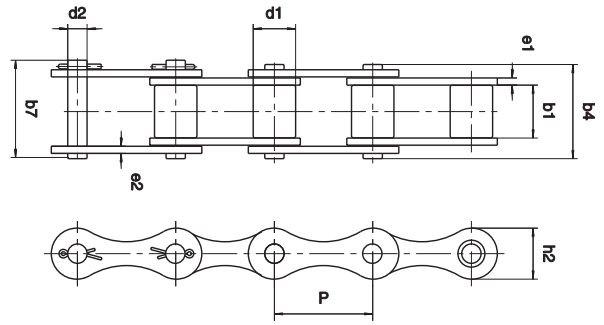
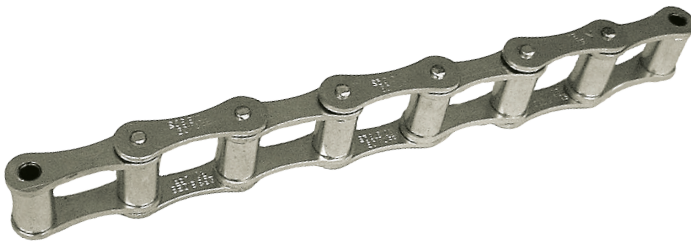

- Las cadenas S55 y S62 son de rodillos salientes $d1 > h2$
- Estas cadenas están protegidas por cincado

Dimensiones en mm

Referencia	Paso P	d1	b1	b4	b7	d2	h2	e1	e2	Resistencia Mínima a la Tracción kN	Peso por metro kg
		max.	min.	max.	max.	max.	max.	max.	max.		
S52	38,1	15,20	22,20	37,3	42,5	5,78	17,20	3,06	2,60	27	1,6
S45	41,4	15,20	22,20	37,3	42,5	5,78	17,20	3,06	2,60	23	1,5
S55	41,4	17,80	22,20	37,3	42,5	5,78	17,20	3,06	2,60	23	1,8
S55R	41,4	17,80	22,20	39,5	43,0	8,13	21,66	3,15	3,15	45	2,4
S62	41,9	19,00	25,40	40,5	45,7	5,78	17,20	3,06	2,60	29	2,2

Eslabones de unión

Eslabón acodado



N°205: Eslabón exterior para remachar

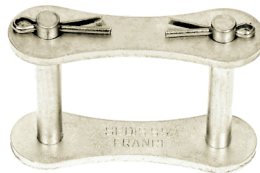

N°208: Eslabón de unión con pasador

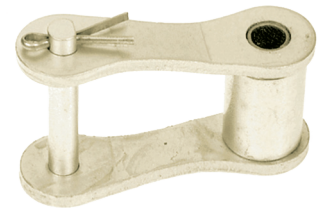

N°216: Eslabón acodado simple con pasador

Piñones Estándares para Cadenas S55
Formas y perfiles de dientes según norma NFE 23-105

FABRICACIÓN

- Material: HIERRO FUNDIDO SIN MECANIZACIÓN incluyendo los dientes,
- Sobre demanda, podemos mecanizar estas piezas según las cotas L1 - d mínimo - d máximo - ϕM y P mencionadas en las columnas de la derecha de la tabla, así como con cualquier tipo de ranuras de chaveta.

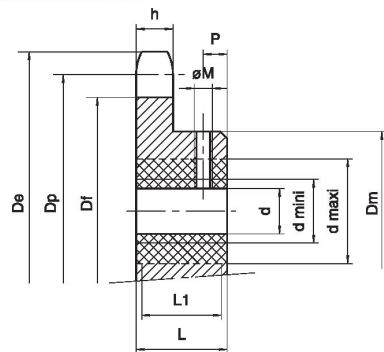

Dimensiones en mm

Referencia	Numero de Dientes	PIÑONES ALMACENADOS (bruto de fundición)							MECANIZACIÓN (bajo pedido)				
		Dp	De	Df	d max.	h	Dm	L	L1	d min.	d max.	ϕM	p
9S55	9	122,0	133	105	20	18	85	50	47	25	50	M8	16
11S55	11	148,2	159	131	20	18	90	50	47	25	50	M8	16
13S55	13	174,5	186	157	20	18	100	56	53	25	60	M10	18
15S55	15	200,8	212	184	20	18	100	56	53	25	60	M10	18

Montaje con aletas K1

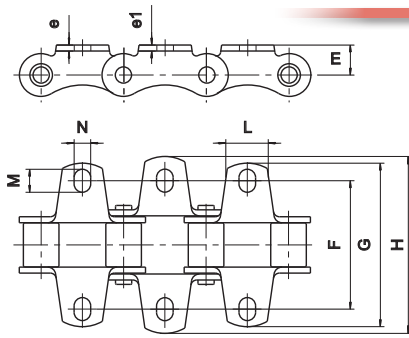

Norma francesa NFE 26-105

Dimensiones en mm

Referencia	E med.	e med.	e1 med.	N min.	M min.	L med.	F med.	G max.
S52					9,9		59,0	77,5
S45	11,7	2,5	2,5	8,3	13,3	20	54,0	74,9
S55					13,3		54,0	74,9
S62					15,8		66,6	95,3
S55R	15,3	3,0	3,0	8,3	11,5	20	64,5	90,0

Montaje con aletas M1

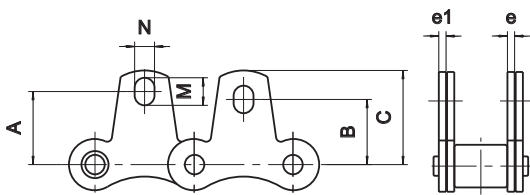

Norma francesa NFE 26-105

Dimensiones en mm

Referencia	A med.	B med.	C max.	e1 med.	e med.	M min.	N min.
S52	22,10	22,1	31,7			9,9	
S45	19,80	19,8	30,2	2,5	3	13,3	8,3
S55	19,80	19,8	30,2			13,3	
S62	24,60	24,6	38,6			15,8	
S55R	30,50	27,2	39,5	3,0	3	11,5	8,3

Montaje con aletas SE

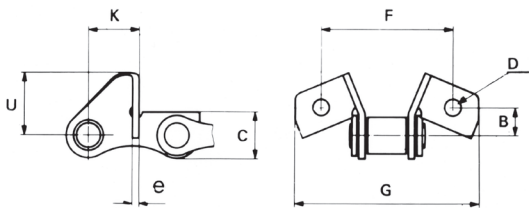

(solamente sobre eslabón interior)

Dimensiones en mm

Referencia	B med.	C med.	e med.	F med.	G max.	K med.	U max.	D min.
S45	13,6	17,0	2,5	61,7	89,8	24,0	28,0	9,0
S55								

Montaje con aletas en forma de gancho

Utilización en cargadoras-apiladoras para gavillas, paja, etc...

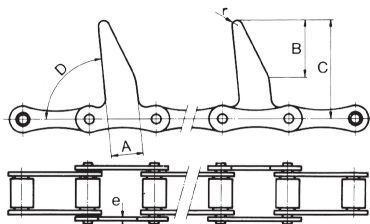

Dimensiones en mm

Referencia	A med.	B med.	C med.	D	e med.
S45	20	35	61,5	85°	2,5
S52	20	35	61,5	85°	2,5
S55	20	35	61,5	85°	3,0

Montaje con aletas en forma de pala y con placas exteriores de frotación tratadas

Se utiliza para recoger el maíz

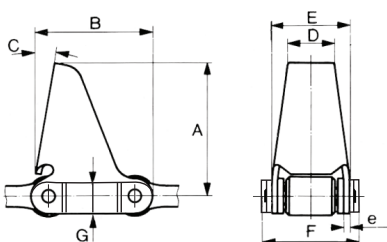

(solamente sobre eslabón exterior)

Dimensiones en mm

Referencia	A	B	C	D	E	F	G	e
S62	65,0	57,2	11°	23	38	49	17,2	3

Cadenas Agrícolas Tipo A (ejes huecos)

• Estas cadenas dotadas de ejes huecos permiten adaptar varillas de ϕ 8 mm. (varillas de ϕ 10 mm para la cadena B255)

• Posibilidad de eslabones de unión:

- con circlips o a presión para A55BC y A55 INOX
- con pasador o a presión para A155TS y B255

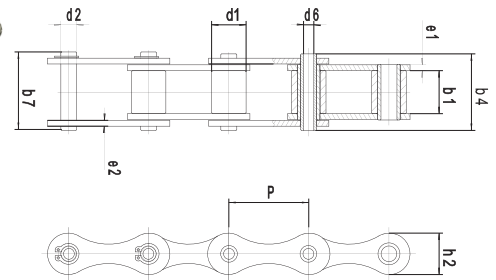

Dimensiones en mm

Referencia	Paso P	d1 max.	b1 min.	b4 max.	b7 max.	d2 max.	d6 min.	h2 max.	e1 max.	e2 max.	Resistencia Mínima a la Tracción kN	Peso por metro kg
A55BC	41,75	17,1	19,9	35,7	38,0	11,11	8,1	21,65	3,2	3,2	22,6	1,4
A155TS	41,75	17,1	19,9	35,7	42,5	11,11	8,1	25,26	3,2	3,2	49,0	2,0
B255	41,75	17,1	19,9	39,0	42,7	14,11	10,3	25,26	4,1	3,2	49,0	2,1
A55 INOX	41,75	17,1	19,9	35,0	36,7	11,11	8,2	20,50	3,2	3,2	17,6	1,3

Aletas K1 por A55BC (cincada bicromatada)

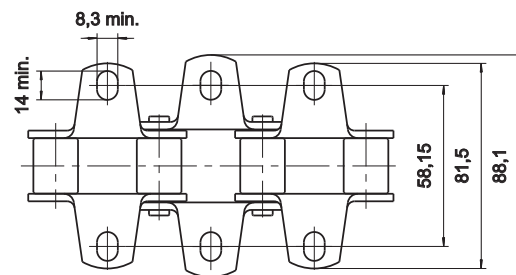
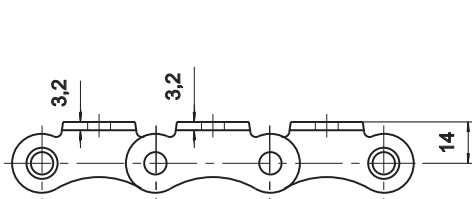

Piñones estándares almacenados para cadenas A55 - A155TS

FABRICACIÓN

- Estos piñones son propuestos o en versión acero mecanizado y tallado o en versión hierro fundido.
- Todo mecanizado de estas piezas es realizado sobre pedido según las dimensiones L1, d, ϕ M y P mencionadas en las columnas de derecha de la tabla abajo.
- Posibilidad de realizar ranuras de chaveta.

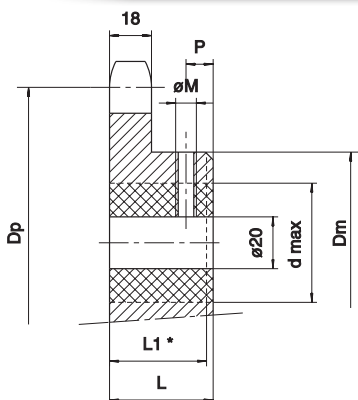

L1* = L - 3

Dimensiones en mm

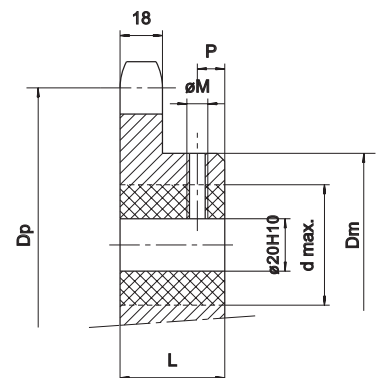

Dimensiones en mm

PIÑÓN DE HIERRO FUNDIDO: Sin mecanizar								PIÑÓN DE ACERO: mecanizado y tallado							
Referencias	Número de dientes	Dp	L	Dm	d max.	P	ϕ M	Referencias	Número de dientes	Dp	L nom.	Dm max.	d max.	P nom.	ϕ M
9F55	9	122,0	50	85	50	16	M8	9A55	9	122	50	80	50	12,5	M8
11F55	11	148,2	50	90	50	16	M8	11A55	11	148,2	50	100	60	12,0	M8
13F55	13	174,5	56	100	60	18	M10	13A55	13	174,5	63	130	85	16,0	M10
15F55	15	200,8	56	100	60	18	M10	15A55	15	200,8	63	165	110	16,0	M10

CADENAS DE MANUTENCIÓN

Cadenas de ejes macizos según ISO 1977

Las cadenas pueden suministrarse con:

- casquillos (d4)
- rodillos pequeños (d7)
- rodillos grandes (d1) o rodillos pestaña (d5)

Se suministran los rodillos de acero duro tratado. Pero podemos realizar otros tratamientos sobre pedido (cementado, templado, HF, etc...).

Los eslabones de unión posibles:

- con tuercas N° 209
- con pasadores N° 208

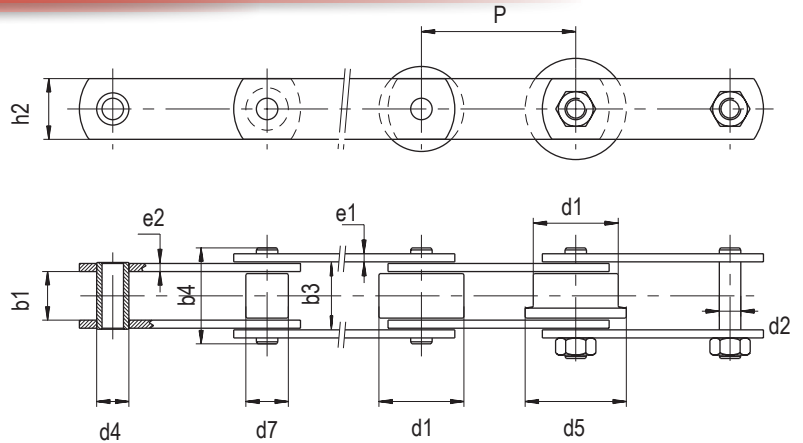

Dimensiones en mm

Cadena	Paso (son posibles todos los pasos intermedios)													b1	b3	h2	b4	e1	e2	d2	d4	d7	d1	d5	Rr (kN)
	40	50	63	80	100	125	160	200	250	315	400	500	630	min.	min.	med.	max.	med.	med.	max.	max.	max.	min.		
M 20	*													15,5	22,5	17	30,6	2,5	2,5	6	9	12,5	25	32	20
M 56			*											23,2	33,6	30	47,4	4,0	4,0	10	15	21,0	42	50	65
M 80														28,0	39,6	35	55,4	5,0	5,0	12	18	25,0	50	60	100
M 112				*										32,0	45,7	40	62,0	5,0	6,0	15	21	30,0	60	70	140
M 160					*									37,0	52,7	50	72,0	6,0	7,0	18	25	36,0	70	85	200
M 224						*								43,0	60,8	60	81,2	6,0	8,0	21	30	42,0	85	100	270
M 315							*							47,6	70,8	70	94,2	8,0	10,0	25	36	50,0	100	120	420
M 450														56,0	82,9	80	112,5	10,0	12,0	30	42	60,0	120	140	570
M 630														66,0	97,0	100	131,5	12,0	15,0	36	50	70,0	140	170	630
M 900								*						78,0	113,0	120	153,0	14,0	16,0	44	60	85,0	170	210	900

Realizables

Entrega 3 semanas

* Solo con cadenas con casquillos o rodillos pequeños

ESTAS CADENAS PUEDEN SER REALIZADAS EN VERSIONES: DELTA® HR / DELTA® TITANIUM 2 / VERTE®
CONSÚLTENOS

Cadenas con pasadores y casquillos aplanados

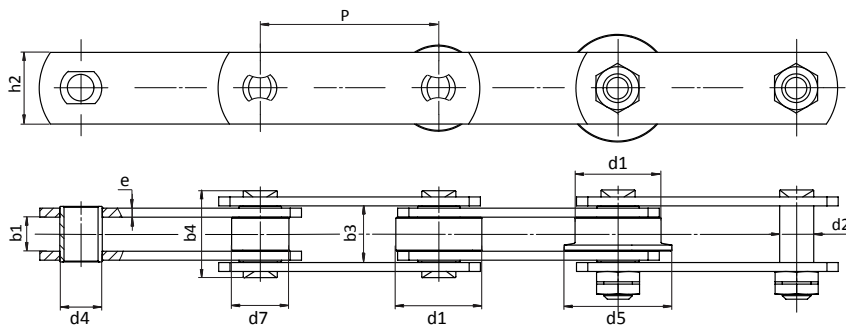

Cadena		Paso								b1	b3	h2	b4	e	d2	d4	d7	d1	d5	Rr (kN)
Tipo 1*	Tipo 2*	mm								min	min	nom	max	nom	max	max	max	max	max	min
MV 56	MVS 56	63	80	100	125	160	200	250	24	33,3	30	52	4	10	15	21	42	50	56	
MV 80	MVS 80	80	100	125	160	200	250	315	28	39,4	35	62	5	12	18	25	50	60	80	
MV 112	MVS 112	80	100	125	160	200	250	315	32	45,5	40	73	6	15	21	30	60	70	112	
MV 160	MVS 160	100	125	160	200	250	315	400	37	52,5	50	85	7	18	25	36	70	85	160	
MV 224	MVS 224	125	160	200	250	315	400	500	43	60,6	60	98	8	21	30	42	85	100	224	
MV 315	MVS 315	160	200	250	315	400	500	630	48	70,7	70	112	10	25	36	50	100	120	315	
MV 450	MVS 450	-	200	250	315	400	500	630	56	82,8	80	135	12	30	42	60	120	140	450	
MV 630	MVS 630	-	200	250	315	400	500	630	66	97	100	147	14	36	50	70	140	170	630	
MV 900	MVS 900	-	-	250	315	400	500	630	78	113	120	167	16	44	60	85	170	210	900	

* TIPO 1: Cadenas de pasadores y casquillos aplanados, serie madera

* TIPO 2: Cadenas de pasadores y casquillos aplanados soldados, serie madera

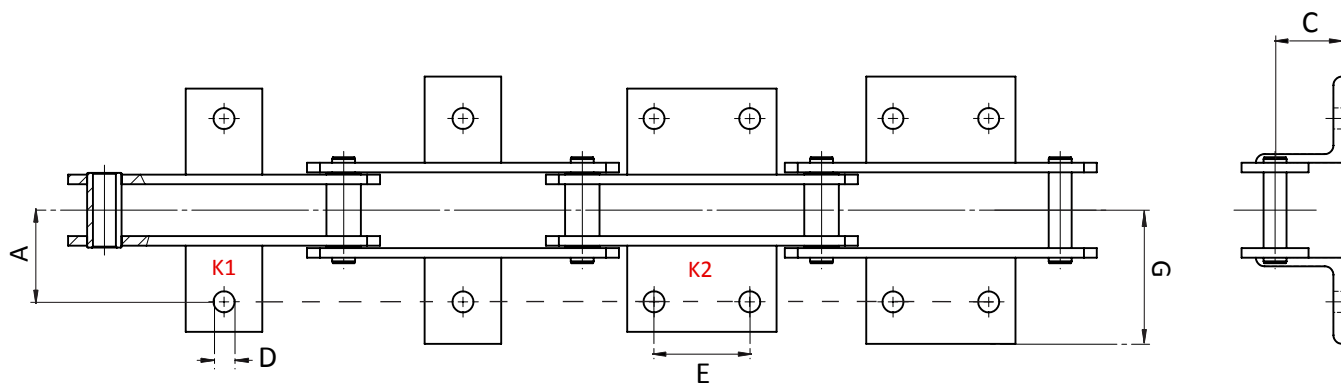

Dimensiones en mm

Cadena	D	A	G	C	Valor E en función del paso											
					63	80	100	125	160	200	250	315	400	500	630	
M20	6,6	27	43,5	16,5	20	35	50	50	50							
M56	11	44	63	30			25	50	85	85	85					
M80	11	48	71	35				50	85	125	125	125				
M112	14	55	80	40				35	65	100	100	100	100			
M160	14	62	95	45					50	85	125	125	125	145		
M224	18	70	110	55						65	125	190	190	190	190	
M315	18	80	116	65						50	100	155	155	155	155	
M450	18	90	135	75							85	155	240	240	240	
M630	24	115	165	90								100	190	300	300	
M900	30	140	200	110								100	190	300	300	

Cadenas de placas Redler según ISO 1977

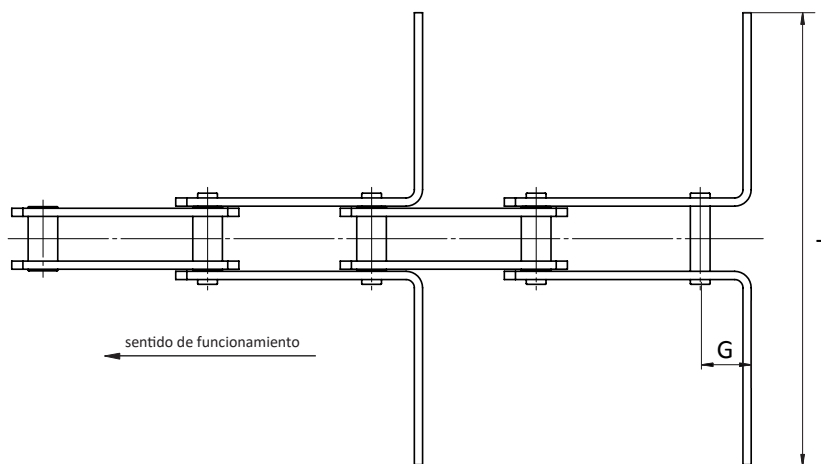

Dimensiones en mm

Cadena	G	L max.
MR56	26	330
MR80	28	350
MR112	30	430
MR160	35	480
MR224	39	580

Las placas Redler pueden ser entregadas en acero plegado, soldado o en plástico.

Placas perforadas para cadena según ISO 1977

1 TALADRO

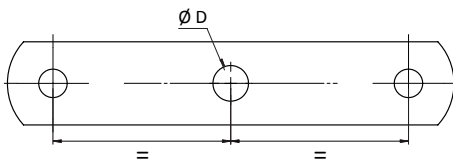

2 TALADROS

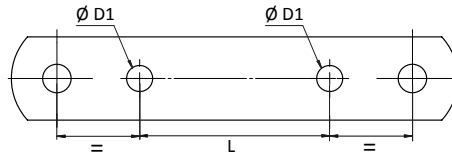

3 TALADROS

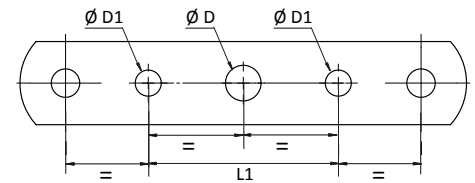

En placas exteriores e interiores

Dimensiones en mm

Cadena	D	D1	L	Paso		
				1 taladro	2 taladros	3 taladros
M20	9			40 - 160		
M56	11	11	63	63 - 250	160 min	160 min
M80	15	11	80	80 - 315	200 min	200 min
M112	15	14	80	80 - 400	200 min	200 min
M160	21	14	100	100 - 500	250 min	250 min
M224	21	18	100	125 - 630	250 min	250 min
M315	25	18	125	160 - 630	315 min	315 min
M450	30	18	bajo pedido	200 - 630	315 min	315 min
M630	36	24	160	250 - 630	400 min	400 min
M900	45	30	200	250 - 630	500 min	500 min

Cadenas según ISO 1977 con placas deportadas

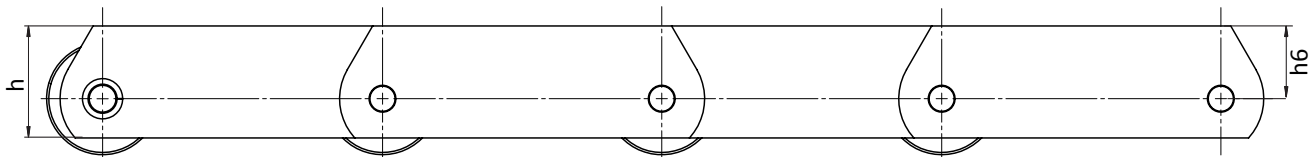

Dimensiones en mm

Cadena	h	h6
MD20	25	16
MD56	45	30
MD80	50	32,5
MD112	60	40
MD160	70	45
MD224	90	60
MD315	100	65
MD450	120	80
MD630	140	90
MD900	180	120

ESTAS CADENAS PUEDEN SER REALIZADAS EN VERSIONES: DELTA® HR / DELTA® TITANIUM 2 / VERTE®
CONSÚLTENOS

Estas cadenas pueden además ser fabricadas con ejes y casquillos semiplanos.
No duden en consultarnos o en revisar nuestro catálogo "Novedades Manutención 2013."

Las cadenas pueden suministrarse con:

- casquillos (d4)
- rodillos (d7)
- rodillos salientes (d1) o rodillos con guía lateral (d5)

Los rodillos son de acero duro tratado.

Pero podemos realizar otros tratamientos sobre pedido (cementado, templado, HF, etc...).

Eslabón de unión posible:

- con tuercas N° 209
- con pasador N° 208

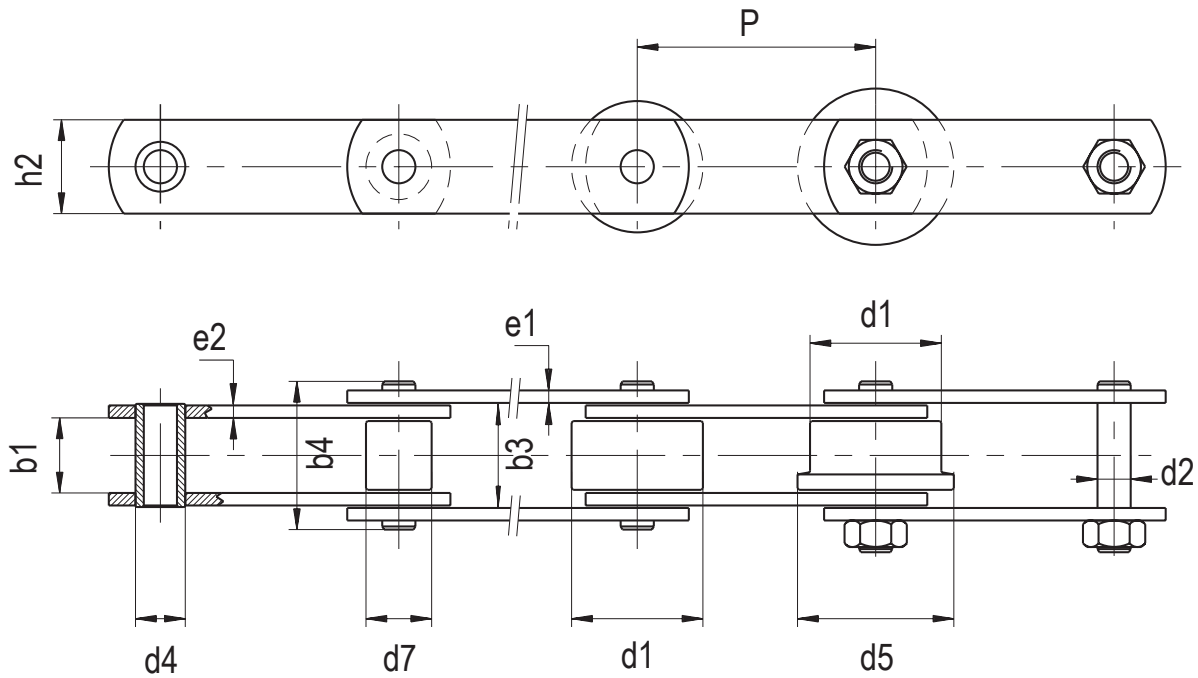

Dimensiones en mm

Cadena	Paso (son posibles todos los pasos intermedios)												b1 min.	h2 nom.	b3 min.	b4 max.	e1 nom.	e2 nom.	d2 max.	d4 max.	d7 max.	d1 max.	d5 max.	Rr (kN) min.	
	40	50	60	75	100	125	135	150	160	175	200	250													315
BS norma SEDIS	M 22																								
	M 35																								
	M 68				*																				
	M 100				*																				
	M 200*											203,2													
	M 270						*							254											
	M 400												252,4												

*La cadena M140 ha sido sustituida por la cadena M200

Realizables

* Aplica solamente para las cadenas de casquillos y de rodillos

ESTAS CADENAS PUEDEN SER REALIZADAS EN VERSIONES:

DELTA® HR / DELTA® TITANIUM 2 / VERTE®

CONSÚLTENOS

Aletas K para cadenas BS

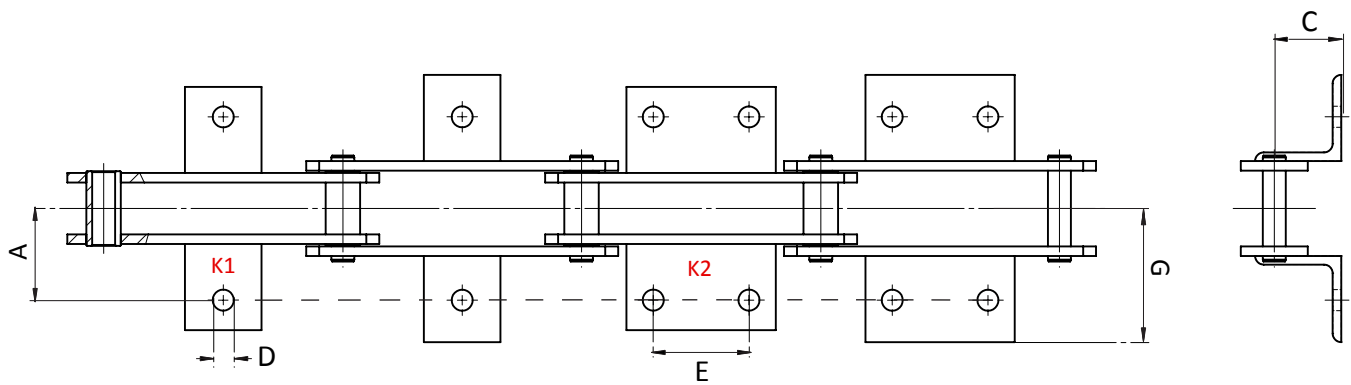

Dimensiones en mm

Cadena	D	A	G	C	Valor E en función del paso										
					75	100	125	127	150	152,4	160	200	203,2	250	254
M22	6,6	27	43,5	16,5	20	20	50								
M35	Aletas son diferentes. Consúltenos.														
M68	12,5	42,5	66,5	32		32	32	32	58	58		90		90	
M100	12,5	52,5	77	32		32	32	32	100	100		100			
M200*	14,5	52,5	101	45					50	60	60	60	60		
M270	14,5	75	121	50					40	40	60	60	60	60	60
M400	17	87,5	137	55								55	55	55	55

*La cadena M140 ha sido sustituida por la cadena M200.

Cadenas de placas Redler BS

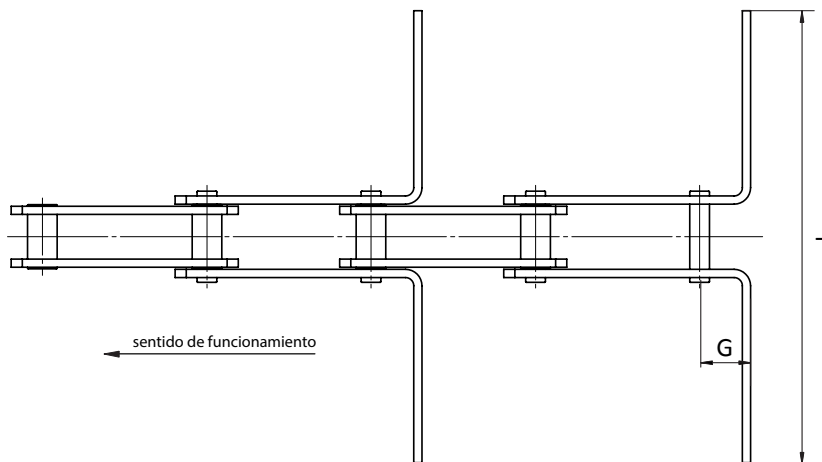

Dimensiones en mm

Cadena	G	L max.
MR22	18	140
MR35	30	250
MR68	30	480
MR100	37	
MR200*	42	
MR270	48	
MR400	45	

*La cadena MR140 ha sido sustituida por la cadena MR200.

Las placas Redler pueden ser entregadas en acero plegado, soldado o en plástico.

1 TALADRO

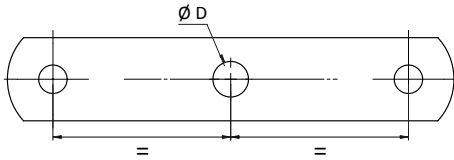

2 TALADROS

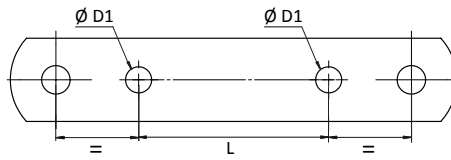

3 TALADROS

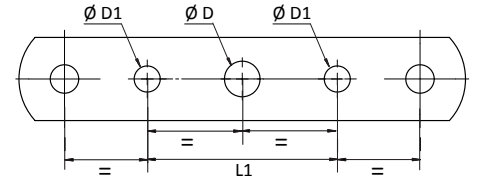

En placas exteriores y interiores

Dimensiones en mm

Cadena	D	D1	L	L1	Paso		
					1 taladro	2 taladros	3 taladros
M35	10,5	8,3	40	0	100, 125	100, 125	
M68	12,5	10,5	35, 60, 80	100	63 - 250	125, 150, 160	200, 250
M100	12,5	10,5	35, 60, 80	100	100 - 125	125, 150, 160	200, 250
M200*	12,5	12,5	60	100	100 min	150 min	200 min
M270	14,5	14,5	60	60	150 min	160 min	160 min
M400	17	17	100	100	160 min	200 min	200 min

*La cadena M140 ha sido sustituida por la cadena M200.

Cadenas BS de placas deportadas

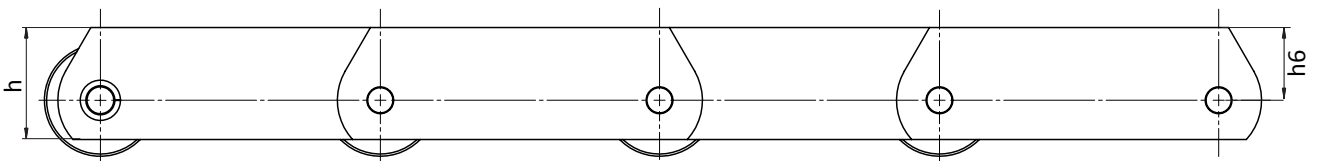

Dimensiones en mm

Cadena	h	h6
MD22	25	15
MD35	35	21,5
MD68	50	30
MD100	50	30
MD200*	70	45
MD270	90	60
MD400	110	75

*La cadena MD140 ha sido sustituida por la cadena MD200.

ESTAS CADENAS PUEDEN SER REALIZADAS EN VERSIONES: DELTA® HR / DELTA® TITANIUM 2 / VERTE®
CONSÚLTENOS

Cadenas Con Ejes Huecos

Las cadenas pueden suministrarse con:

- casquillos (d4)
- rodillos pequeños (d7)
- rodillos grandes (d1) o rodillos pestaña (d5)

Se suministran los rodillos de acero duro tratado.
Pero podemos realizar otros tratamientos sobre pedido (cementado, templado, HF, etc...).

Los eslabones de unión posibles:

- con tuercas N° 205
- con clip N° 206
- con pasadores N° 208

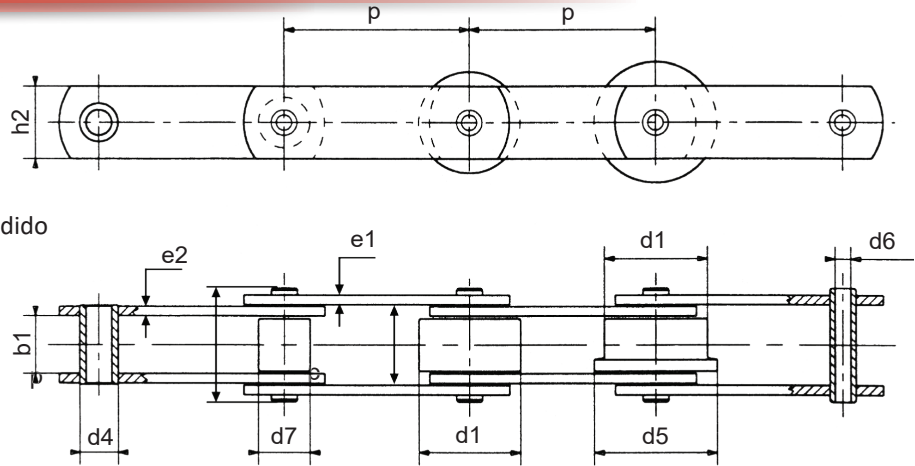

Dimensiones en mm

Cadena	Paso (son posibles todos los pasos intermedios)												b1	h2	b3	b4	e1	e2	d6	d4	d7	d1	d5	Rr		
	40	50	60	75	80	100	125	135	150	160	175	200													250	315
norma ISO	MC56														23,2	35,0	33,7	46,6	4,0	5,0	10,2	21,0	-	50,0	60	70
	MC112														30,0	50,0	45,7	64,8	6,0	6,0	14,3	30,0	-	70,0	88	130
BS norma SEDIS	MC27														15,2	25,0	25,3	37,1	4,0	4,0	10,2	18,4	25	32,0	42	34
	MC55														19,0	40,0	31,6	48,5	5,0	5,0	13,3	23,7	32	48,0	60	54
	MC110														26,0	50,0	44,0	62,0	5,0	8,0	20,4	32,0	48	70,0	90	110

Advertencia: Las aletas, las placas asimétricas y las placas con taladros están válidas sobre las cadenas BS Norma Fábrica únicamente.

Realizables

ESTAS CADENAS PUEDEN SER REALIZADAS EN VERSIONES: DELTA® HR / DELTA® TITANIUM 2 / VERTE®
CONSÚLTENOS

Cadenas con pasadores y casquillos aplanados

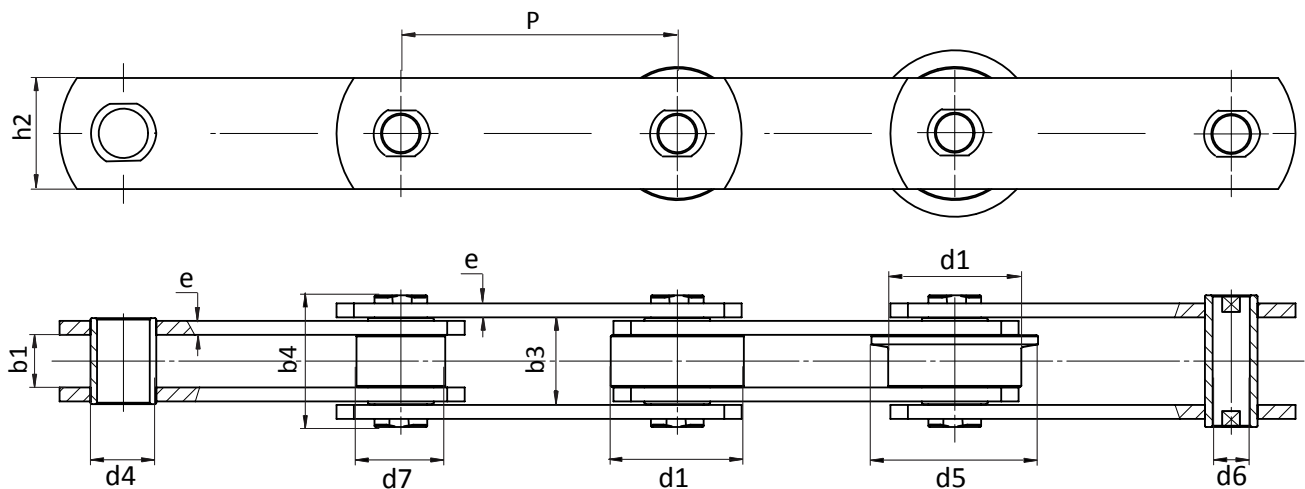

Cadena	Paso							b1	h2	b3	b4	e	d6	d4	d7	d1	d5	Rr
	mm	mm	mm	mm	mm	mm	mm											
MVC 56	63	80	100	125	160	200	250	24	35	33,3	48	4	10,2	21	30	50	60	56
MVC 112	80	100	125	160	200	250	315	32	50	45,5	67	6	14,3	29	42	70	85	112
MVC 224	125	160	200	250	315	400	500	43	70	60,6	90	8	20,3	41	60	100	120	224

Manutención tipo ISO

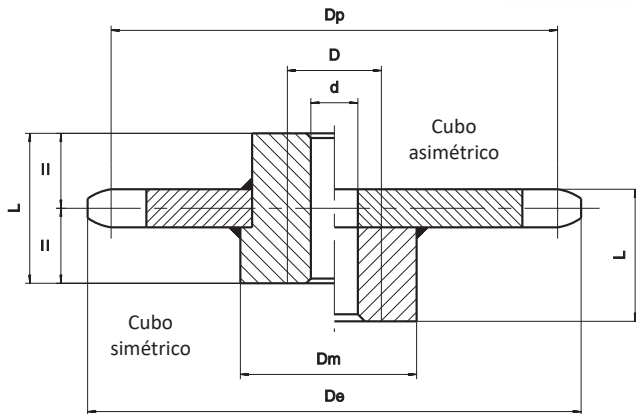

Todas nuestras ruedas son entregadas con la dentadura bruta de oxicorte o de fundición para las cadenas equipadas de rodillos salientes o de rodillos con pestaña. Las ruedas para cadenas con casquillo y rodillos tienen dentado tallado. Nuestras ruedas estándares tienen cubo asimétrico con posibilidad de fabricar ruedas con cubo simétrico.

Podemos fabricar sobre demanda:

- ruedas con número de dientes diferente
- ruedas especiales

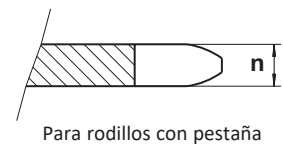
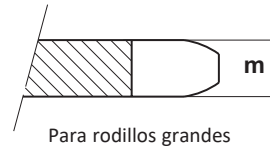

Dimensiones en mm

Cadena	Paso	Z	Dp	De	Diámetro del eje		Cubo		Peso kg	m	n
					d(H10) min.	D max.	Dm	L			
M20	50	8	130,65	136	24	50	80	50	2,6	14	10,5
		12	193,18	200	24	50	80	50	4,0		
	63	8	164,62	172	24	50	80	50	3,1	14	10,5
		12	243,41	253	24	50	80	60	5,1		
	80	8	209,04	214	24	50	80	50	4,6	14	10,5
		12	309,09	318	24	60	90	70	7,3		
100	8	261,31	270	24	60	90	70	6,5	14	10,5	
	12	286,37	396	24	70	100	80	8,8			
M56	100	8	261,31	275	30	80	120	80	13,5	20	15,0
		12	386,37	404	30	100	150	100	23,0		
	125	8	326,63	340	30	80	120	80	14,7	20	15,0
		12	482,96	500	30	100	150	100	28,2		
	160	8	418,09	432	30	100	150	100	24,6	20	15,0
		12	618,19	635	40	120	170	120	41,0		
200	8	522,62	536	30	100	150	100	30,9	20	15,0	
	12	772,74	788	40	120	170	120	52,3			
M80	100	8	261,31	278	30	80	130	80	15,3	20	15,0
		12	386,37	406	30	100	160	100	28,0		
	125	8	326,63	342	30	80	130	80	20,4	20	15,0
		12	482,96	503	30	100	160	100	33,4		
	160	8	418,09	436	30	100	160	100	28,4	22	18,0
		12	618,19	636	40	120	190	120	50,4		
200	8	522,62	540	30	100	160	100	35,8	22	18,0	
	12	772,74	792	40	120	190	120	63,0			
M112	125	8	326,63	346	30	80	150	80	23,0	25	20,0
		12	482,96	506	30	100	170	100	39,0		
	160	8	418,09	438	30	100	170	100	39,4	25	20,0
		12	618,19	640	40	120	200	120	60,3		
	200	8	522,62	542	30	100	170	100	43,2	25	20,0
		12	772,74	794	40	120	200	120	75,6		
250	8	653,27	670	40	120	200	120	64,5	25	20,0	
	12	965,92	988	40	140	240	140	109,0			
M160	160	8	418,09	442	30	100	200	100	47,8	30	24,0
		12	618,19	645	40	120	230	120	77,8		
	200	8	522,62	544	30	100	200	100	57,0	30	24,0
		12	772,74	798	40	120	230	120	99,4		
	250	8	653,27	676	40	120	230	120	83,5	30	24,0
		12	965,92	992	40	140	260	140	139,8		
315	8	823,12	844	40	120	230	120	107,0	30	24,0	
	12	1 217,06	1243	40	140	260	140	186,4			
M224	160	8	418,09	448	40	120	220	120	58,4	35	25,0
		12	618,19	650	40	140	260	140	120,0		
	200	8	522,62	550	40	120	220	120	80,0	35	25,0
		12	772,74	804	40	140	260	140	130,0		
	250	8	653,27	680	40	140	260	140	112,0	35	25,0
		12	965,92	998	50	160	300	160	186,0		
315	8	823,12	850	40	140	260	140	144,0	35	25,0	
	12	1 217,06	1249	50	160	300	160	245,0			
M315	160	8	418,09	448	40	120	250	120	68,0	40	30,0
		12	618,19	653	40	140	300	140	141,0		
	200	8	522,62	552	40	120	250	120	91,0	40	30,0
		12	772,74	807	40	140	300	140	165,0		
	250	8	653,27	680	40	140	300	140	149,0	40	30,0
		12	965,92	1003	50	160	340	160	239,0		
315	8	823,12	854	40	140	300	140	175,0	40	30,0	
	12	1 217,06	1254	50	160	340	160	310,0			
M450	200	8	522,62	559	40	140	280	140	120,0	45	35,0
		12	772,74	800	50	160	320	160	259,0		
	250	8	653,27	689	50	160	320	160	193,0	45	35,0
		12	965,92	987	50	180	380	180	323,0		
	315	8	823,12	815	50	160	320	160	269,0	45	35,0
		12	1 217,06	1229	50	180	380	180	412,0		
400	8	1 045,24	1020	50	180	380	180	352,0	45	35,0	
	12	1 545,48	1547	60	200	460	200	630,0			
M630 & M900	CONSULTAR										

Estas ruedas son además producidas en 10 y 16 dientes. No duden en consultarnos. Dimensiones susceptibles de cambiar. Si tienen duda, pregúntenos.

Manutención tipo BS

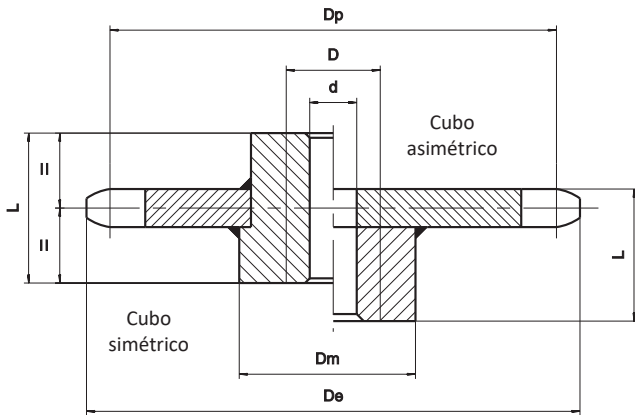

Todas nuestras ruedas son entregadas con la dentadura bruta de oxicorte o de fundición para las cadenas equipadas de rodillos salientes o de rodillos con pestaña. Las ruedas para cadenas con casquillo y rodillos tienen dentado tallado. Nuestras ruedas estándares tienen cubo asimétrico con posibilidad de fabricar ruedas con cubo simétrico.

Podemos fabricar sobre demanda:

- ruedas con diferente número de dientes
- ruedas especiales

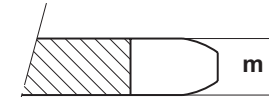

Para rodillos grandes

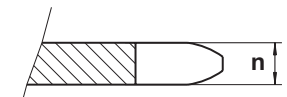

Para rodillos con pestaña

Dimensiones en mm

Cadena	Paso	Z	Dp	De	Diámetro del eje d(H10)		Cubo		Peso	m	n
					min.	D max.	Dm	L	kg		
M22	50	8	130,65	140	24	50	80	60	3	12,6	9,0
		12	193,18	203	24	50	80	60	5		
	75	8	195,98	206	24	50	80	60	6	12,6	9,0
		12	289,77	299	24	50	80	60	10		
M35	50	8	261,31	271	24	50	80	60	9	12,6	9,0
		12	386,37	396	24	50	80	60	16		
	100	8	326,63	336	24	50	80	60	12	12,6	9,0
		12	482,96	492	24	50	80	60	21		
M35	50	8	130,66	145	25	35	70	40	2	12,0	10,0
		12	193,19	208	30	50	100	50	5		
	60	8	156,79	172	25	50	100	50	4	12,0	10,0
		12	231,82	247	30	60	115	65	8		
M68	75	8	195,98	211	25	50	100	50	6	12,0	10,0
		12	289,78	304	30	60	115	65	11		
	100	8	261,31	276	30	60	115	65	9	12,0	10,0
		12	386,37	401	30	70	120	75	16		
M100	75	8	195,98	215	25	50	100	50	7	15,0	12,0
		12	289,78	309	30	60	115	65	14		
	100	8	261,31	280	30	60	120	80	11	15,0	12,0
		12	386,37	405	30	70	120	75	20		
M100	125	8	326,64	346	30	60	115	65	16	15,0	12,0
		12	482,96	502	30	70	120	75	29		
	150	8	391,97	411	30	70	120	75	22	15,0	12,0
		12	579,56	599	30	70	120	75	39		
M200*	75	8	195,98	217	25	50	100	50	7	18,0	13,5
		12	289,78	311	30	60	115	65	14		
	100	8	261,31	282	30	60	115	65	11	18,0	13,5
		12	386,37	407	30	70	120	75	20		
M200*	125	8	326,64	347	30	60	115	65	16	18,0	13,5
		12	482,96	504	30	70	120	75	29		
	150	8	391,97	413	30	70	120	75	22	18,0	13,5
		12	579,56	600	30	70	120	75	39		
M270	100	8	261,31	287	30	90	150	80	18	22,0	15,0
		12	386,37	412	30	90	150	80	28		
	125	8	326,64	352	30	90	150	80	20	22,0	15,0
		12	482,96	509	30	90	150	80	40		
M270	150	8	391,97	418	30	90	150	80	30	22,0	15,0
		12	579,56	605	30	90	150	80	55		
	160	8	418,10	444	30	90	150	80	35	22,0	15,0
		12	618,19	644	30	90	150	80	65		
M400	150	8	522,63	548	30	90	150	80	45	22,0	15,0
		12	772,74	798	30	90	150	80	90		
	200	8	391,97	422	30	110	180	140	62	32,0	25,0
		12	579,56	610	30	110	180	140	116		
M400	200	8	522,63	553	30	110	180	140	114	32,0	25,0
		12	772,74	803	30	110	180	140	184		
	250	8	653,28	684	30	110	180	140	134	32,0	25,0
		12	965,93	996	30	110	180	140	224		
M400	150	8	391,97	422	30	120	200	160	62	32,0	25,0
		12	579,56	610	30	120	200	160	116		
	160	8	418,10	449	30	120	200	160	66	32,0	25,0
		12	618,19	649	30	120	200	160	120		
200	8	522,63	553	30	120	200	160	114	32,0	25,0	
	12	772,74	803	30	120	200	160	184			
250	8	653,28	684	30	120	200	160	134	32,0	25,0	
	12	965,93	996	30	120	200	160	224			

Estas ruedas son además producidas en 10 y 16 dientes. No duden en consultarnos.

Dimensiones susceptibles de cambiar. Si tienen duda, pregúntenos.

*La cadena M140 ha sido sustituida por la cadena M200

OTROS
PRODUCTOS
& SERVICIOS



Acoplamiento de Cadenas

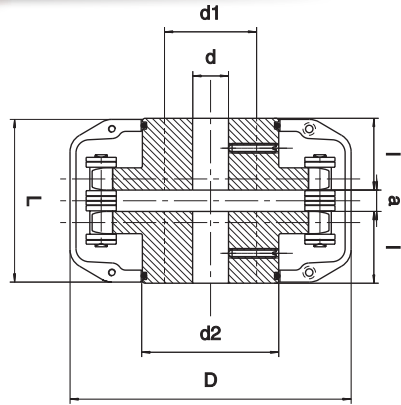
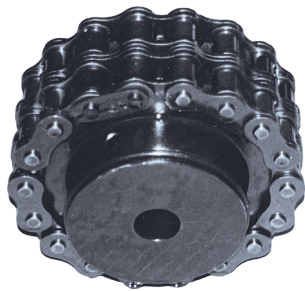

**LOS ACOPLAMIENTOS SIN PROTECCIÓN TIENEN DIMENSIONES DISTINTAS.
SON FABRICADOS SIN RANURA O TORNILLO DE PRESIÓN.
EN CASO DE DUDA CONSÚLTENOS.**

Dimensiones en mm

Referencia		d	d1	d2	l	D	L	a	Desalineamiento máxi. de los árboles (mm)	Distancia angular máxi. de los árboles (grados)	Peso Sin protección (kg)
Con protección	Sin protección										
A203	A203SP	12	28	42	30	80	65	5,04	0,25	1°	0,82
A207	A207SP	12	34	56	28	97	63	6,82	0,25	0°50'	1,65
A211	A211SP	14	48	70	30	117	68	7,69	0,25	0°50'	3,00
A213	A213SP	16	55	80	35	145	79	8,61	0,30	0°40'	4,60
A215	A215SP	20	65	100	45	190	106	15,98	0,30	0°40'	10,00
	A217SP	30	77	114	60	-	138	18,10	0,40	0°35'	20,00
	A218SP	40	97	148	70	-	165	24,46	0,40	0°30'	40,00
	A220SP	50	112	162	85	-	201	30,41	0,50	0°30'	65,00
	A222SP	50	127	185	90	360	210	29,40	0,50	0°30'	75,00
	A223SP*	60	150	220	120	450	277	36,34	0,60	0°30'	150,00
	A224SP*	80	170	280	150	-	348	48,01	0,60	0°30'	260,00

* fabricados sobre pedido

Los piñones tienen 18 dientes, excepto el A224 que tiene 16 dientes

TABLA DE POTENCIAS TRANSMISIBLES EN KW (PAR CONSTANTE)

Referencia	Revoluciones por minuto																
	25	50	75	100	200	300	400	500	600	900	1 200	1 500	1 800	2 500	3 000	3 600	4 800
A203	0,1	0,3	0,4	0,6	1,1	1,7	2,2	2,8	3,3	5,0	6,7	8,3	10,0	13,7	16,3	19,3	24,9
A207	0,3	0,7	1,0	1,4	2,8	4,1	5,5	6,9	8,2	12,3	16,4	20,4	24,3	33,2	39,3	46,0	
A211	0,6	1,1	1,7	2,2	4,5	6,7	9,0	11,2	13,4	20,1	26,6	33,1	39,4	53,3	62,5		
A213	0,9	1,7	2,6	3,4	6,8	10,3	13,7	17,1	20,4	30,5	40,3	49,9	59,0	78,7			
A215	2,5	5,0	7,5	10,0	20,0	29,9	39,8	49,7	59,4	88,2	115,8	141,9	166,0				
A217	5,1	10,2	15,3	20,5	40,9	61,2	81,4	101,5	121,4	179,4	234,4	285,1					
A218	10,3	20,7	31,0	41,3	82,5	123,4	163,9	203,9	243,3	356,5	459,5	548,8					
A220	16,2	32,4	48,5	64,7	129,1	192,9	256,0	317,9	378,5	549,4	698,4						
A222	23,2	46,4	69,6	92,8	185,1	276,6	366,8	455,3	541,6	783,6							
A223	47,9	95,8	143,6	191,4	381,5	568,5	752,2	930,1	1 101,3								
A224	70,1	140,2	210,1	280,0	557,5	829,8	1 094,6	1 349,2	1 591,1								

Elección de un acoplamiento: Escoger un acoplamiento cuya potencia nominal Pn (o potencia transmisible) corresponda en la tabla superior.
Potencia nominal Pn (según cuadro) > Potencia transmisible X Factor de servicio S.

FACTOR DE SERVICIO

Corrección

Multiplicar estos factores por:
- 1,15: para funcionamiento 16/24h
- 1,30: para funcionamiento 24/24h

Tipo de transmisión	Motor eléctrico o turbina	Motor de combustión interna con transmisión hidráulica	Motor de combustión interna con transmisión mecánica
A - Esfuerzos regulares	1,0	1,2	1,4
B - Esfuerzos irregulares	1,2	1,4	2,0
C - Esfuerzos irregulares por intermitencia	1,8	2,0	2,3

Regletas disponibles permitiendo medir el alargamiento por desgaste:

- cadenas de elevación tipo J (LL) & AL
- cadenas de elevación tipo LH/BL & cadenas de transmisión



Extractor de eje de cadenas



Extractor de eje de cadenas
réf 9130

Cadenas simples, dobles, triples
al paso de 8 a 19,05mm BS & ASA

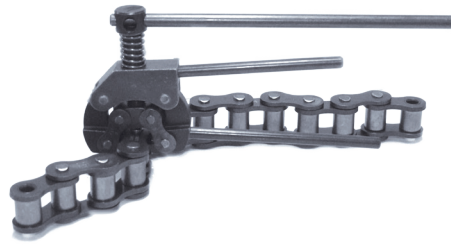

Extractor de eje de cadenas
réf 9160

Cadenas simples, dobles, triples al paso de 25,4
& 31,75mm BS & ASA

Esta herramienta es utilizada para extraer los ejes de una cadena de transmisión permitiendo así el desmontaje rápido del eslabón exterior cuando es necesario abrir esta cadena. Para facilitar la operación, es recomendado esmerilar los ejes antes la operación de extracción.

Herramienta de montaje & desmontaje

Permite montar y empalmar todas nuestras cadenas manutención estándares o especiales, de paso diferentes. Desmontaje posible en ejes no remachados.

Entre los usuarios: parques de atracciones, cementeras, ingenios, etc.

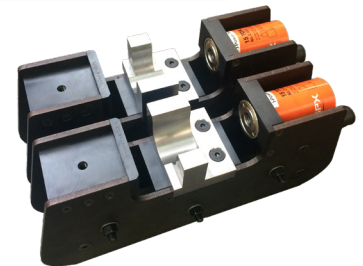

Sedis Servicio



Porque el buen funcionamiento de un equipo no es solamente debido a una excelente calidad de producto, sino también a una instalación bien hecha y un mantenimiento apropiado. Confíe en nuestros equipos experimentados para la instalación completa, el mantenimiento y la rehabilitación de sus transportadores en planta, sin importar su industria.

Nuestro polo SEDIS SERVICIO:

- Recomendación
- Estudio preliminar
- Instalación
- Formación
- Diagnóstico

Una garantía y un interlocutor para el material y la prestación

Para más información, favor de contactarnos.

Otros folletos & catálogos disponibles

Catálogo Manutención

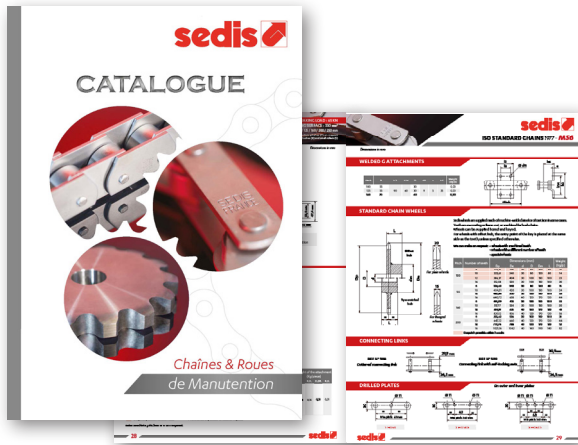

Catálogo Componentes Industriales



Novedades Manutención 2013



Folleto Transmisión 2021

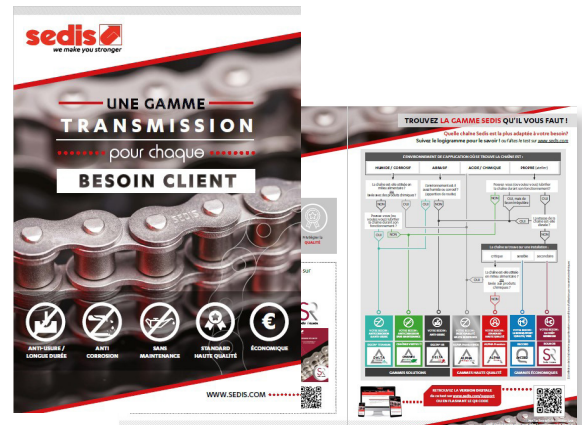

Fichas Gamas



Folleto Corporativo



Folleto por Industria



SEDIS - SEDE SOCIAL

6 rue Nicolat Siret
CS 90104, 10003 TROYES Cedex
France

 +33 (0) 3 25 76 29 50

 <http://sedis.com/contact>

 www.sedis.com

 <https://www.linkedin.com/company/sedis>

SEDIS - PLATAFORMA LOGÍSTICA

9 rue de la Douane
10600 LA CHAPELLE SAINT LUC
France

 +33 (0) 3 10 64 17 80

SEDIS - PLANTA DE VERRIERES

6 rue de Verjoux
25300 VERRIERES-DE-JOUX
France

 +33 (0) 3 81 38 40 60

SEDIS - PLANTA DE TROYES

35 rue des Bas Trévois
CS 90104, 10003 TROYES Cedex
France

 +33 (0) 3 25 76 29 50

SEDIS COMPANY LTD

248 Mackadown Lane, Kitts Green
BIRMINGHAM, B33 0LE
UK

 +44 (0) 121 783 2636

 sales@sedis.co.uk

SEDIS ITALIA

Via Pietro Mascagni 42
20030 SENAGO (MI)
ITALIA

 +39 (0) 2 47 76 11 97

 +39 (0) 2 38 23 67 76

 aconan@sedis.com

SEDIS GMBH

Im Grashof 8
D- 38259 Salzgitter
DEUTSCHLAND

 +33 (0) 3 25 76 80 59

 spidansat@sedis.com