

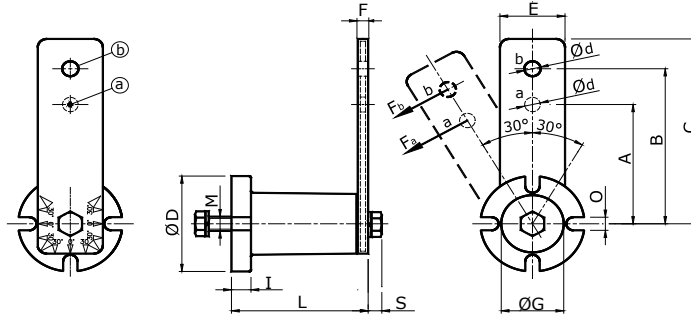

TENDEURS ÉLASTIQUES EN PLASTIQUE - TYPE BTP



Les tendeurs BTP sont idéaux pour travailler dans des endroits humides ou corrosifs. Les tendeurs BTP sont fabriqués en plastique avec des inserts en métal. Le modèle BTP a une vis supplémentaire de renfort.



Référence	A	B	C	ØD	Ød	E	F	ØG	I	L	M	O	S	Fa pos. a [N]	Fb pos. b [N]	Kg
BTP 11	60	80	90	40	8,5	24	7	20	6	52	M6x20	7	7,5	0-113	0-85	0,10
BTP 15	80	100	112,5	50	10,5	30	8	30	8	66	M8x25	9	9,2	0-170	0-136	0,20
BTP 18	80	100	115	60	10,5	36	8	35	10	79	M10x30	9	10,5	0-425	0-340	0,26
BTP 27	100	130	155	80	12,5	50	10	48	15	108	M12x40	11	10,5	0-1027	0-790	0,72

Angle de torsion +/- 30°C - Température de fonctionnement - 10°C à + 80°C

Fa: Force exercée par le tendeur avec le kit positionné dans le trou a

Fb: Force exercée par le tendeur avec le kit positionné dans le trou b

SUPPORT ÉQUERRE POUR BRAS TENDEURS - TYPE SBT



Le support SBT est utilisé pour faciliter le montage de l'élément élastique sur la machine.

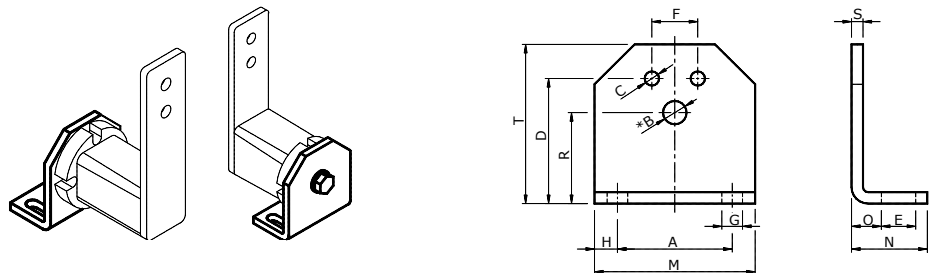

Référence	A	B*	C	D	E	F	G	H	M	N	O	R	S	T	Kg	
SBT 11	30	11	6,5	5,5	35	13	10	7	7,5	45	30	11,5	27	4	46	0,09
SBT 15	40	15	8,5	6,5	44	13	12	7	7,5	55	32	13,5	34	5	58	0,17
SBT 18	50	18	10,5	8,5	55	15,5	20	9,5	10	70	38	16,5	43	6	74	0,29
SBT 27	65	27	12,5	10,5	75	21,5	25	11,5	12,5	90	52	21	57	8	98	0,72
SBT 38	80	38	16,5	12,5	85	24	35	14	15	110	55	21	66	8	116	0,93
SBT 45	100	45	20,5	12,5	110	30	40	18	20	140	66	26	80	10	140	1,82

* Alésage B est utilisé pour la fixation des bras tendeurs de type BT et BTF