

TECHNICAL INFORMATION - TEETH AT SCALE 1/1 - 100%

Definition of the maximum bore diameter \varnothing depending on the bush diameter \varnothing (dm) :

For steel : max \varnothing = dm x 0,7

For cast iron : max \varnothing = dm x 0,6

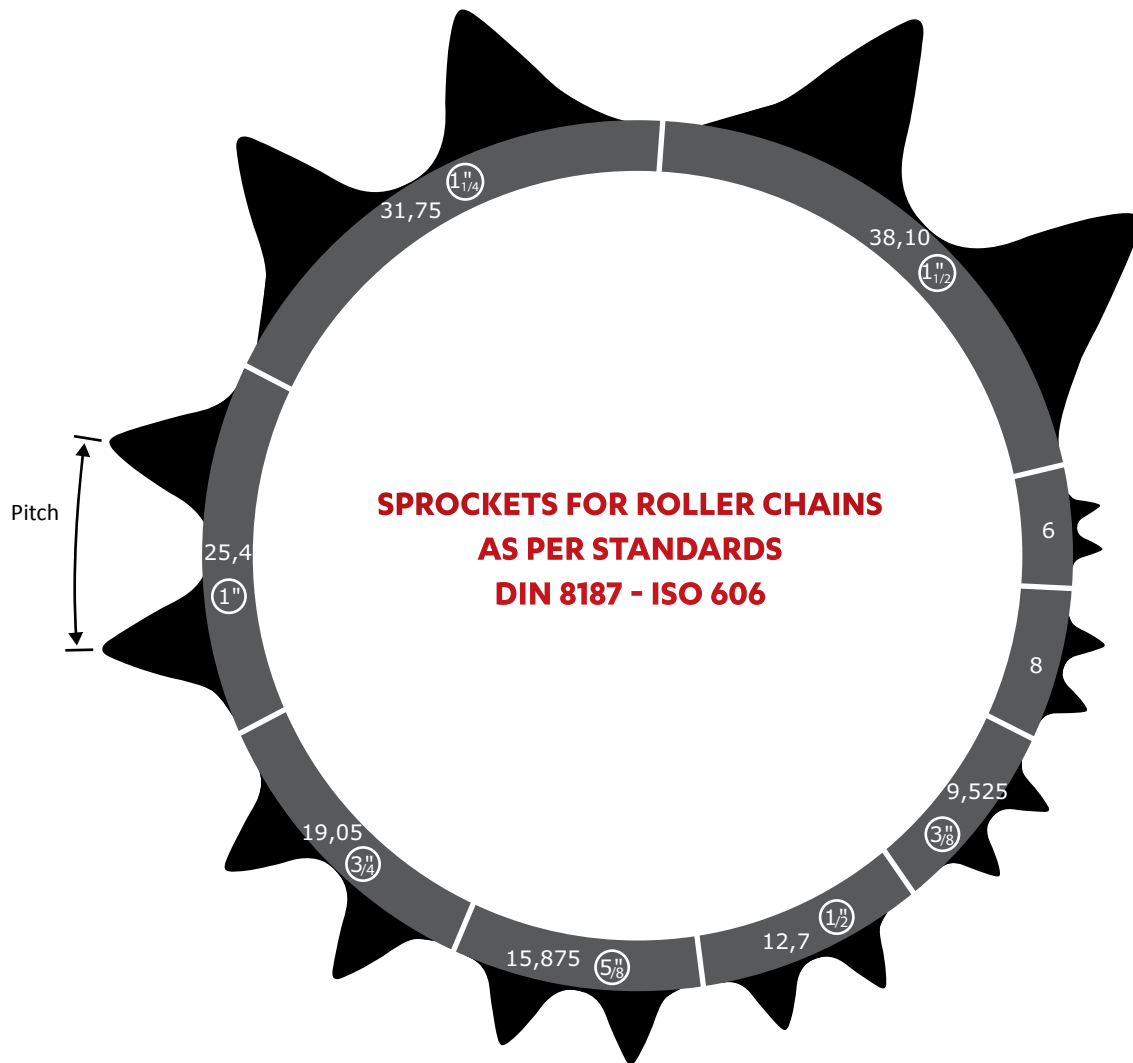

KEYWAYS DIMENSIONAL CHARACTERISTICS

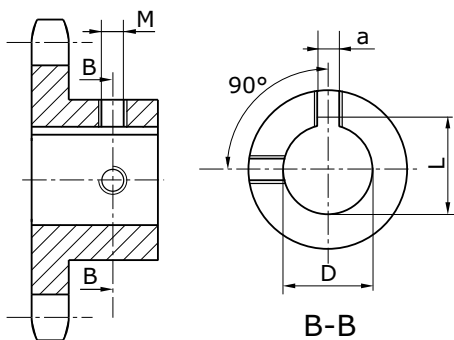

D (H7)	a	L	M	D (H7)	a	L	M
10	4	D + 1,8 (+0,1/0)	M3	30	8	D + 3,3 (+0,2/0)	M6
11	4	D + 1,8 (+0,1/0)	M3	32	10	D + 3,3 (+0,2/0)	M8
12	4	D + 1,8 (+0,1/0)	M3	35	10	D + 3,3 (+0,2/0)	M8
14	5	D + 2,3 (+0,1/0)	M4	38	10	D + 3,3 (+0,2/0)	M8
16	5	D + 2,3 (+0,1/0)	M4	40	12	D + 3,3 (+0,2/0)	M10
18	6	D + 2,8 (+0,1/0)	M5	42	12	D + 3,3 (+0,2/0)	M10
19	6	D + 2,8 (+0,1/0)	M5	45	14	D + 3,8 (+0,2/0)	M12
20	6	D + 2,8 (+0,1/0)	M5	48	14	D + 3,8 (+0,2/0)	M12
22	6	D + 2,8 (+0,1/0)	M5	50	14	D + 3,8 (+0,2/0)	M12
24	8	D + 3,3 (+0,2/0)	M6	60	18	D + 4,4 (+0,2/0)	M12
25	8	D + 3,3 (+0,2/0)	M6	65	18	D + 4,4 (+0,2/0)	M12
28	8	D + 3,3 (+0,2/0)	M6	70	20	D + 4,9 (+0,2/0)	M12